

PIÈCES DÉTACHÉES-SPARE PARTS-ERSATZTEILE

GT

3

VITESSES - SPEEDS - GÄNGE



*Copie gratuite* **SP3 - TS3**

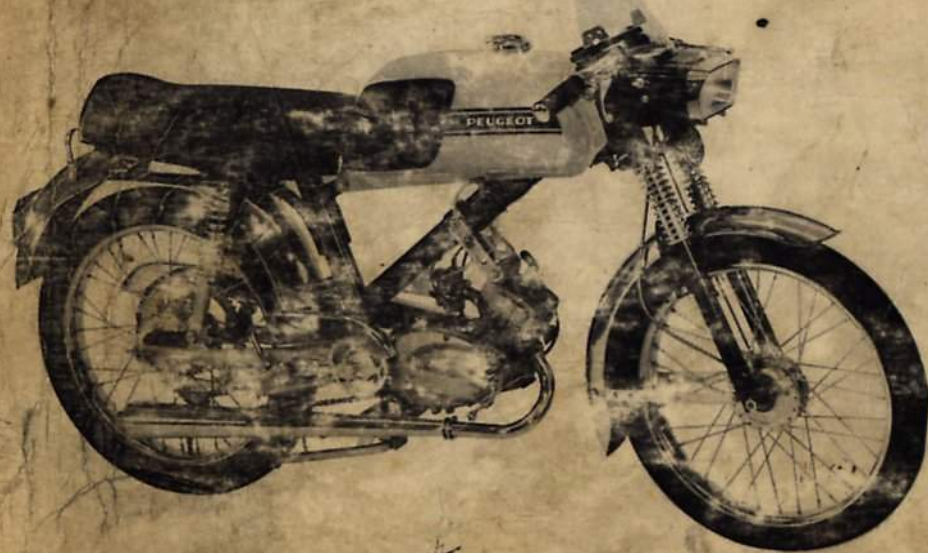

service après-vente  
service department  
kundendienst



**CYCLES  
PEUGEOT**

1971



# CYCLES PEUGEOT

25 - BEAULIEU - VALENTIGNEY - FRANCE - R.C.-55-B-45 MONTBÉLIARD

*Copie gratuite*

- TRES IMPORTANT** - Pour la passation des commandes, utiliser à l'exclusion de tous autres documents nos liasses spéciales adressées gratuitement sur simple demande.
- Mentionner soigneusement le numéro et la désignation complète de la pièce avec éventuellement coloris et décors.
  - Pour éviter toute confusion dans les cas douteux, préciser le type exact et le numéro de châssis du véhicule intéressé.

- VERY IMPORTANT** - When ordering spare parts exclusive use should be made of our special order forms supplied free upon request.
- Carefully indicate the part number and complete description with the desired colour and embellishments if necessary.
  - To prevent any confusion when a doubt exists specify the exact model and the frame number of the machine concerned.

- SEHR WICHTIG** - Bei Bestellungen, ausschliesslich unsere vorgedruckten Bestellscheine verwenden, welche Ihnen unentgeltlich auf Verlangen geliefert werden.
- Nummer und vollkommene Bezeichnung des gewünschten Teiles sorgfältig angeben, sowie Farbe und Verzierung.
  - Um jeden Irrtum zu vermeiden, in Zweifelsfällen den genauen Typ sowie die Rahmennummer angeben.

Conditions générales de vente pour la France  
(voir dernière page).

PIÈCES DÉTACHÉES  
SPARE PARTS  
ERSATZTEILE

Cyclomoteur 3 vitesses  
3-speed moped  
3 Gang - Moped

*Copie gratuite*

**SP 3**

**TS 3**

**GT**

| Pages<br>Pages<br>Seiten | REPertoire                     | INDEX                   | INHALT                     |
|--------------------------|--------------------------------|-------------------------|----------------------------|
| 1 à 36                   | Partie moteur SP 3 - TS 3 - GT | SP 3 - TS 3 - GT engine | Motorteil SP 3 - TS 3 - GT |
| 41 à 82                  | Partie cycle SP.3 - TS.3       | SP.3 - TS.3 cycle parts | Fahrgestell SP.3 - TS.3    |
| 91 à 122                 | Partie cycle GT                | GT cycle parts          | Fahrgestell GT             |
| 131                      | Accessoires spéciaux           | Special accessories     | Speziale Zubehörteile      |



**COPIE XZULIA**

**PARTIE MOTEUR . ENGINE . MOTORTEIL**

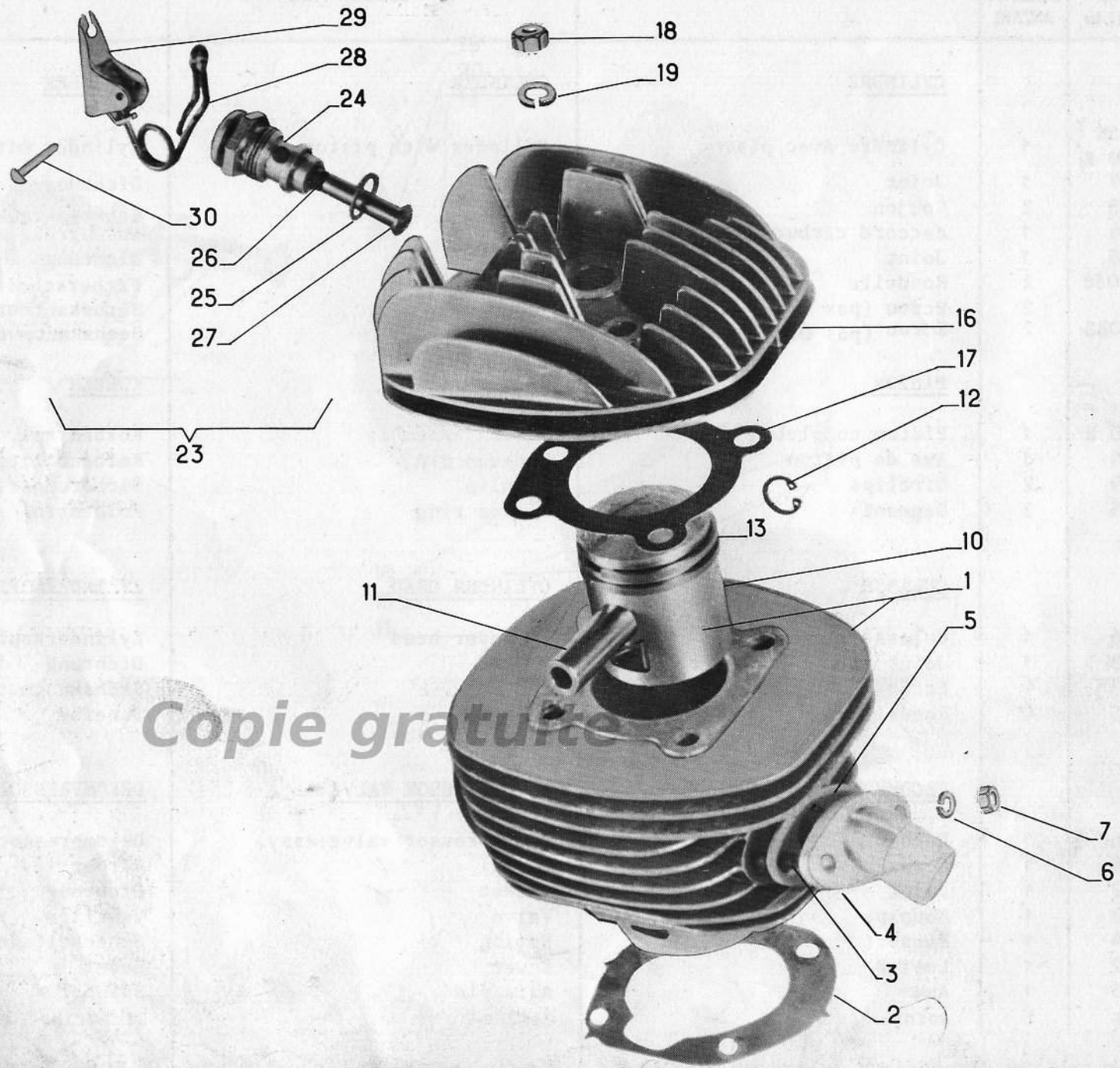

Copie gratuite



| DESSIN<br>DRAWING<br>BILD-Nr | NUMERO<br>PART-Nr<br>BESTELL-Nr | NOMBRE<br>QUANTITY<br>ANZAHL | DESIGNATION  | DESCRIPTION   | BEZEICHNUNG   |
|------------------------------|---------------------------------|------------------------------|--|---|---|
|                              |                                 |                              | <u>CYLINDRE</u>  | <u>CYLINDER</u>                                       | <u>ZYLINDER</u>   |
| 1                            | *41625EB<br>*36120 E            | 1                            | Cylindre avec piston                                       | Cylinder with piston                                  | Zylinder mit Kolben   |
| 2                            | 35749                           | 1                            | Joint  | Gasket  | Dichtung  |
| 3                            | 47308                           | 2                            | Goujon   | Stud  | Stiftschraube   |
| 4                            | 36992                           | 1                            | Raccord de carburateur                                     | Stub  | Ansaugrohr  |
| 5                            | 41119                           | 1                            | Joint  | Gasket  | Dichtung  |
| 6                            | 056.058                         | 2                            | Rondelle   | Lock-washer   | Fächerscheibe   |
| 7                            | HU 5                            | 2                            | Ecrou (pas 0,90)   | Nut   | Sechskantmutter   |
| 7                            | 032.085                         | 2                            | Ecrou (pas 0,80)   | Nut   | Sechskantmutter   |
|                              |                                 |                              | <u>PISTON</u>  | <u>PISTON</u>   | <u>KOLBEN</u>   |
| 10                           | *36120 E                        | 1                            | Piston complet   | Piston assembly                                       | Kolben kpl.   |
| 11                           | 27194                           | 1                            | Axe de piston  | Gudgeon pin   | Kolbenbolzen  |
| 12                           | 22309                           | 2                            | Circlips   | Circlip   | Seegerring  |
| 13                           | 38315                           | 2                            | Segment  | Piston ring   | Kolbenring  |
|                              |                                 |                              | <u>CULASSE</u>   | <u>CYLINDER HEAD</u>                                  | <u>ZYLINDERKOPF</u>   |
| 16                           | 48495                           | 1                            | Culasse avec décompresseur                                 | Cylinder head with decompressor valve                 | Zylinderkopf mit Dekompressor   |
| 17                           | 36123                           | 1                            | Joint  | Gasket  | Dichtung  |
| 18                           | 032115                          | 4                            | Ecrou  | Nut   | Sechskantmutter   |
| 19                           | W 7                             | 4                            | Rondelle Grower  | Spring washer   | Federring   |
|                              |                                 |                              | <u>DECOMPRESSEUR</u>                                       | <u>DECOMPRESSOR VALVE</u>                             | <u>DEKOMPRESSOR</u>   |
| 23                           | 32136                           | 1                            | Décompresseur complet                                      | Decompressor valve assy.                              | Dekompressor kpl.   |
| 24                           | 31474                           | 1                            | Corps  | Body  | Körper  |
| 25                           | 31152                           | 1                            | Joint  | Gasket  | Dichtung  |
| 26                           | 40594                           | 1                            | Joint  | Gasket  | Dichtring   |
| 27                           | 32133                           | 1                            | Soupape  | Valve   | Ventil  |
| 28                           | 32134                           | 1                            | Ressort  | Spring  | Schenkelfeder   |
| 29                           | 32132                           | 1                            | Levier   | Lever   | Hebel   |
| 30                           | 32135                           | 1                            | Axe  | Axis pin  | Achse   |
|                              |                                 |                              | * Voir tableau d'appariage cylindres et pistons<br>page 36 | * See matching table cylinders<br>and pistons page 36 | * Siehe Tabelle über Abmessungen<br>von Zylindern und Kolben Seite 36 |

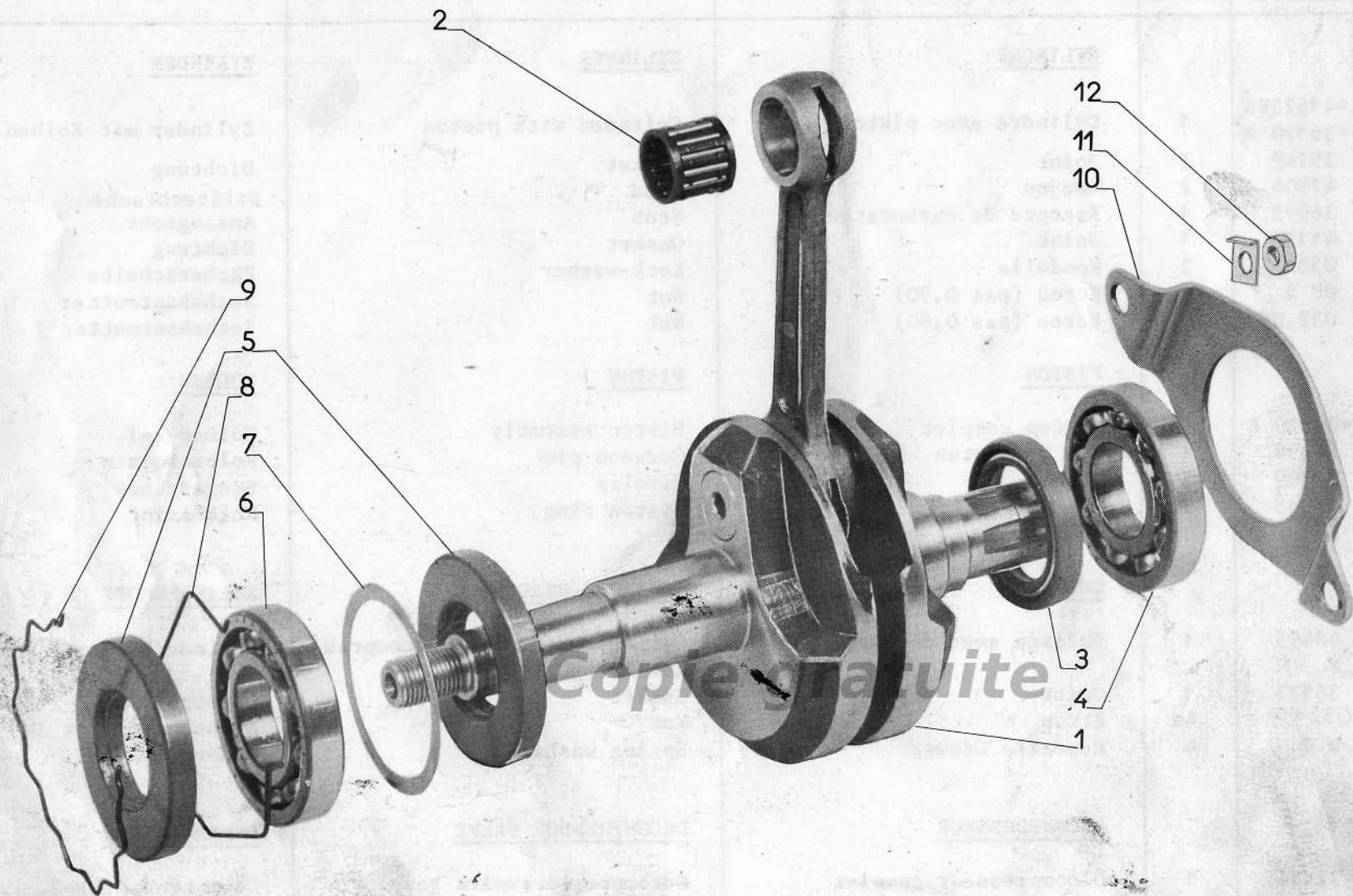

**SP3**

**TS3**

**GT**

| DESSIN<br>DRAWING<br>BILD-Nr | NUMERO<br>PART-Nr<br>BESTELL-Nr | NOMBRE<br>QUANTITY<br>ANZAHL | DESIGNATION                         | DESCRIPTION                                     | BEZEICHNUNG                       |
|------------------------------|---------------------------------|------------------------------|-------------------------------------|---|-----------------------------------|
|                              |                                 |                              | <u>EMBIELLAGE - ROULEMENTS</u>      | <u>CRANKSHAFT ASSEMBLY -</u>                    | <u>KURBELWELLE - KUGELLAGER -</u> |
|                              |                                 |                              | <u>JOINTS</u>                       | <u>BEARINGS - SEALS</u>                         | <u>DICHTUNGEN</u>                 |
| 1                            | 41316                           | 1                            | Embiellage avec cage à<br>aiguilles | Crankshaft assembly with<br>needle bearing race | Kurbelwelle mit Nadellager        |
| 2                            | 35104                           | 1                            | Cage à aiguilles                    | Needle bearing race                             | Nadellager                        |
| 3                            | 36494                           | 1                            | Joint d'étanchéité                  | Seal ring                                       | Dichtring                         |
| 4                            | 24613                           | 1                            | Roulement                           | Ball bearing                                    | Kugellager                        |
| 5                            | 36492                           | 2                            | Joint d'étanchéité                  | Seal ring                                       | Dichtring                         |
| 6                            | 36495                           | 1                            | Roulement                           | Ball bearing                                    | Kugellager                        |
| 7                            | 34588                           | 1                            | Entretoise                          | Spacer  | Distanzring                       |
| 8                            | 41734                           | 1                            | Arrêt                               | Snap-ring                                       | Sprengring                        |
| 9                            | 34549                           | 1                            | Arrêt                               | Circlip   | Sprengring                        |
| 10                           | 34584                           | 1                            | Plaque d'arrêt                      | Retaining plate                                 | Halteplatte für Kugellager        |
| 11                           | 33180                           | 2                            | Frein d'écrou                       | Tab washer                                      | Sicherungsblech                   |
| 12                           | HU 5                            | 2                            | Ecrou (pas 0,90)                    | Nut   | Sechskantmutter                   |
| 12                           | 032.085                         | 2                            | Ecrou (pas 0,80)                    | Nut   | Sechskantmutter                   |

Copie gratuite



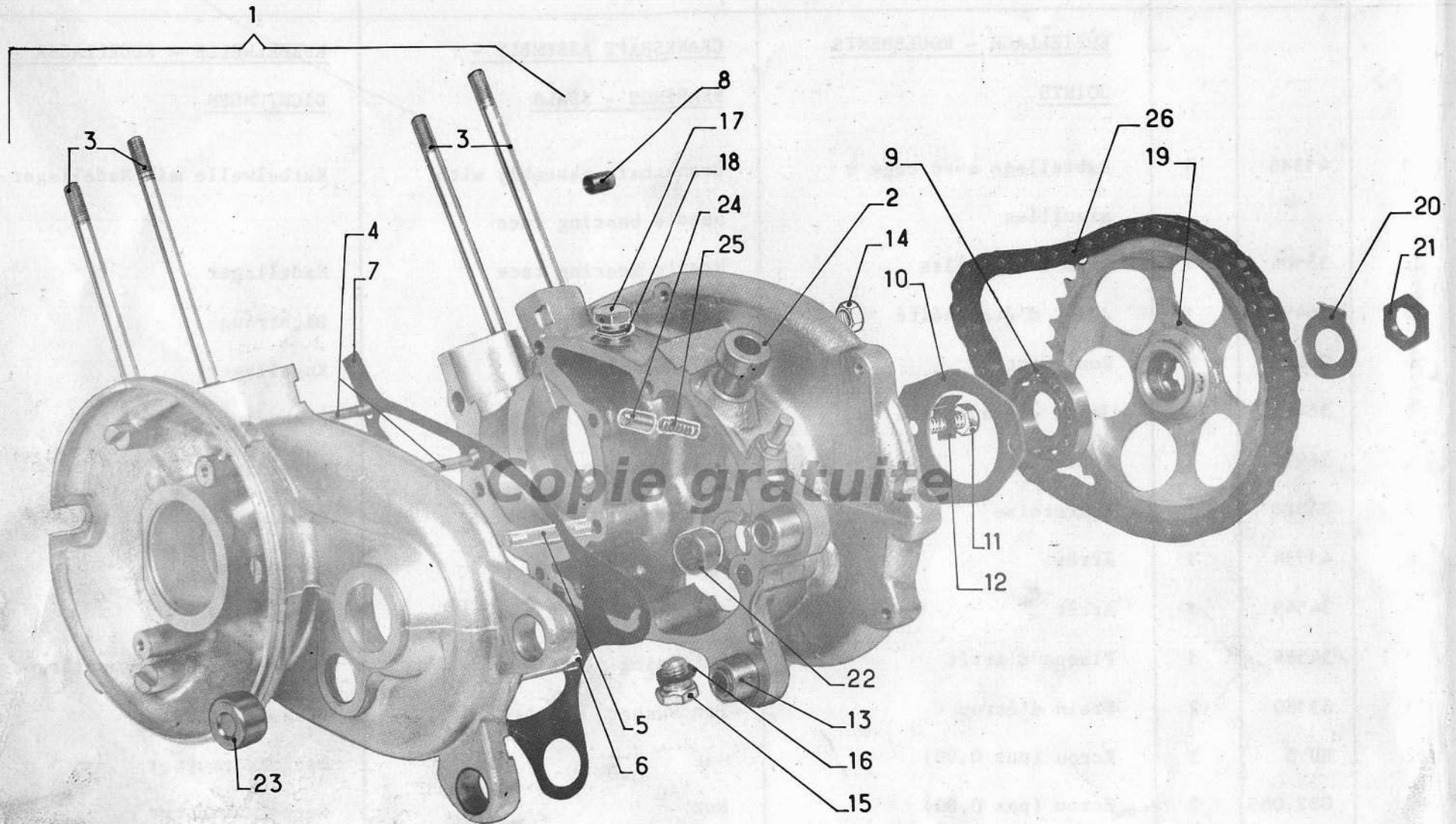

| DESSIN<br>DRAWING<br>BILD-Nr | NUMERO<br>PART-Nr<br>BESTELL-Nr | NOMBRE<br>QUANTITY<br>ANZAHL | DESIGNATION                          | DESCRIPTION                   | BEZEICHNUNG                      |
|------------------------------|---------------------------------|------------------------------|--------------------------------------|-------------------------------|----------------------------------|
|                              |                                 |                              | <u>CARTER-MOTEUR</u>                 | <u>CRANKCASE</u>              | <u>KURBELGEHÄUSE</u>             |
| 1                            | 50519                           | 1                            | Carter-moteur assemblés avec goujons | Crankcase with studs assembly | Kurbelgehäuse mit Stiftschrauben |
| 2                            | 45472                           | 1                            | Douille du levier de commande        | Bush                          | Buchse                           |
| 3                            | 35753                           | 4                            | Goujon                               | Stud                          | Stiftschraube                    |
| 4                            | G5-40-10                        | 2                            | Goujon                               | Stud                          | Stiftschraube                    |
| 5                            | G5-34-10                        | 4                            | Goujon                               | Stud                          | Stiftschraube                    |
| 6                            | G5-49-10                        | 1                            | Goujon                               | Stud                          | Stiftschraube                    |
| 7                            | 43515                           | 1                            | Joint                                | Gasket                        | Dichtung                         |
| 8                            | 35752                           | 3                            | Cheminée de centrage                 | Locating dowel                | Paßhülse                         |
| 9                            | 24613                           | 1                            | Roulement                            | Ball bearing                  | Kugellager                       |
| 10                           | 50438                           | 1                            | Plaque d'arrêt                       | Retaining plate               | Halteplatte für Kugellager       |
| 11                           | V 11636                         | 2                            | Vis                                  | Screw                         | Sechskantschraube                |
| 12                           | 33180                           | 2                            | Frein d'écrou                        | Tab washer                    | Sicherungsblech                  |
| 13                           | 36512                           | 2                            | Silentbloc                           | Rubber bush                   | Silentblock                      |
| 14                           | HU 5                            | 5                            | Ecrou                                | Nut                           | Sechskantmutter                  |
| 15                           | 4536                            | 1                            | Bouchon de vidange                   | Oil drain plug                | Ölablaßschraube                  |
| 16                           | 11576                           | 1                            | Joint                                | Gasket                        | Dichtring                        |
| 17                           | 34627                           | 1                            | Reniflard                            | Oil breather plug             | Entlüfterschraube                |
| 18                           | 11576                           | 1                            | Joint                                | Gasket                        | Dichtung                         |
| 19                           | 37961                           | 1                            | Pignon récepteur                     | Primary chain sprocket        | Eingangsrad                      |
| 20                           | 33767                           | 1                            | Frein d'écrou                        | Tab washer                    | Sicherungsblech                  |
| 21                           | 17571                           | 1                            | Ecrou                                | Nut                           | Sechskantmutter                  |
| 22                           | 41949                           | 1                            | Douille à aiguilles                  | Needle bearing                | Nadellager                       |
| 23                           | 42196                           | 1                            | Douille à aiguilles                  | Needle bearing                | Nadellager                       |
| 24                           | 39171                           | 1                            | Arrêt de verrouillage                | Locking finger                | Sperrfinger                      |
| 25                           | 25092                           | 1                            | Ressort                              | Spring                        | Feder                            |
| 26                           | 559 A                           | 1                            | Chaîne primaire                      | Primary chain                 | Motorkette                       |

Copie gratuite

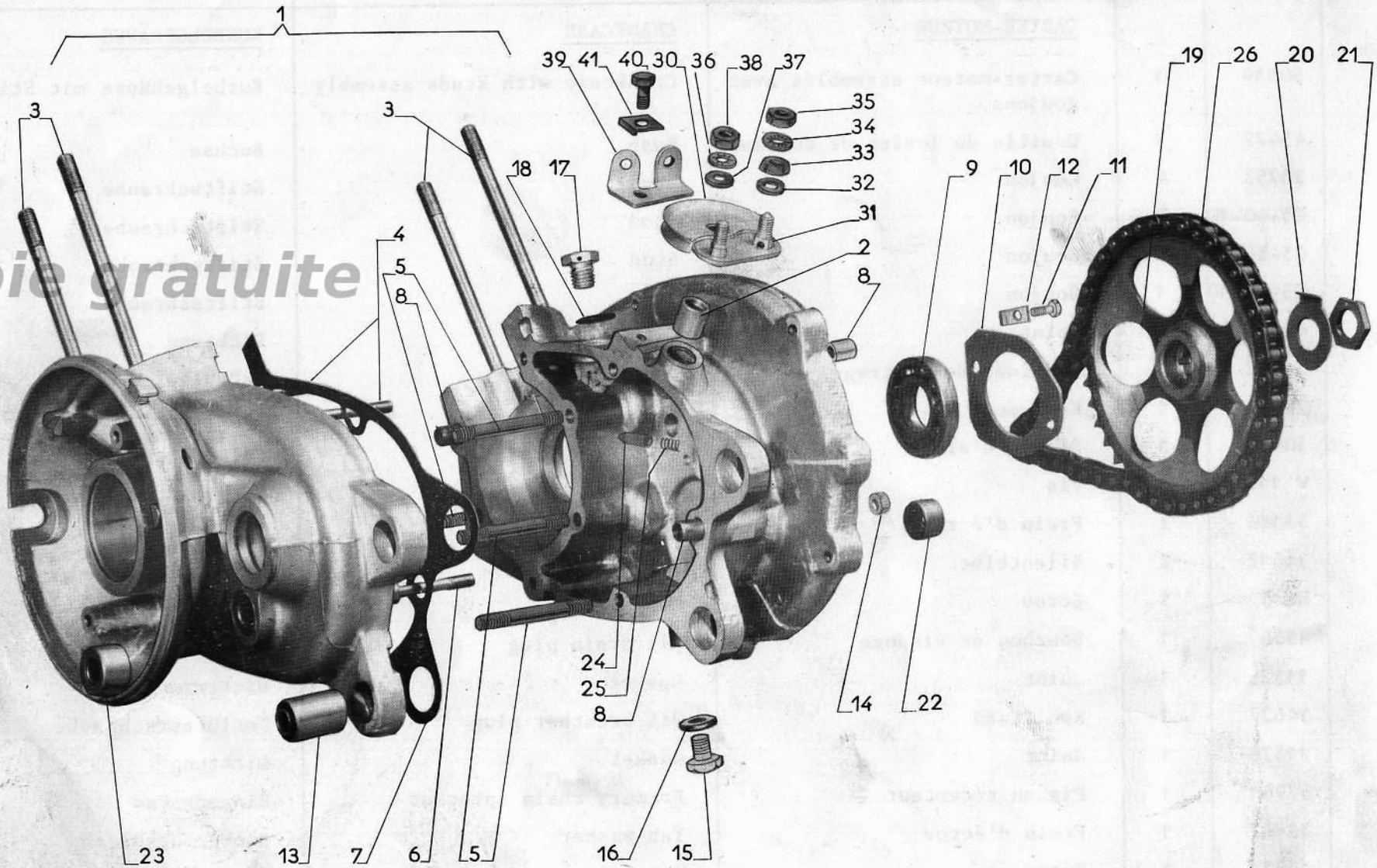

| DESSIN<br>DRAWING<br>BILD-Nr | NUMERO<br>PART-Nr<br>BESTELL-Nr | NOMBRE<br>QUANTITY<br>ANZAHL | DESIGNATION                             | DESCRIPTION                   | BEZEICHNUNG                      |
|------------------------------|---------------------------------|------------------------------|---|-------------------------------|----------------------------------|
|                              |                                 |                              | <u>CARTER-MOTEUR</u>                    | <u>CRANKCASE</u>              | <u>KURBELGEHÄUSE</u>             |
| 1                            | 43621 }<br>42880 }              | 1                            | Carter-moteur assemblés avec<br>goujons | Crankcase with studs assembly | Kurbelgehäuse mit Stiftschrauben |
| 2                            | 40242                           | 1                            | Douille                                 | Bush                          | Buchse                           |
| 3                            | 35753                           | 4                            | Goujon                                  | Stud                          | Stiftschraube                    |
| 4                            | G5-40-10                        | 2                            | Goujon                                  | Stud                          | Stiftschraube                    |
| 5                            | G5-34-10                        | 4                            | Goujon                                  | Stud                          | Stiftschraube                    |
| 6                            | G5-49-10                        | 1                            | Goujon                                  | Stud                          | Stiftschraube                    |
| 7                            | 43515                           | 1                            | Joint                                   | Gasket                        | Dichtung                         |
| 8                            | 35752                           | 3                            | Cheminée de centrage                    | Locating dowel                | Paßhülse                         |
| 9                            | 24613                           | 1                            | Roulement                               | Ball bearing                  | Kugellager                       |
| 10                           | 50438                           | 1                            | Plaque d'arrêt                          | Retaining plate               | Halteplatte für Kugellager       |
| 11                           | V 11636                         | 2                            | Vis                                     | Screw                         | Sechskantschraube                |
| 12                           | 33180                           | 2                            | Frein d'écrou                           | Tab washer                    | Sicherungsblech                  |
| 13                           | 36512                           | 2                            | Silentbloc                              | Rubber bush                   | Silentblock                      |
| 14                           | HU 5                            | 5                            | Ecrou                                   | Nut                           | Sechskantmutter                  |
| 15                           | 4536                            | 1                            | Bouchon de vidange                      | Oil drain plug                | Ölablaßschraube                  |
| 16                           | 11576                           | 1                            | Joint                                   | Gasket                        | Dichtring                        |
| 17                           | 34627                           | 1                            | Reniflard                               | Oil breather plug             | Entlüfterschraube                |
| 18                           | 11576                           | 1                            | Joint                                   | Gasket                        | Dichtung                         |
| 19                           | 37961                           | 1                            | Pignon récepteur                        | Primary chain sprocket        | Eingangsrads                     |
| 20                           | 33767                           | 1                            | Frein d'écrou                           | Tab washer                    | Sicherungsblech                  |
| 21                           | 17571                           | 1                            | Ecrou                                   | Nut                           | Sechskantmutter                  |

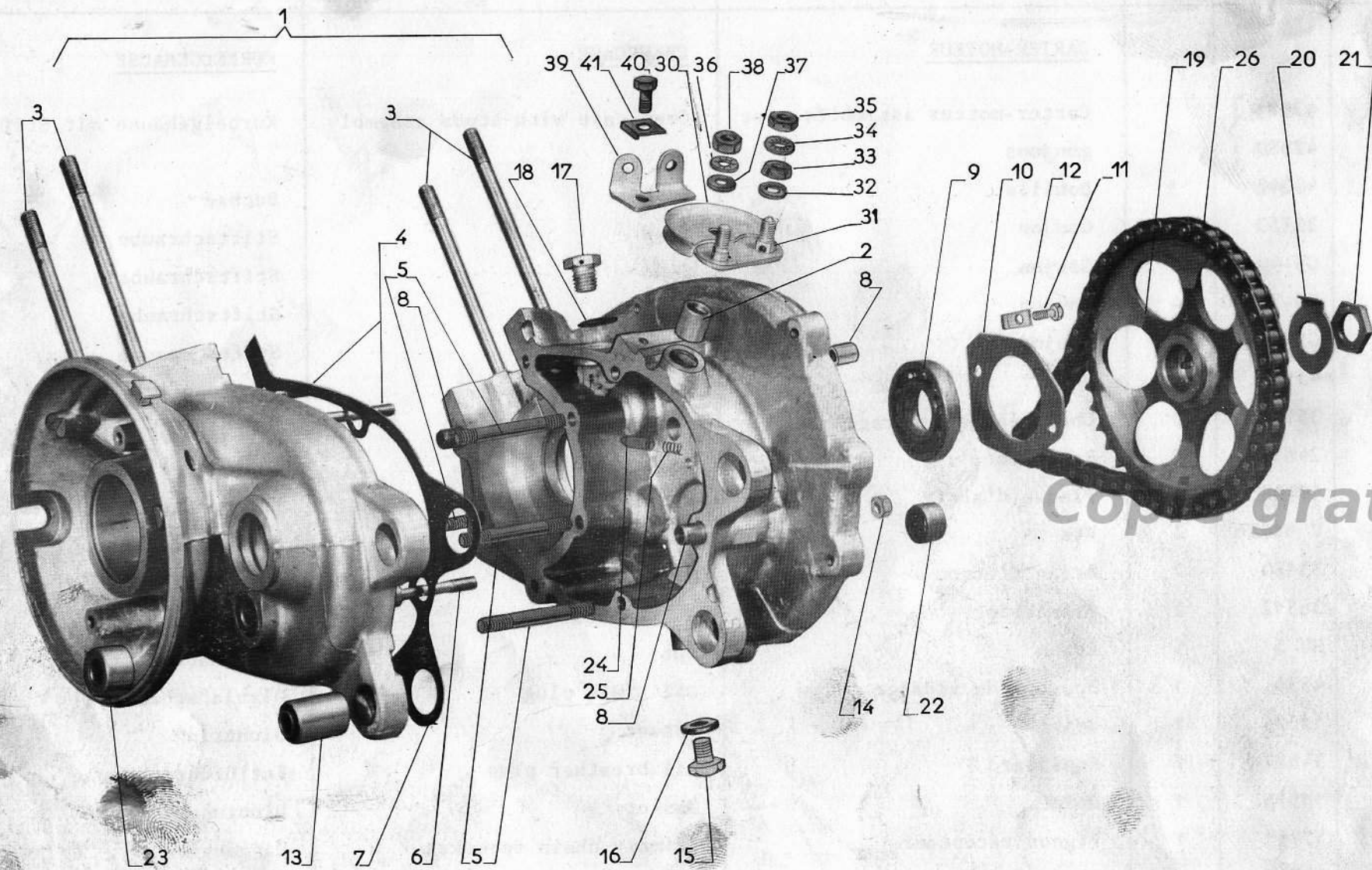

Copie gratuite



| DESSIN<br>DRAWING<br>BILD-Nr | NUMERO<br>PART-Nr<br>BESTELL-Nr | NOMBRE<br>QUANTITY<br>ANZAHL | DESIGNATION   | DESCRIPTION   | BEZEICHNUNG                           |
|------------------------------|---------------------------------|------------------------------|---|---|---------------------------------------|
|                              |                                 |                              | <u>CARTER-MOTEUR</u> (suite)  | <u>CRANKCASE</u> (continued)                        | <u>KURBELGEHÄUSE</u> (Fortsetzung)    |
| 22                           | 41949                           | 1                            | Douille à aiguilles   | Needle bearing                                      | Nadellager                            |
| 23                           | 42196                           | 1                            | Douille à aiguilles   | Needle bearing                                      | Nadellager                            |
| 24                           | 39171                           | 1                            | Arrêt de verrouillage   | Locking finger                                      | Sperrfinger                           |
| 25                           | 25092                           | 1                            | Ressort   | Spring  | Feder                                 |
| 26                           | 559 A                           | 1                            | Chaîne primaire   | Primary chain                                       | Motorkette                            |
|                              |                                 |                              | <u>SYSTEME DE CHANGEMENT DE<br/>VITESSES SUR LE CARTER MOTEUR<br/>DROIT</u> | <u>GEAR CHANGE MECHANISM<br/>(crankcase, right)</u> | <u>SCHALTSYSTEM (Gehäuse, rechts)</u> |
| 30                           | 40637                           | 1                            | Support de la poulie  | Pulley with support                                 | Rolle mit Stütze                      |
| 31                           | 44094                           | 2                            | Barillet  | Socket bolt   | Schließbolzen                         |
| 32                           | M 7                             | 2                            | Rondelle plate  | Plain washer  | Unterlegscheibe                       |
| 33                           | V 1213                          | 2                            | Coupelle  | Cup   | Teller                                |
| 34                           | 056.060                         | 2                            | Rondelle éventail   | Lock-washer   | Fächerscheibe                         |
| 35                           | 032087                          | 2                            | Ecrou   | Nut   | Sechskantmutter                       |
| 36                           | 056.060                         | 1                            | Rondelle éventail   | Lock-washer   | Fächerscheibe                         |
| 37                           | MU 6                            | 1                            | Rondelle plate  | Plain washer  | Unterlegscheibe                       |
| 38                           | 032087                          | 1                            | Ecrou   | Nut   | Sechskantmutter                       |
| 39                           | 43692                           | 1                            | Arrêt de gaine  | Sheath end socket                                   | Schaltkabelhalter                     |
| 40                           | V 11636                         | 1                            | Vis   | Screw   | Sechskantschraube                     |
| 41                           | 32819                           | 1                            | Frein de vis  | Tab washer  | Sicherungsblech                       |

} fixation  
du  
secteur

} lever fixing  
parts

} Hebelbefesti-  
gung

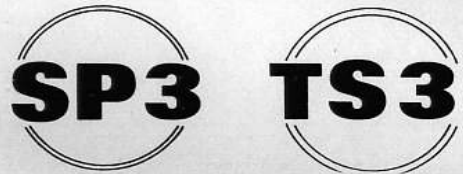
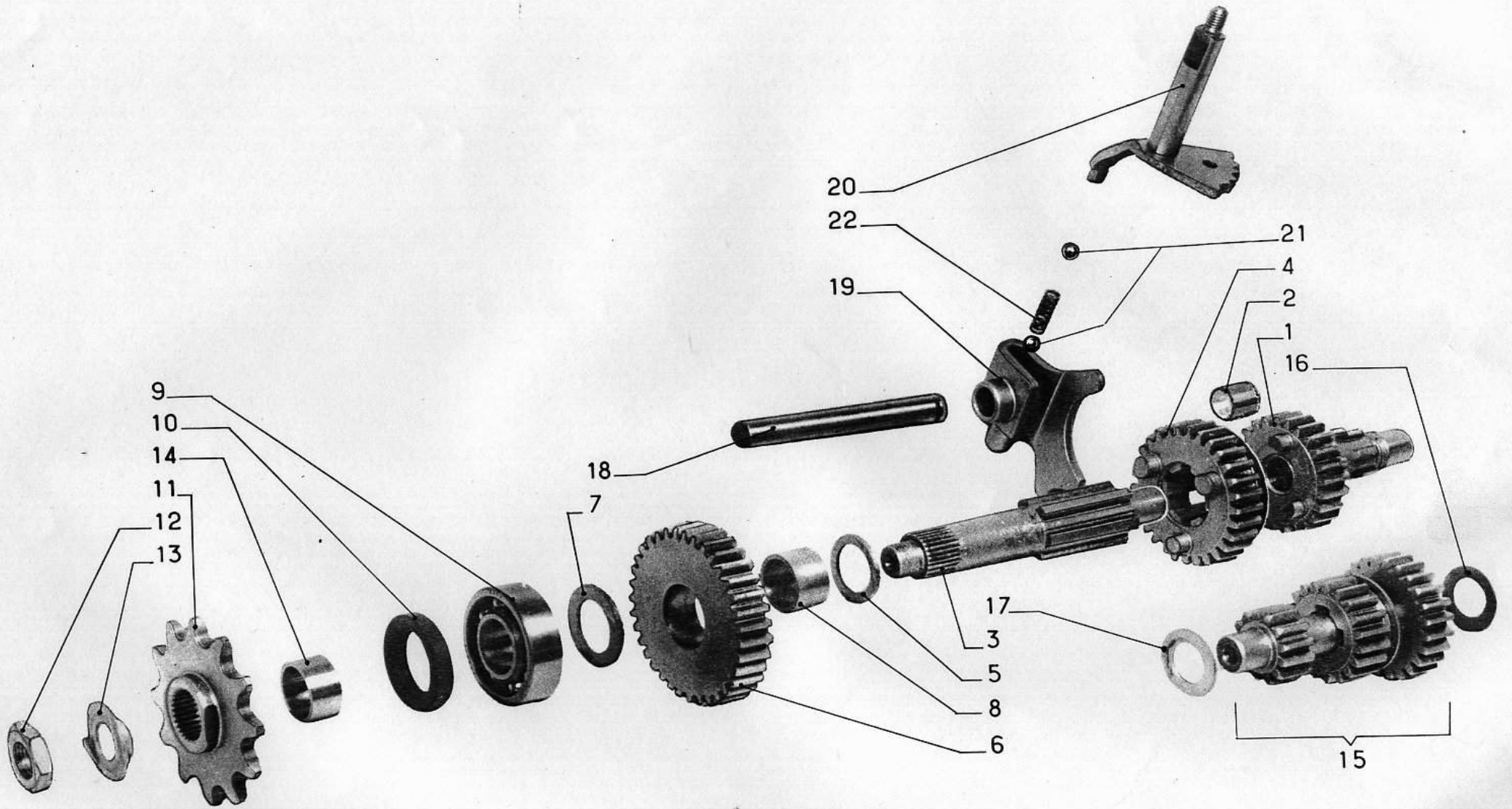

| DESSIN<br>DRAWING<br>BILD-Nr | NUMERO<br>PART-Nr<br>BESTELL-Nr | NOMBRE<br>QUANTITY<br>ANZAHL | DESIGNATION   | DESCRIPTION                                   | BEZEICHNUNG                   |
|------------------------------|---------------------------------|------------------------------|---|---|-------------------------------|
|                              |                                 |                              | <u>BOITE DE VITESSES</u>                            | <u>GEAR BOX</u>                               | <u>GETRIEBE</u>               |
| 1                            | 42906                           | 1                            | Arbre avec douille                                  | Main shaft with bush                          | Antriebswelle mit Buchse      |
| 2                            | 41188                           | 1                            | Douille   | Coupling bush                                 | Buchse                        |
| 3                            | 45415                           | 1                            | Arbre de boîte                                      | Drive shaft                                   | Hauptwelle                    |
| 4                            | 42133                           | 1                            | Pignon baladeur                                     | Sliding gear                                  | Schieberad                    |
| 5                            | 34555                           | 1                            | Rondelle de butée                                   | Thrust washer                                 | Druckscheibe                  |
| 6                            | 42135                           | 1                            | Pignon de 1ère vitesse                              | First gear pinion                             | Zahnrad für ersten Gang       |
| 7                            | 34556                           | 1                            | Rondelle de butée                                   | Thrust washer                                 | Druckscheibe                  |
| 8                            | 41654                           | 1                            | Bague   | Sleeve  | Buchse                        |
| 9                            | 14647                           | 1                            | Roulement   | Ball bearing                                  | Kugellager                    |
| 10                           | 36493                           | 1                            | Joint d'étanchéité                                  | Seal ring                                     | Dichtring                     |
| 11                           | 46255                           | 1                            | Pignon de sortie 12 dents                           | Driving sprocket 12 teeth                     | Ritzel mit 12 Zähnen          |
| 12                           | 44922                           | 1                            | Ecrou   | Nut   | Sechskantmutter               |
| 13                           | 46288                           | 1                            | Frein d'écrou                                       | Tab washer                                    | Sicherungsblech               |
| 14                           | 41724                           | 1                            | Entretoise  | Spacer  | Distanzstück                  |
| 15                           | 42870                           | 1                            | Arbre intermédiaire complet<br>avec pignon baladeur | Gear change intermediate shaft<br>and pinions | Vorgelegewelle mit Zählrädern |
| 16                           | 41661                           | 1                            | Rondelle  | Washer  | Druckscheibe                  |
| 17                           | 41660                           | 1                            | Rondelle  | Washer  | Druckscheibe                  |
| 18                           | 45232                           | 1                            | Axe de fourchette                                   | Spindle                                       | Schaltstange                  |
| 19                           | 45680                           | 1                            | Fourchette de changement<br>vitesses                | Gear shift fork                               | Schaltgabel                   |
| 20                           | 50439                           | 1                            | Levier  | Lever   | Hebel                         |
| 21                           | 50447                           | 2                            | Bille de verrouillage                               | Locking ball                                  | Sperrkugel                    |
| 22                           | 25092                           | 1                            | Ressort   | Spring  | Feder                         |



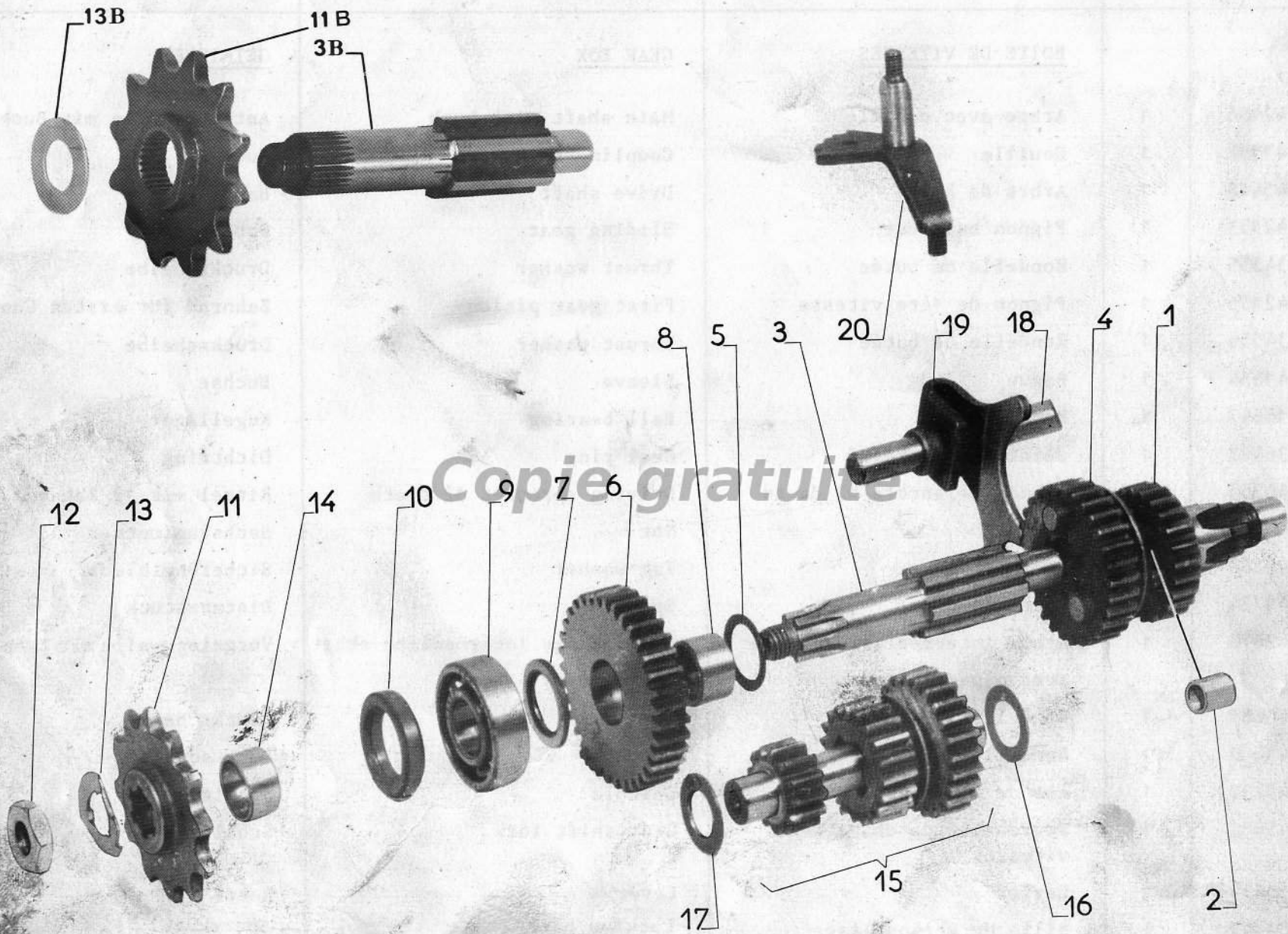

Copie gratuite



| DESSIN<br>DRAWING<br>BILD-Nr | NUMERO<br>PART-Nr<br>BESTELL-Nr | NOMBRE<br>QUANTITY<br>ANZAHL | DESIGNATION   | DESCRIPTION                                   | BEZEICHNUNG                   |
|------------------------------|---------------------------------|------------------------------|---|---|-------------------------------|
|                              |                                 |                              | <u>BOITE DE VITESSES</u>                            | <u>GEAR BOX</u>                               | <u>GETRIEBE</u>               |
| 1                            | 42906                           | 1                            | Arbre avec douille                                  | Main shaft with bush                          | Antriebswelle mit Buchse      |
| 2                            | 41188                           | 1                            | Douille   | Coupling bush                                 | Buchse                        |
| 3                            | 44870                           | 1                            | Arbre de boîte                                      | Drive shaft                                   | Hauptwelle                    |
| 3B                           | 45415                           | 1                            | Arbre de boîte                                      | Drive shaft                                   | Hauptwelle                    |
| 4                            | 42133                           | 1                            | Pignon baladeur                                     | Sliding gear                                  | Schieberad                    |
| 5                            | 34555                           | 1                            | Rondelle de butée                                   | Thrust washer                                 | Druckscheibe                  |
| 6                            | 42135                           | 1                            | Pignon de 1ère vitesse                              | First gear pinion                             | Zahnrad für ersten Gang       |
| 7                            | 34556                           | 1                            | Rondelle de butée                                   | Thrust washer                                 | Druckscheibe                  |
| 8                            | 41654                           | 1                            | Bague   | Sleeve  | Buchse                        |
| 9                            | 14647                           | 1                            | Roulement   | Ball bearing                                  | Kugellager                    |
| 10                           | 36493                           | 1                            | Joint d'étanchéité                                  | Seal ring                                     | Dichtring                     |
| 11                           | 37785                           | 1                            | Pignon de sortie 12 dents                           | Driving sprocket 12teeth                      | Ritzel mit 12 Zähnen          |
| 11                           | 40363                           | 1                            | Pignon de sortie 13 dents                           | Driving sprocket 13 teeth                     | Ritzel mit 13 Zähnen          |
| 11B                          | 46255                           | 1                            | Pignon de sortie 12 dents                           | Driving sprocket 12 teeth                     | Ritzel mit 12 Zähnen          |
| 11B                          | 45416                           | 1                            | Pignon de sortie 13 dents                           | Driving sprocket 13 teeth                     | Ritzel mit 13 Zähnen          |
| 12                           | 44922                           | 1                            | Ecrou   | Nut   | Sechskantmutter               |
| 13                           | 44923                           | 1                            | Frein d'écrou                                       | Tab washer                                    | Sicherungsblech               |
| 13B                          | 46288                           | 1                            | Frein d'écrou                                       | Tab washer                                    | Sicherungsblech               |
| 14                           | 41724                           | 1                            | Entretoise  | Spacer  | Distanzstück                  |
| 15                           | 42870                           | 1                            | Arbre intermédiaire complet<br>avec pignon baladeur | Gear change intermediate shaft<br>and pinions | Vorgelegewelle mit Zählrädern |
| 16                           | 41661                           | 1                            | Rondelle  | Washer  | Druckscheibe                  |
| 17                           | 41660                           | 1                            | Rondelle  | Washer  | Druckscheibe                  |
| 18                           | 41665                           | 1                            | Axe de fourchette                                   | Spindle                                       | Schalstange                   |
| 19                           | 41662                           | 1                            | Fourchette de chgt vitesses                         | Gear shift fork                               | Schaltgabel                   |
| 20                           | 42869                           | 1                            | Levier  | Lever   | Hebel                         |

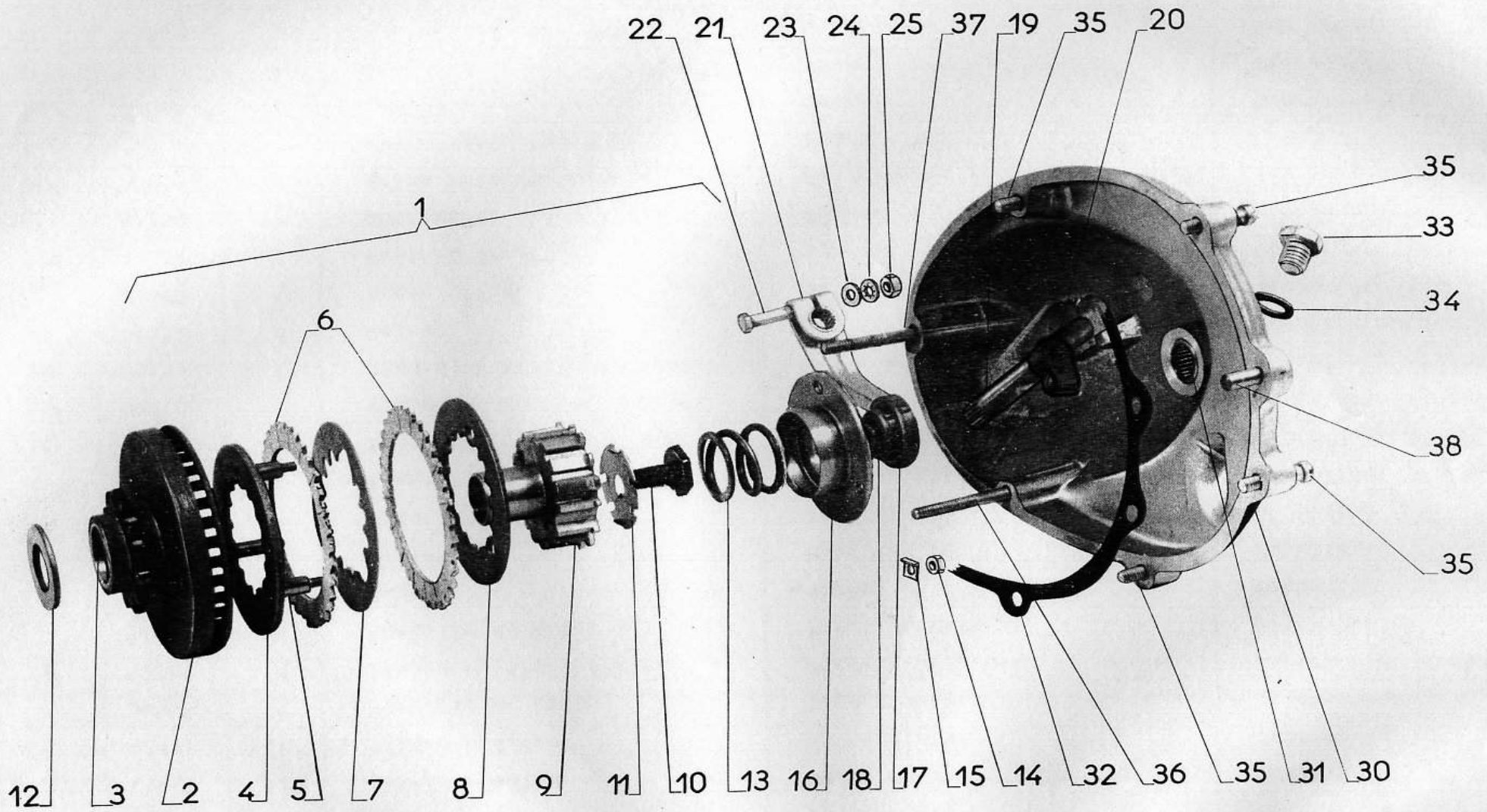

**SP3** **TS3** **GT**

| DESSIN<br>DRAWING<br>BILD-Nr | NUMERO<br>PART-Nr<br>BESTELL-Nr | NOMBRE<br>QUANTITY<br>ANZAHL | DESIGNATION                              | DESCRIPTION                            | BEZEICHNUNG                      |
|------------------------------|---------------------------------|------------------------------|--|--|----------------------------------|
|                              |                                 |                              | <u>EMBAYAGE</u>                          | <u>CLUTCH</u>                          | <u>KUPPLUNG</u>                  |
| 1                            | 43650                           | 1                            | Embrayage complet (3 disques)            | Complete clutch (3 plates)             | Kupplung kpl.                    |
| 2                            | 36199 E                         | 1                            | Cage d'embrayage avec douille            | Clutch cage with bush                  | Kupplungskorb, außen             |
| 3                            | 34572                           | 1                            | Douille de cage                          | Bush                                   | Buchse                           |
| 4                            | 34589 E                         | 1                            | Plaque intérieure avec goujons           | Inner plate with studs                 | Innere Platte mit Stiftschrauben |
| 5                            | 34589                           | 3                            | Goujon                                   | Stud                                   | Stiftschraube                    |
| 6                            | 36071                           | 2                            | Disque                                   | Driven plate                           | Abtriebskupplungslamelle         |
| 7                            | 19515                           | 1                            | Disque acier                             | Driving steel plate                    | Antriebskupplungslamelle (Stahl) |
| 8                            | 24409                           | 1                            | Plaque d'appui                           | Thrust plate                           | Drucklamelle                     |
| 9                            | 36200                           | 1                            | Support                                  | Clutch centre                          | Kupplungskorb, innen             |
| 10                           | 17112                           | 1                            | Vis                                      | Screw                                  | Sechskantschraube                |
| 11                           | 19449                           | 1                            | Frein                                    | Tab washer                             | Sicherungsblech                  |
| 12                           | 34570                           | 1                            | Rondelle d'appui                         | Thrust washer                          | Druckscheibe                     |
| 13                           | 34575                           | 1                            | Ressort                                  | Spring                                 | Kupplungsfeder                   |
| 14                           | HU 4                            | 3                            | Ecrou                                    | Nut                                    | Sechskantmutter                  |
| 15                           | 19590                           | 3                            | Frein d'écrou                            | Tab washer                             | Sicherungsblech                  |
| 16                           | 43651                           | 1                            | Plateau d'embrayage avec butée           | Clutch sleeve with ball thrust bearing | Kupplungsflansch                 |
| 17                           | 43652                           | 1                            | Butée d'embrayage                        | Ball thrust bearing                    | Druckkugellager                  |
| 18                           | 11732                           | 1                            | Jonc d'arrêt                             | Retaining ring                         | Drahtsprengring                  |
| 19                           | 34576 E                         | 1                            | Came de débrayage avec butée             | Clutch control cam                     | Kupplungsnocke mit Anschlag      |
| 20                           | 19731                           | 1                            | Butée                                    | Clutch control cam button              | Nocke                            |
| 21                           | 42940                           | 1                            | Levier de débrayage                      | Clutch control lever                   | Hebel (Seilzug)                  |
| 22                           | 33001                           | 1                            | Vis                                      | Screw                                  | Sechskantschraube                |
| 23                           | M 5                             | 1                            | Rondelle plate                           | Plain washer                           | Unterlegscheibe                  |
| 24                           | 056.058                         | 1                            | Rondelle éventail                        | Lock-washer                            | Fächerscheibe                    |
| 25                           | HU 5                            | 1                            | Ecrou                                    | Nut                                    | Sechskantmutter                  |
|                              |                                 |                              | <u>COUVERCLE DE CARTER</u>               | <u>CRANKCASE COVER</u>                 | <u>GEHÄUSEDECKEL</u>             |
| 30                           | 42912                           | 1                            | Couvercle droit avec douille à aiguilles | Crankcase RH cover with needle bearing | Rechter Deckel mit Nadellager    |
| 31                           | 41949                           | 1                            | Douille à aiguilles sans fond            | Needle bearing                         | Nadellager                       |
| 32                           | 42780                           | 1                            | Joint                                    | Gasket                                 | Dichtring                        |
| 33                           | 4536                            | 1                            | Bouchon de remplissage                   | Oil filler plug                        | Öleinfüllschraube                |
| 34                           | 11576                           | 1                            | Joint                                    | Gasket                                 | Dichtring                        |
| 35                           | C 5-24                          | 4                            | Vis                                      | Screw                                  | Zylinderschraube                 |
| 36                           | C 5-94                          | 1                            | Vis                                      | Screw                                  | Zylinderschraube                 |
| 37                           | C 5-94                          | 1                            | Vis                                      | Screw                                  | Zylinderschraube                 |
| 38                           | 42786                           | 1                            | Goupille de position                     | Locating dowel                         | Paßstift                         |



**SP3** **TS3** **GT**

| DESSIN<br>DRAWING<br>BILD-Nr | NUMERO<br>PART-Nr<br>BESTELL-Nr | NOMBRE<br>QUANTITY<br>ANZAHL | DESIGNATION                      | DESCRIPTION                      | BEZEICHNUNG                       |
|------------------------------|---------------------------------|------------------------------|----------------------------------|----------------------------------|-----------------------------------|
|                              |                                 |                              | <u>VOLANT MAGNETIQUE</u>         | <u>FLYWHEEL MAGNETO</u>          | <u>ZÜNDANLAGE</u>                 |
|                              | 36583                           | 1                            | Volant complet                   | Flywheel magneto                 | Elektromagnet                     |
|                              | 34533 E                         | 1                            | Stator complet                   | Stator assembly                  | Stator, kpl.                      |
| 3                            | 34533                           | 1                            | Stator nu                        | Stator                           | Stator, nackt                     |
| 4                            | C 5-20                          | 2                            | Vis                              | Screw                            | Zylinderschraube                  |
| 5                            | 056.058                         | 2                            | Rondelle éventail                | Lock-washer                      | Fächerscheibe                     |
| 6                            | 31565                           | 2                            | Rondelle plate                   | Plain washer                     | Unterlegscheibe                   |
| 7                            | 46353 B                         | 1                            | Bobine d'allumage                | Ignition coil                    | Zündspule                         |
| 8                            | 35487 E                         | 1                            | Bobine d'éclairage               | Lighting coil                    | Lichtspule                        |
| 9                            | 35491                           | 4                            | Vis                              | Screw                            | Sechskantschraube                 |
| 11                           | 056.114                         | 4                            | Rondelle éventail                | Lock-washer                      | Fächerscheibe                     |
| 12                           | HU 4                            | 4                            | Ecrou                            | Nut                              | Sechskantmutter                   |
| 13                           | 46617                           | 1                            | Condensateur                     | Condenser                        | Kondensator                       |
| 14                           | 48688                           | 1                            | Fil connexion                    | Connecting lead                  | Elektr. Leitung                   |
| 18                           | 41295                           | 1                            | Vis avec rondelle éventail       | Screw with lock-washer           | Schraube mit Fächerscheibe        |
| 21                           | 1742                            | 1                            | Rupteur                          | Contact breaker assy.            | Unterbrecher                      |
| 22                           | 41295                           | 1                            | Vis avec rondelle éventail       | Screw with lock-washer           | Schraube mit Fächerscheibe        |
| 24                           | M 4                             | 1                            | Rondelle plate                   | Plain washer                     | Unterlegscheibe                   |
| 25                           | 1744                            | 1                            | Borne complète                   | Contact breaker terminal assy.   | Anschlußpol                       |
| 26                           | 30917                           | 1                            | Porte-graisseur                  | Lubricating felt bracket         | Filzhalter                        |
| 27                           | 34952                           | 1                            | Rivet                            | Rivet                            | Niet                              |
| 28                           | 31567                           | 1                            | Feutre graisseur                 | Lubricating felt                 | Schmierfilz                       |
| 29                           | 48392                           | 1                            | Passe-fil lumière                | Grommet                          | Gummitülle                        |
| 30                           | 34532 E                         | 1                            | Rotor                            | Rotor                            | Rotor                             |
| 31                           | 30907                           | 1                            | Ecrou                            | Nut                              | Sechskantmutter mit Bund          |
| 32                           | 143                             | 1                            | Fiche de raccordement            | Wire connector                   | Kabelschuh                        |
| 33                           | 41160                           | 1                            | Couvercle                        | Cover                            | Schutzdeckel                      |
| 34                           | 38485                           | 2                            | Attache souple                   | Clamp                            | Befestigungsglasche               |
|                              |                                 |                              | <u>FIL DE BOUGIE</u>             | <u>SPARK PLUG LEAD</u>           | <u>ZÜNDKABEL</u>                  |
| 35                           | 36198                           | 1                            | Fil de bougie (se vend au mètre) | Spark plug lead (sold per meter) | Zündkabel (Meterware)             |
| 36                           | 35478                           | 1                            | Passe-fil                        | Grommet                          | Gummitülle                        |
| 37                           | 40434                           | 1                            | Antiparasite                     | Radio interference suppressor    | Entstörer                         |
|                              | 48690                           | 1                            | Manchon caoutchouc               | Insulating sleeve                | Isoliermuffe                      |
|                              |                                 |                              | <u>BOUGIE</u>                    | <u>SPARK PLUG</u>                | <u>ZÜNDKERZE</u>                  |
| 39                           | 1003 F                          | 1                            | Bougie avec joint (SP3-TS3)      | Spark plug with gasket (SP3-TS3) | Zündkerze mit Dichtring (SP3-TS3) |
|                              | 1003 H                          | 1                            | Bougie avec joint (GT)           | Spark plug with gasket (GT)      | Zündkerze mit Dichtring (GT)      |
| 40                           | 1010                            | 1                            | Joint                            | Gasket                           | Dichtring                         |

Copie gratuite

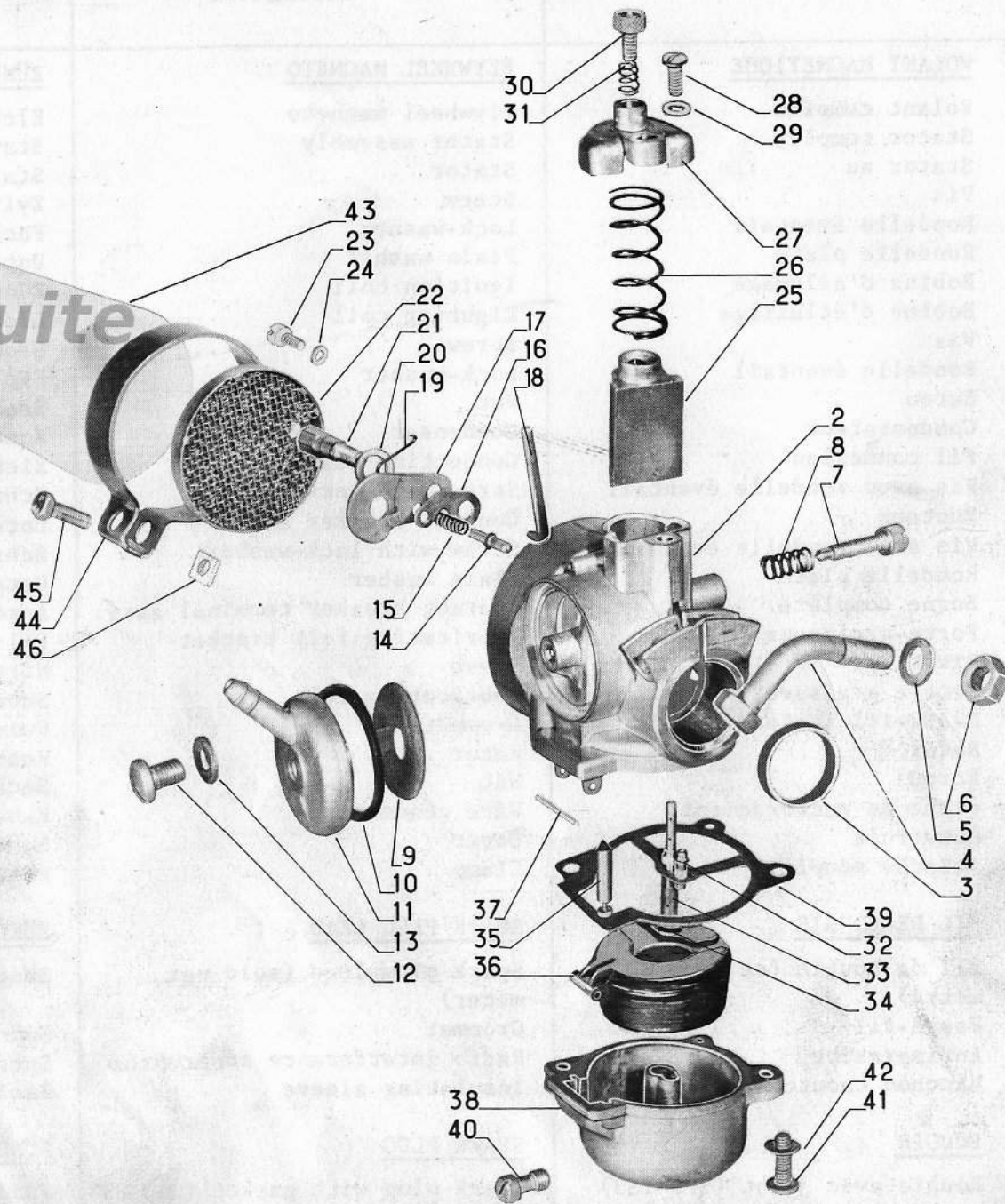

**SP3 TS3**

| DESSIN<br>DRAWING<br>BILD-Nr | NUMERO<br>PART-Nr<br>BESTELL-Nr | NOMBRE<br>QUANTITY<br>ANZAHL | DESIGNATION                | DESCRIPTION                  | BEZEICHNUNG                 |
|------------------------------|---------------------------------|------------------------------|----------------------------|------------------------------|-----------------------------|
|                              |                                 |                              | <u>CARBURATEUR</u>         | <u>CARBURETTOR</u>           | <u>VERGASER</u>             |
|                              | 43641                           | 1                            | Carburateur                | Carburettor                  | Vergaser kpl.               |
| 2                            | 7601                            | 1                            | Chambre de mélange nue     | Mixing chamber               | Vergasergehäuse             |
| 3                            | 7088-2                          | 1                            | Rondelle d'étanchéité      | Sealing washer               | Dichtungsscheibe            |
| 4                            | 7141                            | 1                            | Vis de serrage du collier  | Screw                        | Sechskantschraube           |
| 5                            | MU 6                            | 1                            | Rondelle                   | Plain washer                 | Unterlegscheibe             |
| 6                            | 032.087                         | 1                            | Ecrou                      | Nut                          | Sechskantmutter             |
| 7                            | 7075                            | 1                            | Vis butée du volet des gaz | Slow-running adjusting screw | Leerlaufbegrenzungsschraube |
| 8                            | 4447                            | 1                            | Ressort                    | Spring                       | Druckfeder                  |
| 9                            | 7144                            | 1                            | Filtre                     | Filter                       | Benzinfilter                |
| 10                           | 7145                            | 1                            | Joint                      | Gasket                       | Dichtring                   |
| 11                           | 7064                            | 1                            | Couvercle                  | Cover                        | Deckel                      |
| 12                           | V 624                           | 1                            | Vis                        | Screw                        | Zylinderschraube            |
| 13                           | 6728 G                          | 1                            | Joint fibre                | Fiber gasket                 | Faserdichtring              |
| 14                           | 7093                            | 1                            | Verrou du volet d'air      | Choke valve locking spindle  | Sperrspindel                |
| 15                           | 7149                            | 1                            | Ressort du verrou          | Spring                       | Druckfeder                  |
| 16                           | 7146                            | 1                            | Plaquette verrou           | Locking tab                  | Plakette                    |
| 17                           | 7091-1                          | 1                            | Volet d'air                | Air choke                    | Luftklappe                  |
| 18                           | 7147                            | 1                            | Poussoir                   | Tappet                       | Stößel                      |
| 19                           | 7094 G                          | 1                            | Ressort                    | Spring                       | Druckfeder                  |
| 20                           | 7089B                           | 1                            | Rondelle                   | Washer                       | Federscheibe                |
| 21                           | 7092                            | 1                            | Axe                        | Air strangler spindle        | Luftklappenwelle            |
| 22                           | 7080                            | 1                            | Cartouche filtrante        | Filtering element            | Luftfilter                  |
| 23                           | C4-8                            | 1                            | Vis                        | Screw                        | Zylinderschraube            |
| 24                           | 7089                            | 1                            | Rondelle                   | Washer                       | Unterlegscheibe             |
| 25                           | 7068-5                          | 1                            | Volet des gaz              | Throttle slide               | Gasschieber                 |
| 26                           | 7140                            | 1                            | Ressort                    | Spring                       | Druckfeder                  |
| 27                           | 7150                            | 1                            | Chapeau de chambre         | Mixing chamber top           | Deckel                      |
| 28                           | C 4-10                          | 1                            | Vis                        | Screw                        | Zylinderschraube            |
| 29                           | 7089                            | 1                            | Rondelle                   | Washer                       | Unterlegscheibe             |
| 30                           | 7077                            | 1                            | Vis tendeur de gaine       | Cable adjuster               | Verstellschraube            |
| 31                           | 7078                            | 1                            | Ressort                    | Spring                       | Druckfeder                  |
| 32                           | 7086                            | 1                            | Gicleur de ralenti de 40   | Slow-running jet 40          | Leerlaufdüse 40             |
| 33                           | 7189-1                          | 1                            | Tube diffuseur de réglage  | Choke tube                   | Luftrichter                 |
| 34                           | 7087                            | 1                            | Joint du diffuseur         | Gasket                       | Luftrichterdichtung         |
| 35                           | 4864                            | 1                            | Pointeau                   | Needle valve                 | Schwimmernadel              |
| 36                           | 7070                            | 1                            | Flotteur                   | Float                        | Schwimmer                   |
| 37                           | 7079                            | 1                            | Axe du flotteur            | Float spindle                | Stift                       |
| 38                           | 7066                            | 1                            | Cuve                       | Bowl                         | Schwimmergehäuse            |
| 39                           | 7071                            | 1                            | Joint de cuve              | Gasket                       | Dichtring                   |
| 40                           | 5978 B                          | 1                            | Gicleur de 66              | Main jet 66                  | Vergaserdüse 66             |
| 41                           | 1491                            | 2                            | Vis                        | Screw                        | Zylinderschraube            |
| 42                           | 7089                            | 2                            | Rondelle                   | Washer                       | Unterlegscheibe             |
| 43                           | 40495                           | 1                            | Silencieux d'admission     | Air intake silencer          | Ansauggeräuschkämpfer       |
| 44                           | 40496                           | 1                            | Collier                    | Collar                       | Klemmschelle                |
| 45                           | H5-15                           | 1                            | Vis                        | Screw                        | Sechskantschraube           |
| 46                           | Q 5                             | 1                            | Ecrou                      | Nut                          | Vierkantmutter              |



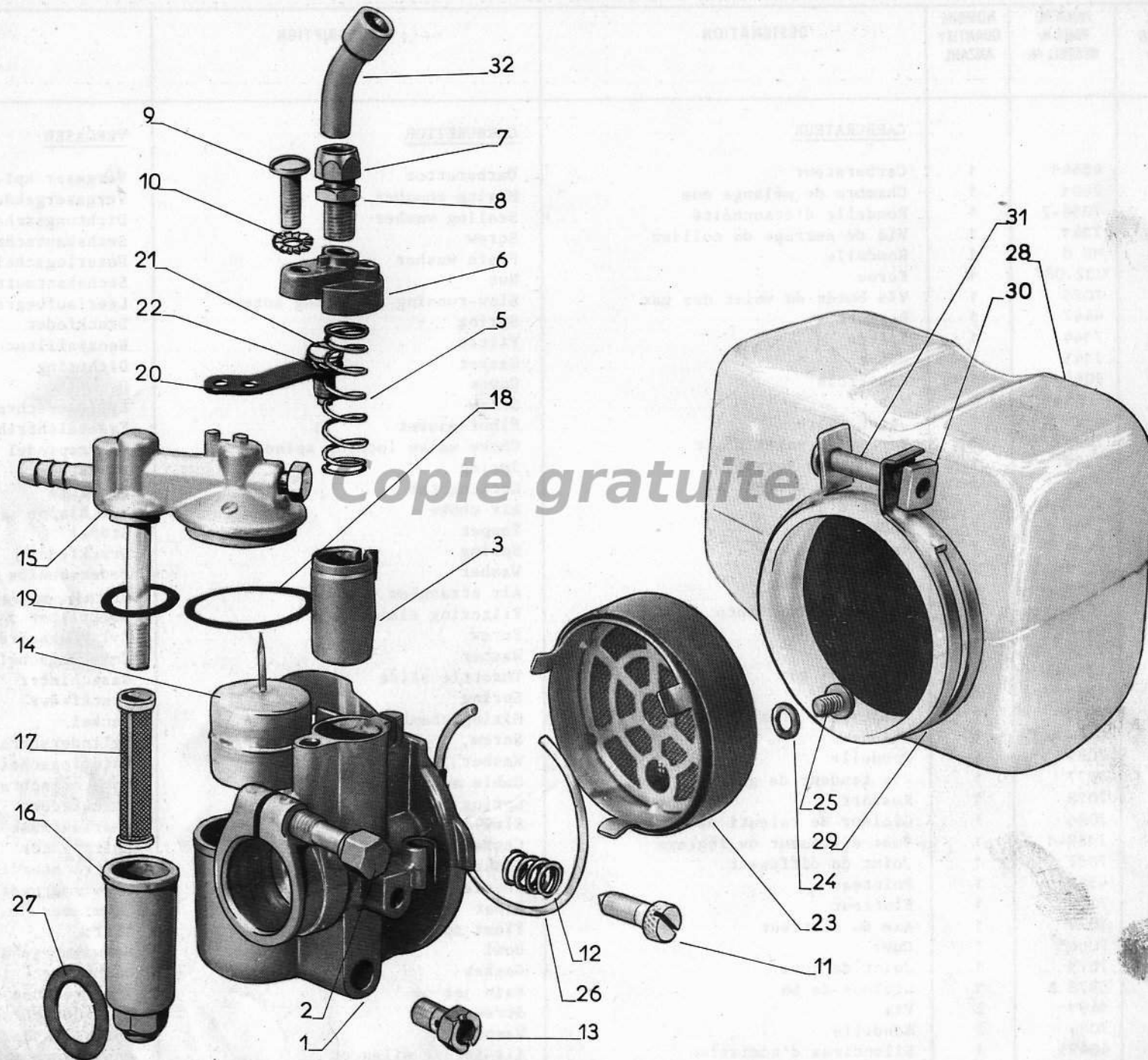

| DESSIN<br>DRAWING<br>BILD-Nr | NUMERO<br>PART-Nr<br>BESTELL-Nr | NOMBRE<br>QUANTITY<br>ANZAHL | DESIGNATION                                     | DESCRIPTION                                    | BEZEICHNUNG                          |
|------------------------------|---------------------------------|------------------------------|---|--|--------------------------------------|
|                              |                                 |                              | <u>CARBURATEUR</u>                              | <u>CARBURETTOR</u>                             | <u>VERGASER</u>                      |
|                              | 46189                           | 1                            | Carburateur D 12 D 692                          | D 12 D 692 carburettor                         | D 12 D 692 Vergaser                  |
| 1                            | 7607                            | 1                            | Chambre de mélange                              | Mixing chamber                                 | Vergasergehäuse                      |
| 2                            | 6171                            | 1                            | Vis   | Screw  | Sechskantschraube                    |
| 3                            | 4649-8                          | 1                            | Volet des gaz                                   | Throttle slide                                 | Gasschieber                          |
| 5                            | 3771                            | 1                            | Ressort   | Spring   | Druckfeder                           |
| 6                            | 6163                            | 1                            | Chapeau de chambre                              | Mixing chamber top                             | Deckel                               |
| 7                            | 1510                            | 1                            | Vis tendeur de gaine                            | Cable adjuster                                 | Stellschraube                        |
| 8                            | 1511                            | 1                            | Ecrou   | Nut  | Sechskantmutter                      |
| 9                            | V 621                           | 1                            | Vis   | Screw  | Sechskantschraube                    |
| 10                           | B 4                             | 1                            | Rondelle éventail                               | Lock-washer                                    | Fächerscheibe                        |
| 11                           | 6546 G                          | 1                            | Vis Ø 5 de butée                                | Slow-running adjusting screw                   | Verstellschraube                     |
| 12                           | 5072                            | 1                            | Ressort   | Spring   | Druckfeder                           |
| 13                           | 5012                            | 1                            | Gicleur de 230                                  | Jet 230  | Vergaserdüse 230                     |
| 14                           | 6437                            | 1                            | Flotteur  | Float  | Schwimmer                            |
| 15                           | 7052                            | 1                            | Couvercle                                       | Cover  | Deckel                               |
| 16                           | 6585                            | 1                            | Cuve de décantation                             | Bowl   | Filtergehäuse                        |
| 17                           | 4159                            | 1                            | Filtre  | Filter   | Benzinfilter                         |
| 18                           | 6159                            | 1                            | Joint   | Gasket   | Dichtring                            |
| 19                           | 6687                            | 1                            | Joint   | Gasket   | Dichtring                            |
| 20                           | 6842                            | 1                            | Lame fixation couvercle                         | Cover fixing strip                             | Abdeckfeder                          |
| 21                           | 6596                            | 1                            | Vis   | Screw  | Zylinderschraube                     |
| 22                           | V 18413                         | 1                            | Rondelle éventail                               | Lock-washer                                    | Fächerscheibe                        |
| 23                           | 8444                            | 1                            | Filtre à air                                    | Air filter                                     | Luftfilter                           |
| 24                           | 7089                            | 1                            | Rondelle Onduflex de 4                          | "Onduflex" washer                              | Federscheibe                         |
| 25                           | 8121                            | 1                            | Vis   | Screw  | Zylinderschraube                     |
| 26                           | 6221                            | 1                            | Jonc  | Retaining ring                                 | Drahtsprengring                      |
| 27                           | 3876 B                          | 1                            | Joint fibre Ø 13 x 18,5 ép. 1.5                 | Gasket   | Faserdichtring                       |
| 28                           | 44646                           | 1                            | Silencieux admission avec collier, vis et écrou | Air intake silencer with collar, screw and nut | Ansauggeräuschdämpfer kpl.           |
| 29                           | 7203                            | 1                            | Collier avec vis et écrou                       | Collar with screw and nut                      | Klemmschelle mit Schraube und Mutter |
| 30                           | Q 5                             | 1                            | Ecrou   | Nut  | Vierkantmutter                       |
| 31                           | C 5-24                          | 1                            | Vis   | Screw  | Zylinderschraube                     |
| 32                           | 7284                            | 1                            | Tube guide                                      | Throttle control cable guide                   | Rohrbogen                            |

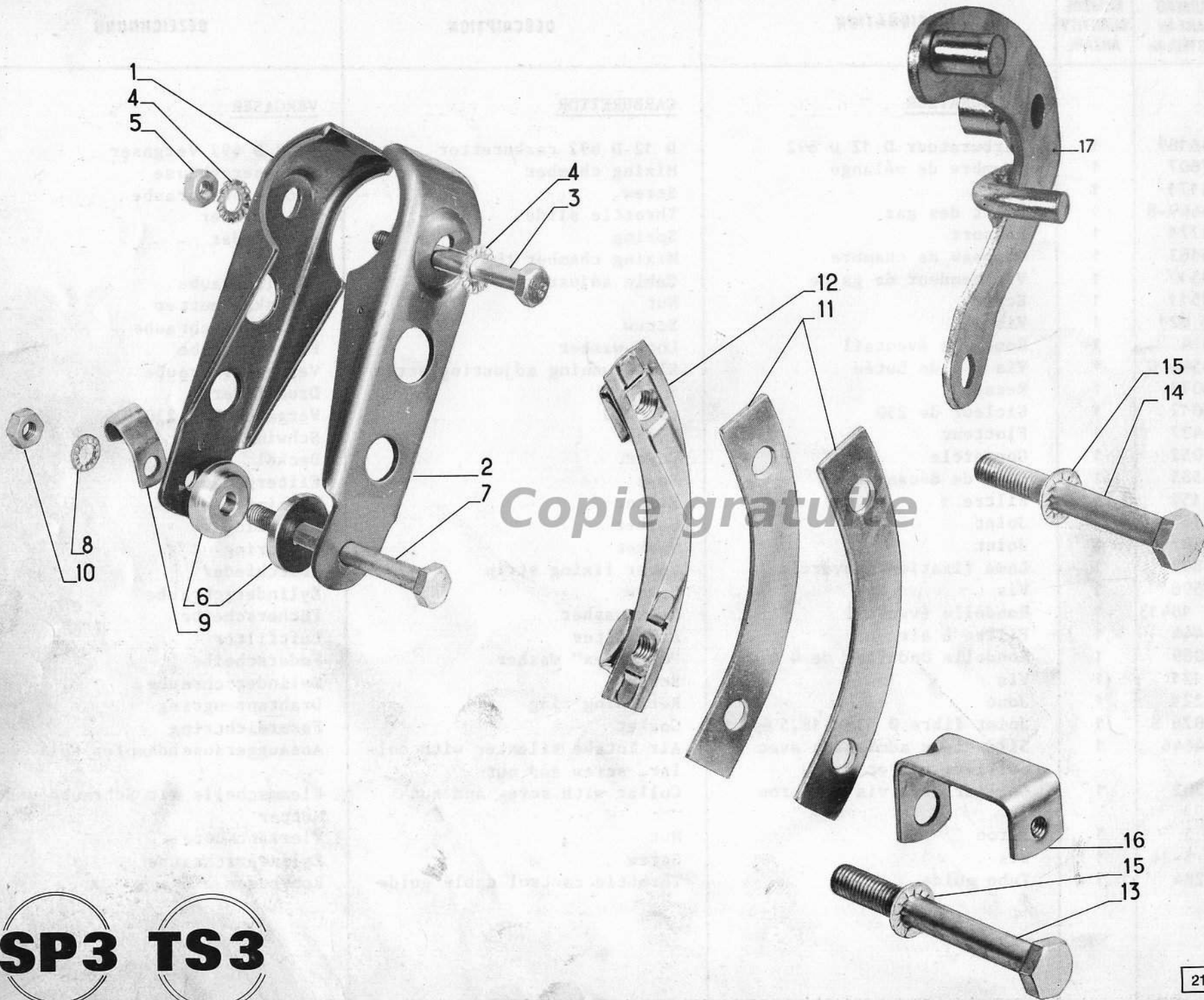

**SP3 TS3**

| DESSIN<br>DRAWING<br>BILD-Nr | NUMERO<br>PART-Nr<br>BESTELL-Nr | NOMBRE<br>QUANTITY<br>ANZAHL | DESIGNATION                   | DESCRIPTION                    | BEZEICHNUNG                   |
|------------------------------|---------------------------------|------------------------------|-------------------------------|--------------------------------|-------------------------------|
|                              |                                 |                              | <u>PIECES FIXATION MOTEUR</u> | <u>ENGINE ATTACHMENT PARTS</u> | <u>MOTORBEFESTIGUNGSTEILE</u> |
| 1                            | 43228                           | 1                            | Support moteur droit          | RH rest bracket                | Befestigungslasche, rechts    |
| 2                            | 43229                           | 1                            | Support moteur gauche         | LH rest bracket                | Befestigungslasche, links     |
| 3                            | 001.128                         | 1                            | Vis                           | Screw                          | Sechskantschraube             |
| 4                            | 44768                           | 2                            | Rondelle éventail             | Lock-washer                    | Fächerscheibe                 |
| 5                            | 032083                          | 1                            | Ecrou                         | Nut                            | Sechskantmutter               |
| 6                            | 44132                           | 2                            | Rondelle                      | Washer                         | Unterlegscheibe               |
| 7                            | 001.163                         | 1                            | Vis                           | Screw                          | Sechskantschraube             |
| 8                            | 056.092                         | 1                            | Rondelle éventail             | Lock-washer                    | Fächerscheibe                 |
| 9                            | 39360                           | 1                            | Bride de maintien             | Lead clasp                     | Schelle                       |
| 10                           | 032.083                         | 1                            | Ecrou                         | Nut                            | Sechskantmutter               |
| 11                           | V 17186                         | 2                            | Plaque entretoise             | Spacing plate                  | Distanzplatte                 |
| 12                           | V17134E                         | 1                            | Bride de fixation complète    | Flange with nut-cages          | Platte mit Spezialmuttern     |
| 13                           | 001.162                         | 1                            | Vis                           | Screw                          | Sechskantschraube             |
| 14                           | 001.142                         | 1                            | Vis                           | Screw                          | Sechskantschraube             |
| 15                           | 44768                           | 2                            | Rondelle éventail             | Lock-washer                    | Fächerscheibe                 |
| 16                           | 41901                           | 1                            | Patte fixation pare-chaîne    | Chain-guard fixing piece       | Haltewinkel                   |
| 17                           | 50423                           | 1                            | Guide-chaîne                  | Guide                          | Führung                       |

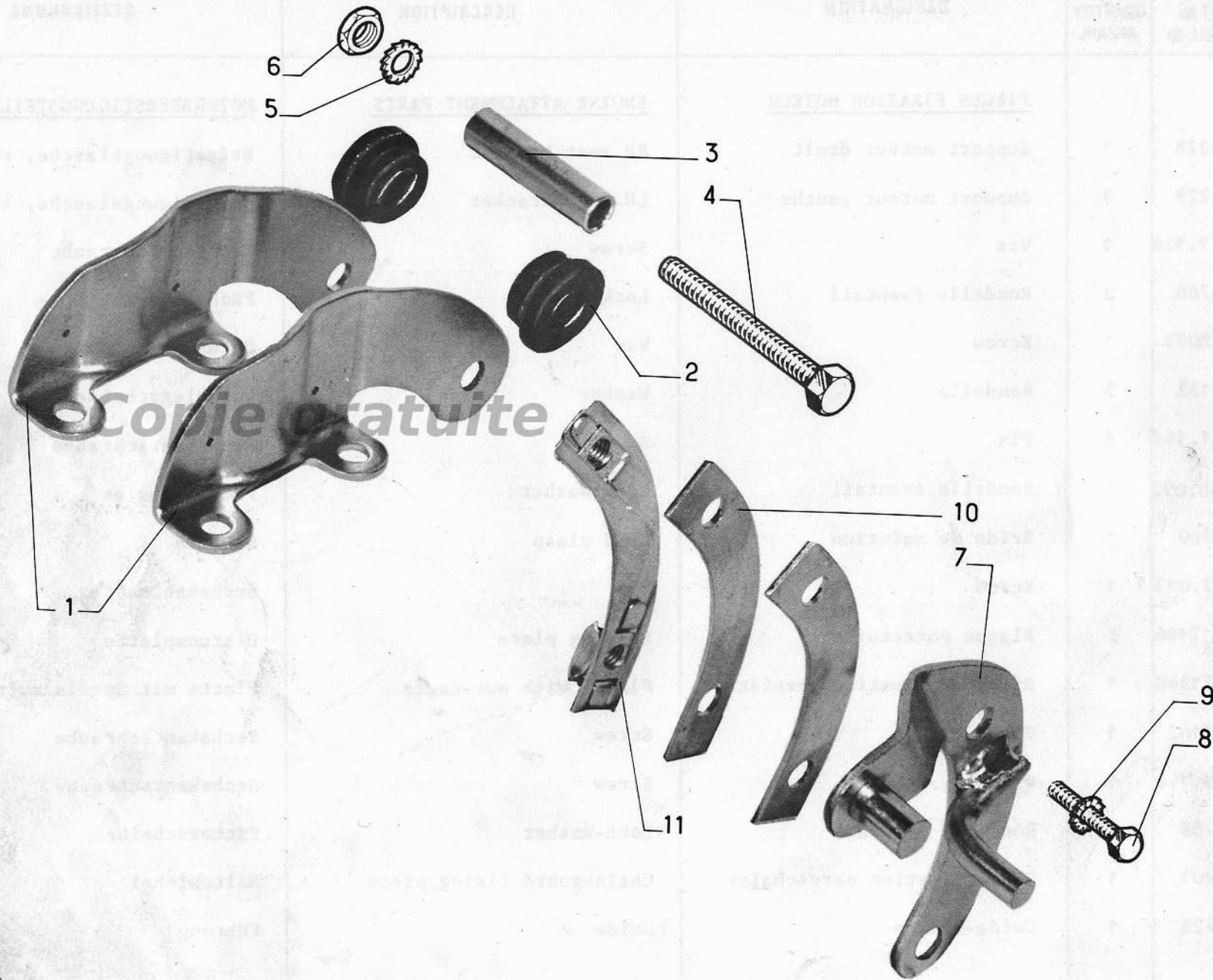

| DESSIN<br>DRAWING<br>BILD-Nr | NUMERO<br>PART-Nr<br>BESTELL-Nr | NOMBRE<br>QUANTITY<br>ANZAHL | DESIGNATION                   | DESCRIPTION                    | BEZEICHNUNG                   |
|------------------------------|---------------------------------|------------------------------|-------------------------------|--------------------------------|-------------------------------|
|                              |                                 |                              | <u>PIECES FIXATION MOTEUR</u> | <u>ENGINE ATTACHMENT PARTS</u> | <u>MOTORBEFESTIGUNGSTEILE</u> |
| 1                            | 45641                           | 2                            | Patte                         | Attachment lug                 | Befestigungslasche            |
| 2                            | 43090                           | 2                            | Tampon caoutchouc             | Rubber buffer                  | Gummipuffer                   |
| 3                            | 38445                           | 1                            | Entretoise                    | Spacer                         | Distanzrohr                   |
| 4                            | 001.162                         | 1                            | Vis                           | Screw                          | Sechskantschraube             |
| 5                            | 056092                          | 1                            | Rondelle éventail             | Lock-washer                    | Fächerscheibe                 |
| 6                            | 032.083                         | 1                            | Ecrou                         | Nut                            | Sechskantmutter               |
| 7                            | 47881                           | 1                            | Guide-chaîne                  | Guide                          | Führung                       |
| 8                            | 001.142                         | 2                            | Vis                           | Screw                          | Sechskantschraube             |
| 9                            | 44768                           | 2                            | Rondelle éventail             | Lock-washer                    | Fächerscheibe                 |
| 10                           | V 17186                         | 2                            | Plaque entretoise             | Spacing plate                  | Distanzplatte                 |
| 11                           | V17134E                         | 1                            | Bride de fixation             | Flange with nut-cages          | Platte mit Spezialmuttern     |

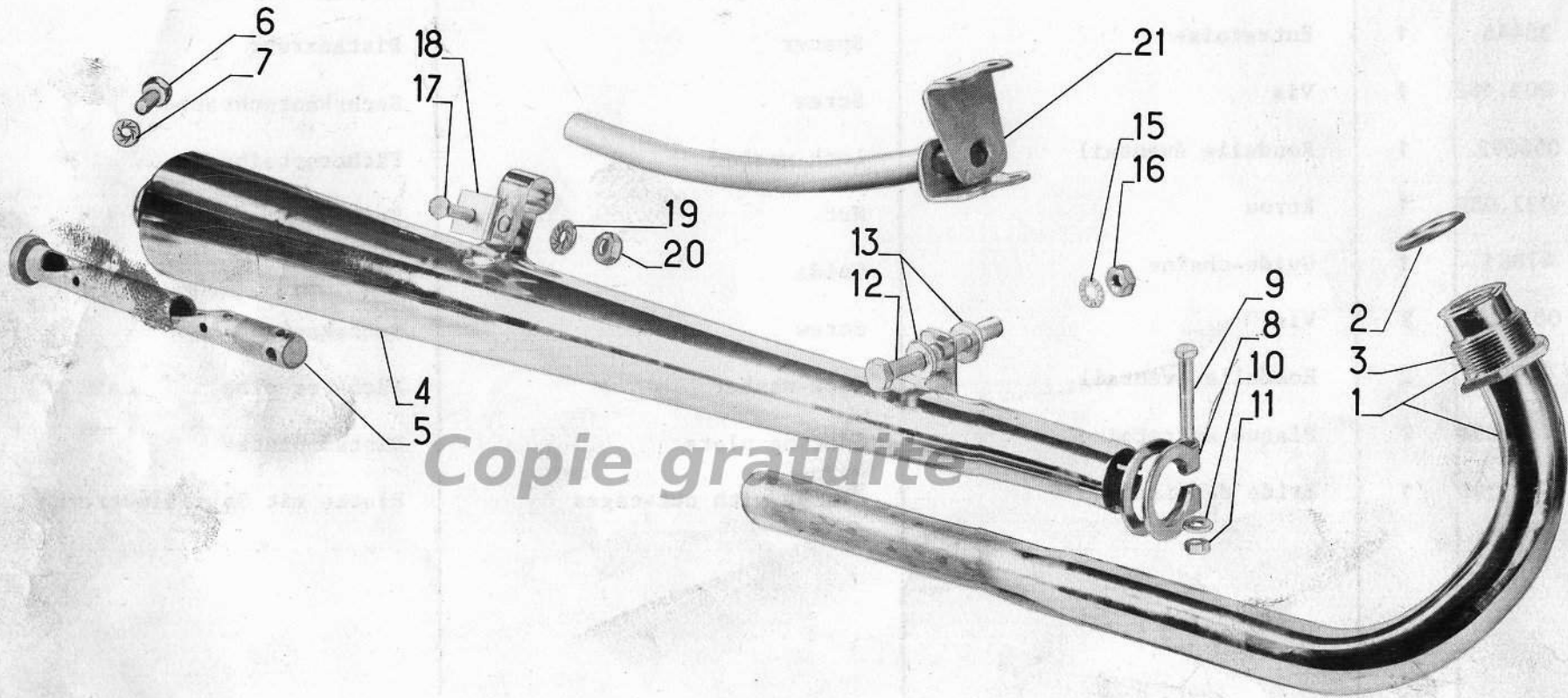

| DESSIN<br>DRAWING<br>BILD-Nr | NUMERO<br>PART-Nr<br>BESTELL-Nr | NOMBRE<br>QUANTITY<br>ANZAHL | DESIGNATION                             | DESCRIPTION                     | BEZEICHNUNG                                      |
|------------------------------|---------------------------------|------------------------------|---|---------------------------------|--|
|                              |                                 |                              | <u>ECHAPPEMENT</u>                      | <u>EXHAUST SYSTEM</u>           | <u>AUSPUFFANLAGE</u>                             |
| 1                            | 44093                           | 1                            | Tuyau d'échappement                     | Exhaust pipe                    | Auspuffrohr                                      |
| 2                            | 39240                           | 1                            | Joint                                   | Gasket                          | Dichtring  |
| 3                            | 36429                           | 1                            | Ecrou                                   | Coupling nut                    | Überwurfmutter                                   |
| 4                            | 40296                           | 1                            | Pot d'échappement complet               | Silencer                        | Auspufftopf                                      |
| 5                            | 40301                           | 1                            | Tube central                            | Silencer center pipe            | Mittelrohr                                       |
| 6                            | H4-8                            | 1                            | Vis                                     | Screw                           | Sechskantschraube                                |
| 7                            | 056.114                         | 1                            | Rondelle éventail                       | Lock-washer                     | Fächerscheibe                                    |
| 8                            | 40304                           | 1                            | Collier                                 | Clip                            | Klemmschelle                                     |
| 9                            | 001.158                         | 1                            | Vis                                     | Screw                           | Sechskantschraube                                |
| 10                           | MU 6                            | 1                            | Rondelle plate                          | Plain washer                    | Unterlegscheibe                                  |
| 11                           | 032.087                         | 1                            | Ecrou                                   | Nut                             | Sechskantmutter                                  |
| 12                           | 001.159                         | 1                            | Vis                                     | Screw                           | Sechskantschraube                                |
| 13                           | M 8                             | 2                            | Rondelle plate                          | Plain washer                    | Unterlegscheibe                                  |
| 15                           | 056.092                         | 1                            | Rondelle éventail                       | Lock-washer                     | Fächerscheibe                                    |
| 16                           | 032.083                         | 1                            | Ecrou                                   | Nut                             | Sechskantmutter                                  |
| 17                           | 001.123                         | 1                            | Vis                                     | Screw                           | Sechskantschraube                                |
| 18                           | 39534                           | 1                            | Plaque de renfort                       | Nut lock-plate                  | Versteifungsplatte                               |
| 19                           | 056.091                         | 1                            | Rondelle éventail                       | Lock-washer                     | Fächerscheibe                                    |
| 20                           | 032.094                         | 1                            | Ecrou                                   | Nut                             | Sechskantmutter                                  |
| 21                           | *40307                          | 1                            | Bras support                            | Bracket                         | Arm  |
|                              |                                 |                              | * Ne pas omettre de préciser le coloris | * Do not omit to specify colour | * Vergessen Sie nicht die genaue Farbe anzugeben |



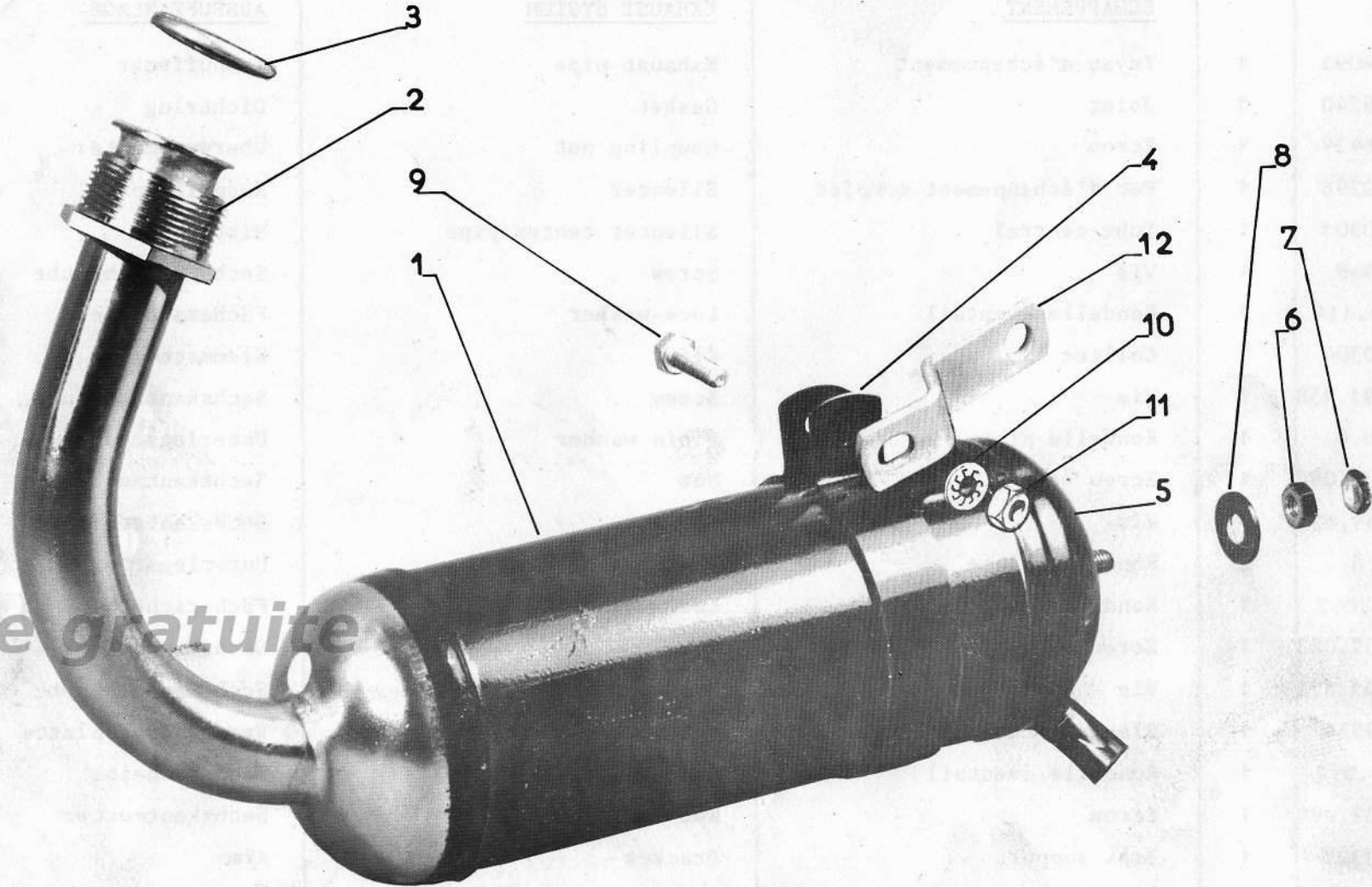

Copie gratuite



| DESSIN<br>DRAWING<br>BILD-Nr | NUMERO<br>PART-Nr<br>BESTELL-Nr | NOMBRE<br>QUANTITY<br>ANZAHL | DESIGNATION            | DESCRIPTION           | BEZEICHNUNG          |
|------------------------------|---------------------------------|------------------------------|------------------------|-----------------------|----------------------|
|                              |                                 |                              | <u>ECHAPPEMENT</u>     | <u>EXHAUST SYSTEM</u> | <u>AUSPUFFANLAGE</u> |
| 1                            | 42788                           | 1                            | Pot d'échappement      | Silencer              | Auspufftopf          |
| 2                            | 40855                           | 1                            | Ecrou                  | Nut                   | Überwurfmutter       |
| 3                            | 39240                           | 1                            | Joint                  | Gasket                | Dichtring            |
| 4                            | 40510                           | 1                            | Collier support de pot | Collar                | Klemmschelle         |
| 5                            | 40502                           | 1                            | Cône                   | Silencer rear section | Auspuff-Endteil      |
| 6                            | 032.087                         | 1                            | Ecrou                  | Nut                   | Sechskantmutter      |
| 7                            | 38644                           | 1                            | Contre-écrou           | Check-nut             | Gegenmutter          |
| 8                            | L 6                             | 1                            | Rondelle plate         | Plain washer          | Unterlegscheibe      |
| 9                            | 001.135                         | 1                            | Vis                    | Screw                 | Sechskantschraube    |
| 10                           | 056.097                         | 1                            | Rondelle éventail      | Lock-washer           | Fächerscheibe        |
| 11                           | 032.087                         | 1                            | Ecrou                  | Nut                   | Sechskantmutter      |
| 12                           | 42795                           | 1                            | Biellette              | Fixing part           | Stütze               |

Copie gratuite



| DESSIN<br>DRAWING<br>BILD-Nr | NUMERO<br>PART-Nr<br>BESTELL-Nr | NOMBRE<br>QUANTITY<br>ANZAHL | DESIGNATION                  | DESCRIPTION                      | BEZEICHNUNG                 |
|------------------------------|---------------------------------|------------------------------|------------------------------|----------------------------------|-----------------------------|
|                              |                                 |                              | <u>SELECTEUR DE VITESSES</u> | <u>GEAR CHANGE SELECTOR</u>      | <u>FUßSCHALTVORRICHTUNG</u> |
| 1                            | 50450                           | 1                            | Pédale de sélecteur          | Foot gear change lever           | Fußschalthebel              |
| 2                            | 50819                           | 1                            | Manchon caoutchouc           | Lever rubber                     | Gummimuffe                  |
| 3                            | 053086                          | 3                            | Rondelle                     | Flat washer                      | Scheibe                     |
| 4                            | 50674                           | 1                            | Ressort                      | Spring                           | Feder                       |
| 5                            | 50675                           | 1                            | Barillet                     | Socket bolt                      | Schließbolzen               |
| 6                            | 032 087                         | 2                            | Ecrou                        | Nut                              | Sechskantmutter             |
| 7                            | 50454                           | 1                            | Ens. tige de commande        | Gear change selector control rod | Schaltstange                |
| 8                            | 053.091                         | 1                            | Rondelle                     | Flat washer                      | Scheibe                     |
| 9                            | 068.002                         | 1                            | Goupille                     | Split pin                        | Splint                      |
| 10                           | 001.164                         | 1                            | Vis                          | Screw                            | Sechskantschraube           |
| 11                           | 053.100                         | 2                            | Rondelle                     | Flat washer                      | Scheibe                     |
| 12                           | 056092                          | 1                            | Rondelle éventail            | Lock-washer                      | Fächerscheibe               |
| 13                           | 032.083                         | 1                            | Ecrou                        | Nut                              | Sechskantmutter             |
| 14                           | 50444                           | 1                            | Ens. moyeu axe et levier     | Hub, spindle and lever assy.     | Nabe, Spindel und Hebel     |
| 15                           | 43573                           | 2                            | Cliquet                      | Click                            | Klinke                      |
| 16                           | 43574                           | 1                            | Ressort                      | Click spring                     | Klinkenfeder                |
| 17                           | 43563                           | 1                            | Plaque fixe                  | Fixed plate                      | Festplatte                  |
| 18                           | 45473                           | 1                            | Doigt d'arrêt                | Locking stud                     | Sperrfinger                 |
| 19                           | 50508                           | 1                            | Coupelle                     | Cup                              | Kappe                       |
| 20                           | 43577                           | 1                            | Ressort                      | Spring                           | Feder                       |
| 21                           | 43576                           | 1                            | Entretoise                   | Spacer                           | Distanzstück                |
| 22                           | 44841                           | 1                            | Cache                        | Protecting cap                   | Deckel                      |
| 23                           | 053.086                         | 1                            | Rondelle plate               | Flat washer                      | Scheibe                     |
| 24                           | 056.060                         | 1                            | Rondelle éventail            | Lock-washer                      | Fächerscheibe               |
| 25                           | 032.087                         | 1                            | Ecrou                        | Nut                              | Sechskantmutter             |

APPARIAGE CYLINDRES ET PISTONS  
JEU 0.03

Tableau de correspondance. La lettre repère du cylindre est frappée sur le plan de joint de culasse et celle du piston sur la partie bombée supérieure.

MATCHING CYLINDERS AND PISTONS  
CLEARANCE 0.03

Table of correspondences. The cylinder index letter is stamped on the cylinder head mating surface, while the piston one is stamped on its upper convex surface.

ABMESSUNG VON ZYLINDERN UND KOLBEN  
TOLERANZ 0.03

Vergleichstabelle. Der Buchstabe zur Kennzeichnung des Zylinders ist auf der Zylinderkopffläche eingeschlagen und der des Kolbens auf der oberen Wölbung.

CYLINDRES

PISTONS

| lettre repère | diamètre alésage | lettre repère | diamètre |
|---------------|------------------|---------------|----------|
|---------------|------------------|---------------|----------|

|   |       |   |       |
|---|-------|---|-------|
| A | 39.91 | A | 39.88 |
| B | 39.92 | B | 39.89 |
| C | 39.93 | C | 39.90 |
| D | 39.94 | D | 39.91 |
| E | 39.95 | E | 39.92 |
| F | 39.96 | F | 39.93 |
| G | 39.97 | G | 39.94 |
| H | 39.98 | H | 39.95 |
| I | 39.99 | I | 39.96 |

CYLINDERS

PISTONS

| index letter | diameter bore | index letter | diameter |
|--------------|---------------|--------------|----------|
|--------------|---------------|--------------|----------|

|   |       |   |       |
|---|-------|---|-------|
| A | 39.91 | A | 39.88 |
| B | 39.92 | B | 39.89 |
| C | 39.93 | C | 39.90 |
| D | 39.94 | D | 39.91 |
| E | 39.95 | E | 39.92 |
| F | 39.96 | F | 39.93 |
| G | 39.97 | G | 39.94 |
| H | 39.98 | H | 39.95 |
| I | 39.99 | I | 39.96 |

ZYLINDER

KOLBEN

| Kennzeichnung | Innen $\emptyset$ | Kennzeichnung | Außen $\emptyset$ |
|---------------|-------------------|---------------|-------------------|
|---------------|-------------------|---------------|-------------------|

|   |       |   |       |
|---|-------|---|-------|
| A | 39.91 | A | 39.88 |
| B | 39.92 | B | 39.89 |
| C | 39.93 | C | 39.90 |
| D | 39.94 | D | 39.91 |
| E | 39.95 | E | 39.92 |
| F | 39.96 | F | 39.93 |
| G | 39.97 | G | 39.94 |
| H | 39.98 | H | 39.95 |
| I | 39.99 | I | 39.96 |

**PARTIE CYCLE – CYCLE PARTS – FAHRGESTELL**



Copie gratuite

**SP3 TS3**

Partie Cycle - FAHRGEGES  
CYCLE PARTS -  
Copie gratuite

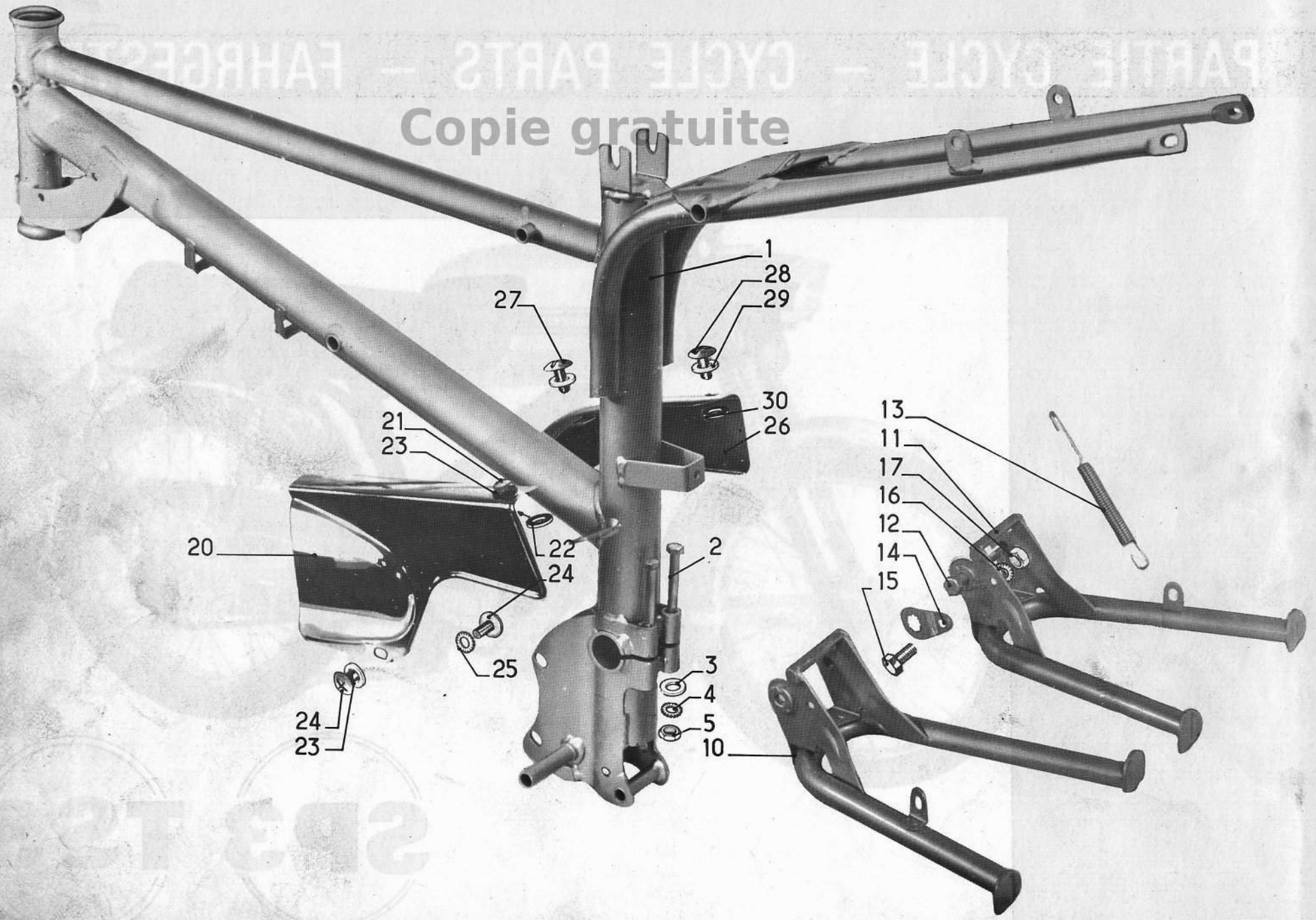

| DESSIN<br>DRAWING<br>BILD-Nr | NUMERO<br>PART-Nr<br>BESTELL-Nr         | NOMBRE<br>QUANTITY<br>ANZAHL | DESIGNATION  | DESCRIPTION   | BEZEICHNUNG   |
|------------------------------|---|------------------------------|--|---|---|
|                              |   |                              | <u>CHASSIS</u>   | <u>FRAME</u>  | <u>RAHMEN</u>   |
| 1                            | *50523                                  | 1                            | Chassis  | Frame   | Rahmen  |
| 2                            | 001126                                  | 2                            | Vis  | Screw   | Sechskantschraube   |
| 3                            | 053091                                  | 2                            | Rondelle plate   | Plain washer  | Unterlegscheibe   |
| 4                            | 056091                                  | 2                            | Rondelle éventail  | Lock-washer   | Fächerscheibe   |
| 5                            | 032094                                  | 2                            | Ecrou  | Nut   | Sechskantmutter   |
|                              |   |                              | <u>BEQUILLE CENTRALE</u>   | <u>CENTRE STAND</u>   | <u>MITTELSTÄNDER</u>  |
| 10                           | 48295                                   | 1                            | Béquille (accrochage du ressort sur le côté gauche)  | Stand (spring hooking on the left side)   | Ständer (Einhaken der Zugfeder auf der linken Seite)  |
| 11                           | 51298                                   | 1                            | Béquille (accrochage du ressort sur le côté droit) à partir des numéros 5.499.986 sur SP3<br>5.500.049 sur TS3 | Stand (spring hooking on the right side) from engine numbers 5.499.986 (SP3)<br>5.500.049 (TS3) | Ständer (Einhaken der Zugfeder auf der rechten Seite) ab Motor-nummern 5.499.986 (SP3)<br>5.500.049 (TS3) |
| 12                           | 001162                                  | 1                            | Vis axe  | Pivot bolt  | Ständerbolzen   |
| 13                           | 37513                                   | 1                            | Ressort  | Spring  | Zugfeder  |
| 14                           | 45285                                   | 1                            | Bride  | Flange  | Sicherungsplatte  |
| 15                           | 001105                                  | 1                            | Vis  | Screw   | Sechskantschraube   |
| 16                           | 056060                                  | 1                            | Rondelle éventail  | Lock-washer   | Fächerscheibe   |
| 17                           | 032087                                  | 1                            | Ecrou  | Nut   | Sechskantmutter   |
|                              |   |                              | <u>PARE-CHAINE AVANT</u>   | <u>FRONT CHAIN-GUARD</u>  | <u>VORDERES KETTENSCHUTZBLECH</u>   |
| 20                           | *43967                                  | 1                            | Pare-chaîne  | Chain guard   | Kettenschutzblech   |
| 21                           | 008038                                  | 1                            | Vis de fixation  | Screw   | Linsenschraube  |
| 22                           | 061.002                                 | 1                            | Rondelle   | Washer  | Gummischeibe  |
| 23                           | 060.002                                 | 2                            | Rondelle   | Washer  | Scheibe   |
| 24                           | 008037                                  | 2                            | Vis  | Screw   | Linsenschraube  |
| 25                           | 056097                                  | 1                            | Rondelle éventail  | Lock-washer   | Fächerscheibe   |
| 26                           | 50488                                   | 1                            | Pare-chaîne de pédalier (chromé)   | Crank-gear chain-guard (chromed)  | Kettenschutzblech (verchromt)   |
| 27                           | 008037                                  | 1                            | Vis  | Screw   | Linsenschraube  |
| 28                           | 008038                                  | 1                            | Vis  | Screw   | Linsenschraube  |
| 29                           | 060.002                                 | 2                            | Rondelle   | Washer  | Scheibe   |
| 30                           | 061.002                                 | 1                            | Rondelle   | Washer  | Scheibe   |
|                              | * Ne pas omettre de préciser le coloris |                              |  | * Do not omit to specify colour   | * Vergessen Sie nicht die genaue Farbe anzugeben  |



Copie gratuite



| DESSIN<br>DRAWING<br>BILD-Nr | NUMERO<br>PART-Nr<br>BESTELL-Nr         | NOMBRE<br>QUANTITY<br>ANZAHL | DESIGNATION   | DESCRIPTION  | BEZEICHNUNG  |
|------------------------------|---|------------------------------|---|--|--|
|                              |   |                              | <u>RESERVOIR D'ESSENCE</u>                              | <u>PETROL TANK</u>   | <u>TANK</u>  |
| 1                            | *50535                                  | 1                            | Réservoir d'essence                                     | Petrol tank  | Tank   |
| 2                            | 42293                                   | 1                            | Bouchon   | Cap  | Tankverschluß  |
| 3                            | 42293 J                                 | 1                            | Joint   | Gasket   | Dichtring  |
| 4                            | 41967                                   | 2                            | Vis   | Screw  | Sechskantschraube  |
| 5                            | L 8                                     | 4                            | Rondelle plate  | Plain washer   | Unterlegscheibe  |
| 6                            | 056092                                  | 2                            | Rondelle éventail                                       | Lock-washer  | Fächerscheibe  |
| 7                            | 45245                                   | 4                            | Rondelle amortisseur                                    | Sleeve   | Scheibe  |
| 8                            | 40553                                   | 2                            | Entretoise  | Spacer   | Abstandrohr  |
| 9                            | 42950                                   | 1                            | Vis   | Screw  | Sechskantschraube  |
| 10                           | L 8                                     | 4                            | Rondelle plate  | Plain washer   | Unterlegscheibe  |
| 11                           | 42938                                   | 2                            | Rondelle amortisseur                                    | Sleeve   | Scheibe  |
| 12                           | 42937                                   | 2                            | Support d'amortisseur                                   | Buffer rest  | Stütze   |
| 13                           | 032.084                                 | 2                            | Ecrou   | Nut  | Sechskantmutter  |
| 14                           | 46400                                   | 1                            | Robinet d'essence                                       | Petrol tap   | Benzinhahn   |
| 15                           | 46635-36                                | 1                            | Cuvette avec joint                                      | Cup with seal  | Schale mit Dichtring   |
| 16                           | 1163                                    | 0m30                         | Tuyau d'essence (se vend au mètre)                      | Petrol pipe (sold per meter)                                 | Benzinschlauch (Meterware)                                   |
| 17                           | 50708                                   | 1                            | Décalcomanie côté droit pour réservoir cuivre ou jaune  | RH transfer ornament strip for cooper or yellow petrol Tank. | Abziehbild, rechte Seite für kupferfarbigen oder gelben Tank |
| 17                           | 50709                                   | 1                            | Décalcomanie côté gauche pour réservoir cuivre ou jaune | LH transfer ornament strip for copper or yellow petrol tank  | Abziehbild, linke Seite für kupferfarbigen oder gelben Tank  |
| 17                           | 50710                                   | 1                            | Décalcomanie côté droit pour réservoir bleu ou rouge    | RH transfer ornament strip for blue or red petrol tank       | Abziehbild, rechte Seite für blauen oder roten Tank          |
| 17                           | 50711                                   | 1                            | Décalcomanie côté gauche pour réservoir bleu ou rouge   | LH transfer ornament strip for blue or red petrol tank       | Abziehbild, linke Seite für blauen oder roten Tank           |
|                              | * Ne pas omettre de préciser le coloris |                              |   | * Do not omit to specify colour                              | * Vergessen Sie nicht die genaue Farbe anzugeben             |

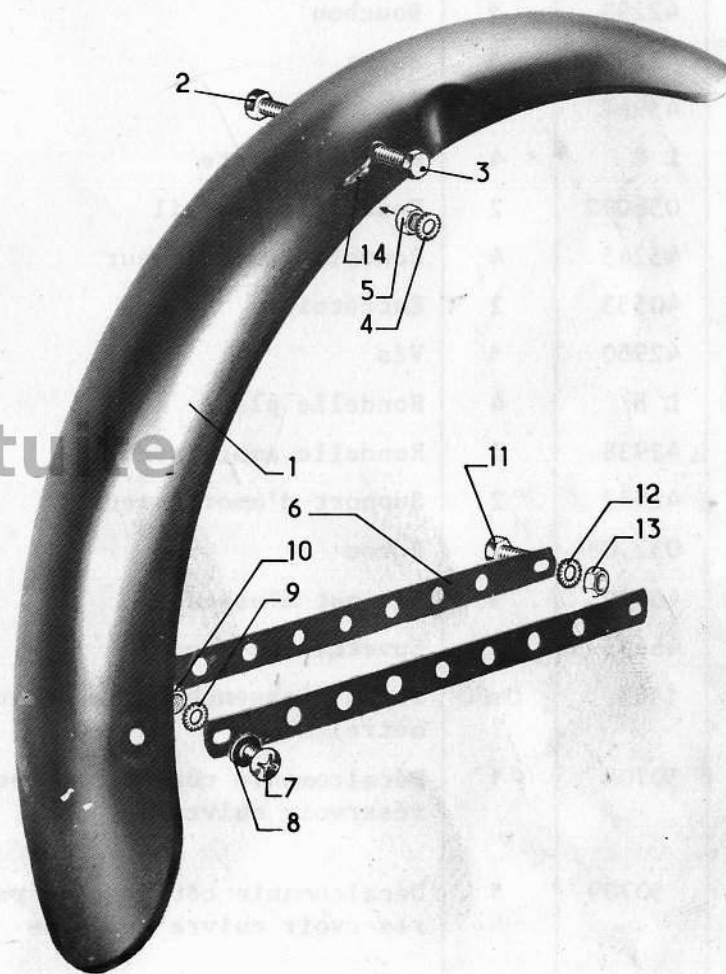

| DESSIN<br>DRAWING<br>BILD-Nr | NUMERO<br>PART-Nr<br>BESTELL-Nr | NOMBRE<br>QUANTITY<br>ANZAHL | DESIGNATION               | DESCRIPTION           | BEZEICHNUNG                      |
|------------------------------|---------------------------------|------------------------------|---------------------------|-----------------------|----------------------------------|
|                              |                                 |                              | <u>GARDE-BOUE AVANT</u>   | <u>FRONT MUDGUARD</u> | <u>VORDERRADSCHUTZBLECH</u>      |
| 1                            | 47886                           | 1                            | Garde-boue                | Mudguard              | Schutzblech                      |
| 2                            | 001.119                         | 1                            | Vis                       | Screw                 | Sechskantschraube                |
| 3                            | 001.105                         | 1                            | Vis                       | Screw                 | Sechskantschraube                |
| 4                            | 056097                          | 2                            | Rondelle éventail         | Lock-washer           | Fächerscheibe                    |
| 5                            | 032.087                         | 2                            | Ecrou                     | Nut                   | Sechskantmutter                  |
| 6                            | 50465                           | 2                            | Tringle                   | Stay                  | Strebe                           |
| 7                            | 008.034                         | 2                            | Vis                       | Screw                 | Linsenschraube                   |
| 8                            | 060002                          | 2                            | Rondelle                  | Washer                | Rilsan Scheibe                   |
| 9                            | 056097                          | 2                            | Rondelle éventail         | Lock-washer           | Fächerscheibe                    |
| 10                           | 032.087                         | 2                            | Ecrou                     | Nut                   | Sechskantmutter                  |
| 11                           | 001.119                         | 2                            | Vis                       | Screw                 | Sechskantschraube                |
| 12                           | 056.060                         | 2                            | Rondelle éventail         | Lock-washer           | Fächerscheibe                    |
| 13                           | 032.087                         | 2                            | Ecrou                     | Nut                   | Sechskantmutter                  |
| 14                           | 45106                           | 1                            | Guide-gaine               | Grommet               | Kabelführung                     |
|                              |                                 |                              | <u>GARDE-BOUE ARRIERE</u> | <u>REAR MUDGUARD</u>  | <u>HINTERRADSCHUTZBLECH</u>      |
| 18                           | 49556                           | 1                            | Garde-boue inox           | Stainless mudguard    | Schutzblech aus rostfreiem Stahl |
| 19                           | 001.105                         | 1                            | Vis                       | Screw                 | Sechskantschraube                |
| 20                           | 032.087                         | 1                            | Ecrou                     | Nut                   | Sechskantmutter                  |
| 21                           | 060002                          | 1                            | Rondelle                  | Washer                | Rilsan Scheibe                   |
| 22                           | M 6                             | 1                            | Rondelle plate            | Plain washer          | Unterlegscheibe                  |
| 23                           | 056097                          | 1                            | Rondelle éventail         | Lock-washer           | Fächerscheibe                    |
| 24                           | 42435                           | 1                            | Poignée sport chromée     | Holder                | Handgriff, verchromt             |
| 25                           | 001.135                         | 2                            | Vis                       | Screw                 | Sechskantschraube                |
| 26                           | 060002                          | 2                            | Rondelle                  | Washer                | Rilsan Scheibe                   |
| 27                           | 056097                          | 2                            | Rondelle éventail         | Lock-washer           | Fächerscheibe                    |
| 28                           | 056.060                         | 2                            | Rondelle éventail         | Lock-washer           | Fächerscheibe                    |
| 29                           | 032.087                         | 2                            | Ecrou                     | Nut                   | Sechskantmutter                  |
| 30                           | 001.121                         | 1                            | Vis                       | Screw                 | Sechskantschraube                |
| 31                           | 032.087                         | 1                            | Ecrou                     | Nut                   | Sechskantmutter                  |
| 32                           | 061.002                         | 1                            | Rondelle                  | Washer                | Gummischeibe                     |
| 33                           | M 6                             | 1                            | Rondelle plate            | Plain washer          | Unterlegscheibe                  |
| 34                           | 056.060                         | 1                            | Rondelle éventail         | Lock-washer           | Fächerscheibe                    |
| 35                           | 37666                           | 2                            | Passe-fil                 | Grommet               | Gummitülle                       |

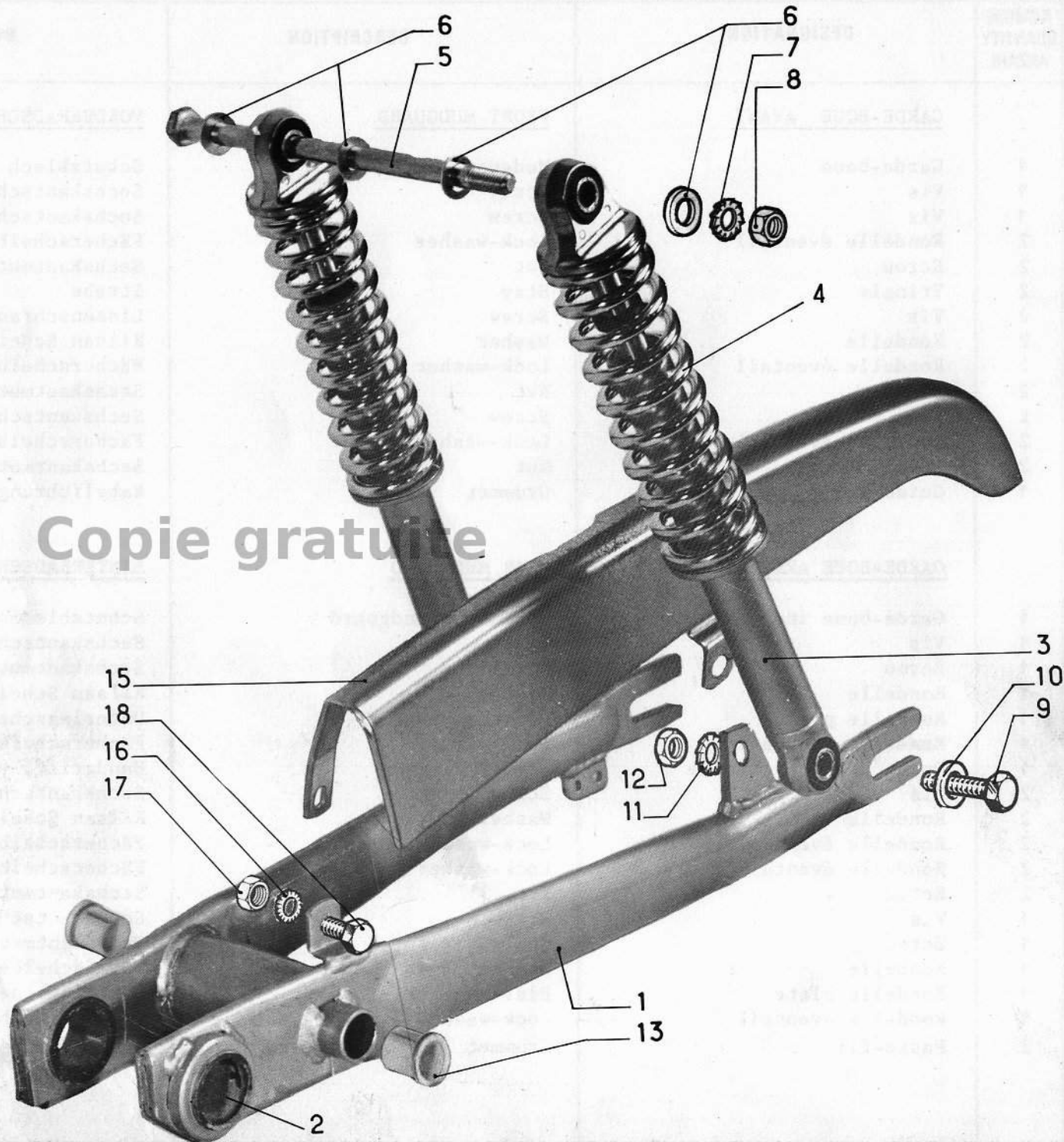

Copie gratuite

| DESSIN<br>DRAWING<br>BILD-Nr | NUMERO<br>PART-Nr<br>BESTELL-Nr | NOMBRE<br>QUANTITY<br>ANZAHL | DESIGNATION                              | DESCRIPTION                        | BEZEICHNUNG   |
|------------------------------|---------------------------------|------------------------------|--|------------------------------------|---|
|                              |                                 |                              | <u>SUSPENSION ARRIERE</u>                | <u>REAR SUSPENSION</u>             | <u>HINTERRADFEDERUNG</u>                            |
| 1                            | 50471                           | 1                            | Bras de suspension avec rem-<br>boîtages | Swinging arm with inserts          | Aufhängearm mit Lagerbuchsen                        |
| 2                            | 42877                           | 2                            | Remboîtage                               | Insert                             | Lagerbuchse   |
| 3                            | 41637                           | 2                            | Coulisseau                               | Shock-absorber                     | Teleskopstoßdämpfer                                 |
| 4                            | 41637RL                         | 2                            | Ressort                                  | Spring                             | Druckfeder  |
| 5                            | 001116                          | 1                            | Axe supérieur                            | Spindle                            | Sechskantschraube                                   |
| 6                            | V 16841                         | 4                            | Rondelle plate                           | Plain washer                       | Unterlegscheibe                                     |
| 7                            | 056.093                         | 1                            | Rondelle éventail                        | Lock-washer                        | Fächerscheibe                                       |
| 8                            | 032.095                         | 1                            | Ecrou                                    | Nut                                | Sechskantmutter                                     |
| 9                            | 001.161                         | 2                            | Vis                                      | Screw                              | Sechskantschraube                                   |
| 10                           | V 16841                         | 2                            | Rondelle plate                           | Plain washer                       | Unterlegscheibe                                     |
| 11                           | 056.093                         | 2                            | Rondelle éventail                        | Lock-washer                        | Fächerscheibe                                       |
| 12                           | 032.093                         | 2                            | Ecrou                                    | Nut                                | Sechskantmutter                                     |
| 13                           | 49499                           | 2                            | Coussinet                                | Bush                               | Lagerbuchse   |
|                              |                                 |                              | <u>PARE-CHAINE ARRIERE</u>               | <u>REAR CHAIN-GUARD</u>            | <u>HINTERES KETTENSCHUTZBLECH</u>                   |
| 15                           | *41275                          | 1                            | Pare-chaîne arrière                      | Rear chain-guard                   | Hinteres Kettenschutzblech                          |
| 16                           | 056097                          | 1                            | Rondelle éventail                        | Lock-washer                        | Fächerscheibe                                       |
| 17                           | 032.087                         | 1                            | Ecrou                                    | Nut                                | Sechskantmutter                                     |
| 18                           | 001.105                         | 1                            | Vis                                      | Screw                              | Sechskantschraube                                   |
|                              |                                 |                              | * Ne pas omettre de préciser le coloris  | * Do not omit to specify<br>colour | * Vergessen Sie nicht die genaue<br>Farbe anzugeben |

Copie gratuite

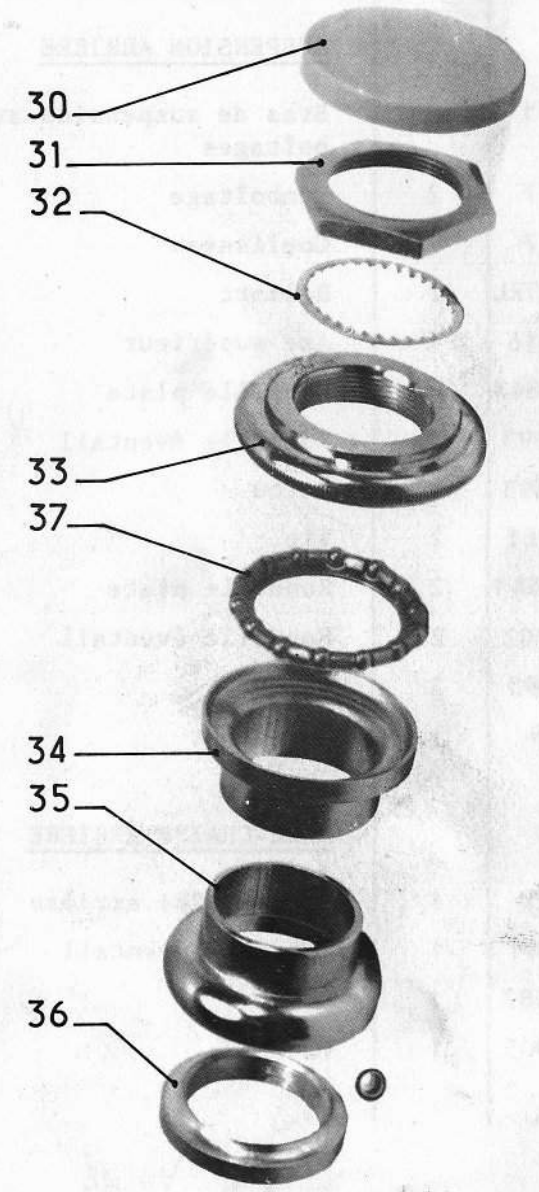
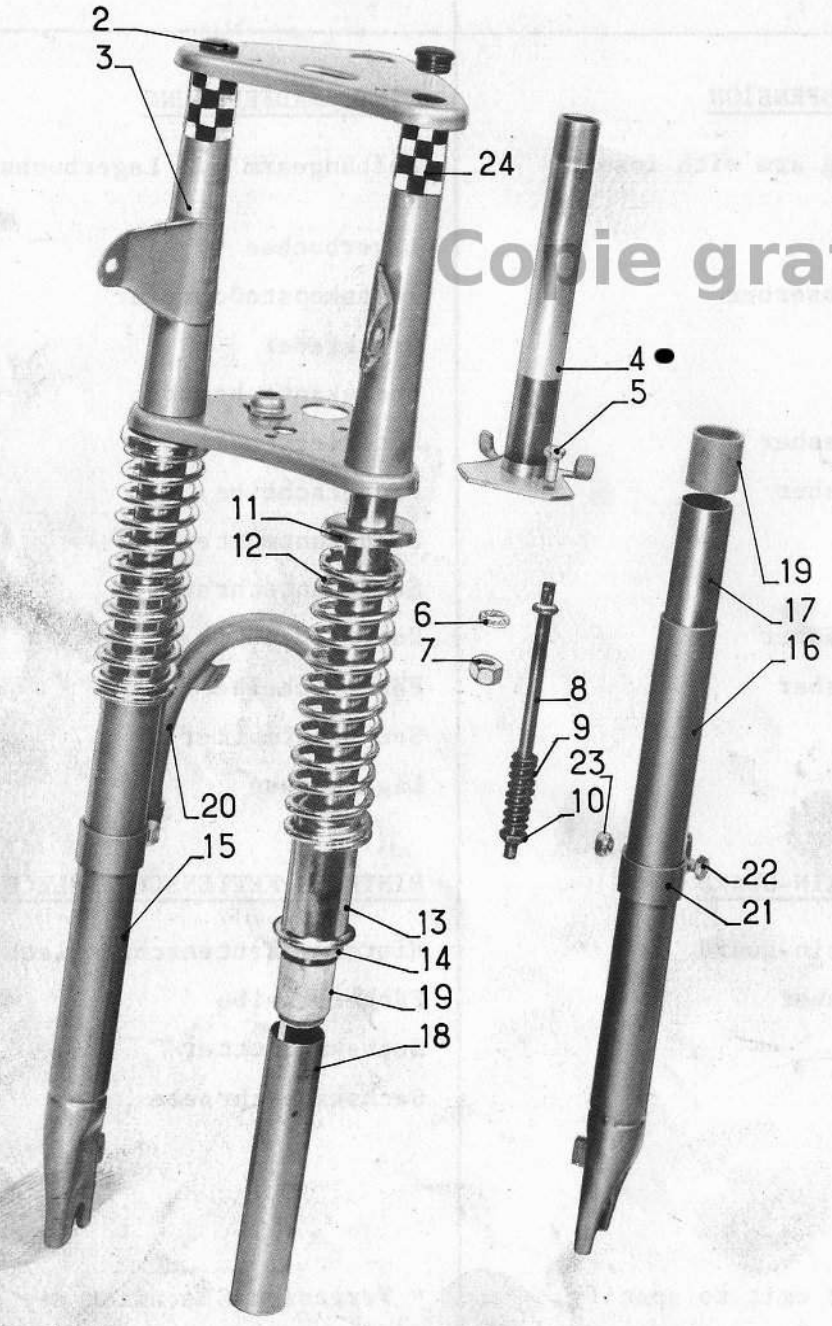

| DESSIN<br>DRAWING<br>BILD-Nr | NUMERO<br>PART-Nr<br>BESTELL-Nr | NOMBRE<br>QUANTITY<br>ANZAHL | DESIGNATION                  | DESCRIPTION            | BEZEICHNUNG            |
|------------------------------|---------------------------------|------------------------------|------------------------------|------------------------|------------------------|
|                              |                                 |                              | <u>FOURCHE TELESCOPIQUE</u>  | <u>TELESCOPIC FORK</u> | <u>TELESKOPGABEL</u>   |
| 1                            | 50486                           | 1                            | Fourche télescopique (SP3)   | Telescopic fork (SP3)  | Teleskopgabel (SP3)    |
| 1                            | 50487                           | 1                            | Fourche télescopique (TS3)   | Telescopic fork (TS3)  | Teleskopgabel (TS3)    |
| 2                            | 43506                           | 2                            | Bouchon plastique            | Plastic plug           | Stopfen aus Kunststoff |
| 3                            | 42218                           | 1                            | Ens. partie supérieure (SP3) | Upper part (SP3)       | Gabeloberteil (SP3)    |
| 3                            | 44965                           | 1                            | Ens. partie supérieure (TS3) | Upper part (TS3)       | Gabeloberteil (TS3)    |
| 4                            | 37019E                          | 1                            | Ens. tube pivot              | Pivot tube             | Schaftrohr             |
| 5                            | 001.120                         | 1                            | Vis                          | Screw                  | Sechskantschraube      |
| 6                            | 056.060                         | 1                            | Rondelle éventail            | Lock-washer            | Fächerscheibe          |
| 7                            | 032.087                         | 1                            | Ecrou                        | Nut                    | Sechskantmutter        |
| 8                            | 43501                           | 2                            | Tige filetée                 | Threaded rod           | Schraubspindel         |
| 9                            | 43502                           | 2                            | Ressort de rappel            | Release spring         | Rückzugfeder           |
| 10                           | 032.084                         | 2                            | Ecrou                        | Nut                    | Sechskantmutter        |
| 11                           | 42226                           | 2                            | Cuvette appui ressort        | Cup                    | Federteller            |
| 12                           | 42225                           | 2                            | Ressort                      | Spring                 | Druckfeder             |
| 13                           | 42227                           | 2                            | Capuchon                     | Sleeve                 | Deckel                 |
| 14                           | 44651                           | 2                            | Feutre                       | Seal felt              | Dichtungsfilz          |
| 15                           | 43454                           | 1                            | Tube fourreau droit          | RH outer tube          | Gabelscheibe, rechts   |
| 16                           | 43455                           | 1                            | Tube fourreau gauche         | LH outer tube          | Gabelscheibe, links    |
| 17                           | 43503                           | 2                            | Tube cale court              | Wedge tube (short)     | Distanzrohr (kurz)     |
| 18                           | 43504                           | 2                            | Tube cale long               | Wedge tube (long)      | Distanzrohr (lang)     |
| 19                           | 43505                           | 4                            | Bague de coulissement        | Sliding bushing        | Buchse                 |
| 20                           | 43028                           | 1                            | Ens. arceau support          | Mudguard holder        | Schutzblechbügel       |
| 21                           | 43500                           | 2                            | Bride fix. arceau            | Collar                 | Rohrschelle            |
| 22                           | 001.123                         | 2                            | Vis                          | Screw                  | Sechskantschraube      |
| 23                           | 41380                           | 2                            | Ecrou                        | Nut                    | Sechskantmutter        |
| 24                           | 44966                           | 2                            | Décalcomanie (TS3)           | Transfer (TS3)         | Abziehbild (TS3)       |
|                              |                                 |                              | <u>DIRECTION</u>             | <u>STEERING GEAR</u>   | <u>LENKGETRIEBE</u>    |
| 30                           | 44915                           | 1                            | Bouchon de direction         | Plug                   | Verschluß              |
| 31                           | 40442                           | 1                            | Ecrou de réglage             | Lock-nut               | Gegenmutter            |
| 32                           | 056.118                         | 1                            | Rondelle éventail            | Lock-washer            | Fächerscheibe          |
| 33                           | 91783                           | 1                            | Cône de réglage              | Adjustment cone        | Oberer Konus           |
| 34                           | 91778                           | 1                            | Cuvette supérieure           | Upper cup              | Rahmenlagerschale      |
| 35                           | 46840                           | 1                            | Cuvette inférieure           | Lower cup              | Untere Lagerschale     |
| 36                           | V 192                           | 1                            | Cône inférieur               | Lower cone             | Gabelkonus             |
| 37                           | 91502                           | 1                            | Cage à billes                | Ball cage              | Kugelhalter            |
|                              | 691 A                           | 25                           | Bille de 3,97                | Ball                   | Kugel                  |



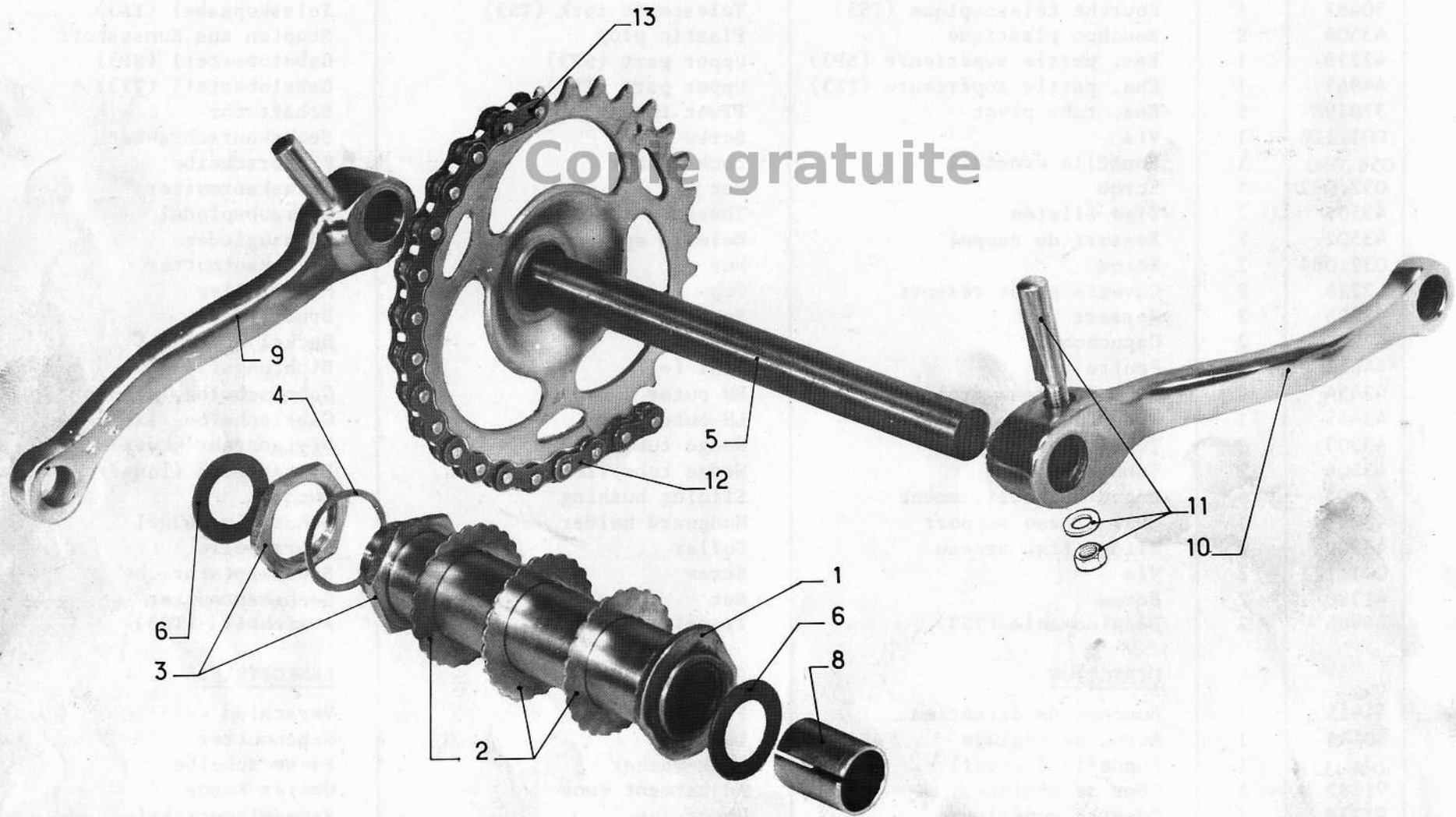

| DESSIN<br>DRAWING<br>BILD-Nr | NUMERO<br>PART-Nr<br>BESTELL-Nr | NOMBRE<br>QUANTITY<br>ANZAHL | DESIGNATION                              | DESCRIPTION                    | BEZEICHNUNG                       |
|------------------------------|---------------------------------|------------------------------|--|--------------------------------|-----------------------------------|
|                              |                                 |                              | <u>PEDALIER</u>                          | <u>CRANKGEAR</u>               | <u>TRETLAGER</u>                  |
| 1                            | 46872                           | 1                            | Tube axe d'articulation avec remboîtages | Crank axle tube with inserts   | Hohlachse mit Lagerbuchsen        |
| 2                            | V 16909                         | 3                            | Rondelle                                 | Play-compensation washer       | Ausgleichscheibe                  |
| 3                            | 40442                           | 2                            | Ecrou de réglage                         | Lock-nut                       | Sechskantmutter                   |
| 4                            | V 16910                         | 1                            | Rondelle                                 | Washer                         | Unterlegscheibe                   |
| 5                            | 50460                           | 1                            | Axe de pédalier avec roue dentée         | Crank axle                     | Tretlagerachse                    |
| 6                            | V 17068                         | 2                            | Rondelle                                 | Washer                         | Druckscheibe                      |
|                              | 38588                           |                              | Rondelle rattrapage jeu                  | Play-compensation washer       | Ausgleichscheibe                  |
| 8                            | 42924                           | 1                            | Entretoise (longue)                      | Spacer (long)                  | Distanzrohr (lang)                |
| 9                            | 50462                           | 1                            | Manivelle droite                         | RH crank arm                   | Rechte Kurbel                     |
| 10                           | 50463                           | 1                            | Manivelle gauche                         | LH crank arm                   | Linke Kurbel                      |
| 11                           | 46868 E                         | 2                            | Clavette avec rondelle et écrou          | Cotter pin with washer and nut | Kurbelkeil mit Scheibe und Mutter |
| 12                           | 38604                           | 1                            | Chaîne de pédalier                       | Crank-gear chain               | Fahrradkette                      |
| 13                           | V 175                           | 1                            | Attache rapide                           | Spring clip                    | Steckglied                        |

**SP3**

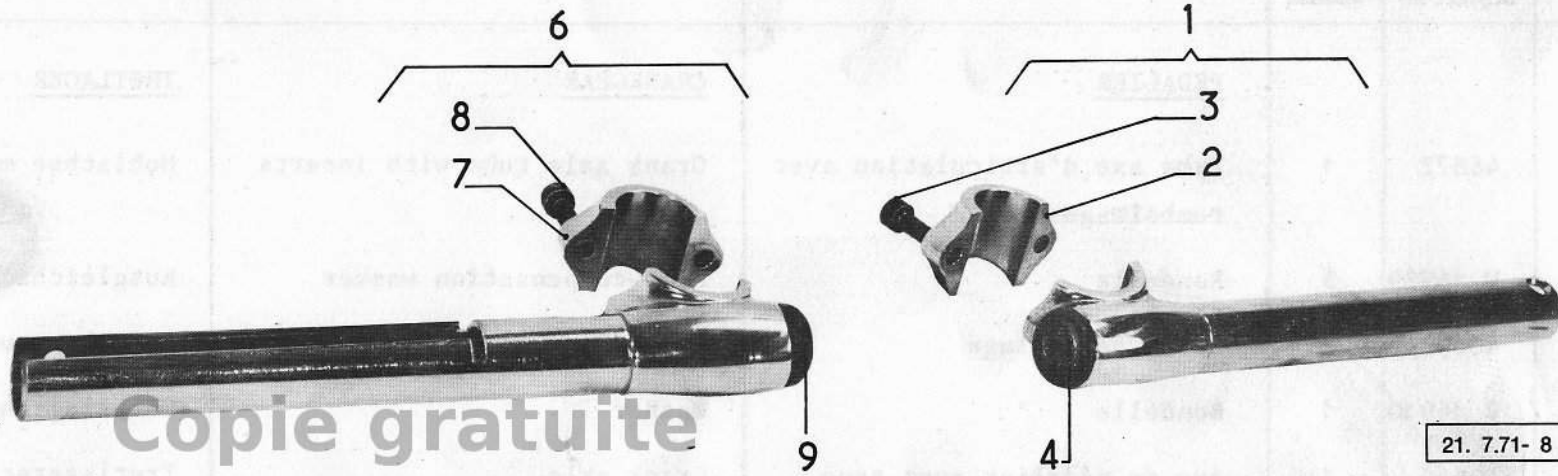

21. 7.71- 8

**TS3**

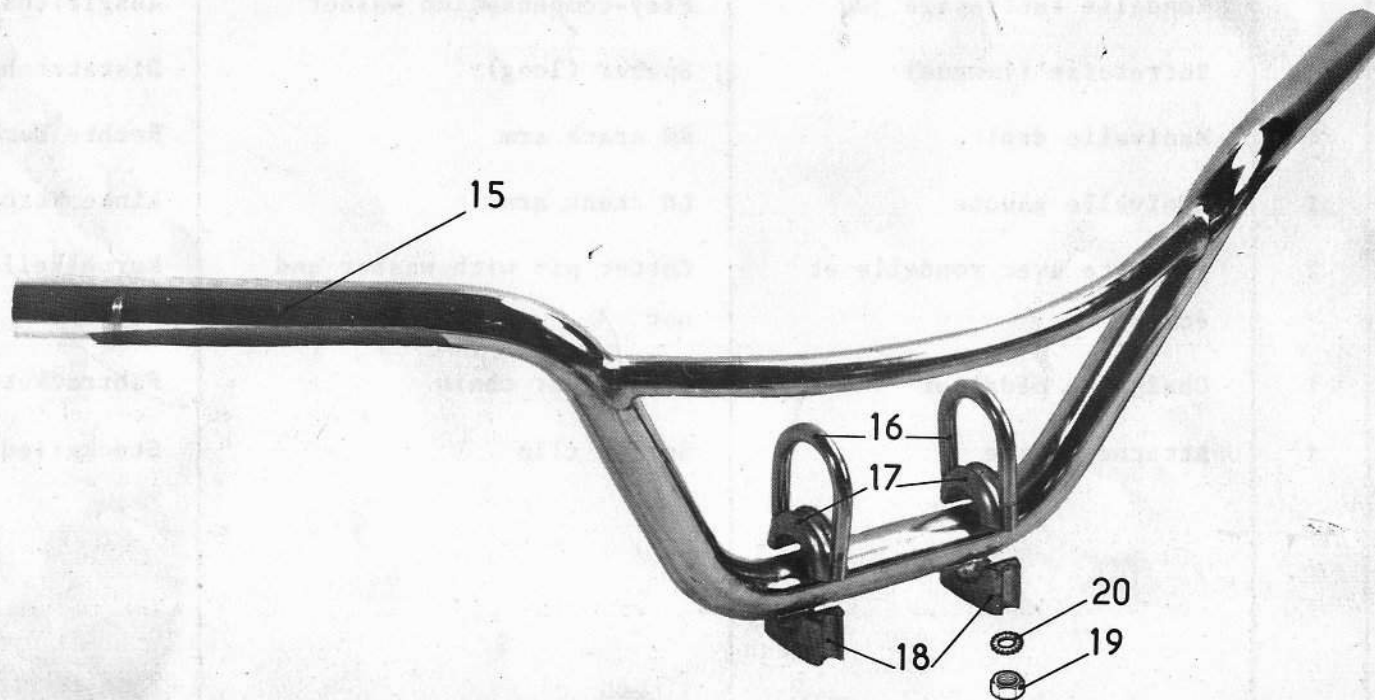

21. 7.71- 9

| DESSIN<br>DRAWING<br>BILD-Nr | NUMERO<br>PART-Nr<br>BESTELL-Nr | NOMBRE<br>QUANTITY<br>ANZAHL | DESIGNATION                            | DESCRIPTION                         | BEZEICHNUNG                                 |
|------------------------------|---------------------------------|------------------------------|--|-------------------------------------|---|
|                              |                                 |                              | <u>BRANCHE GAUCHE</u>                  | <u>LH HANDLEBAR TUBE</u>            | <u>LINKE LENKERHÄLFTE</u>                   |
| 1                            | 45549                           | 1                            | Branche gauche avec pièces de fixation | LH handlebar tube with fixing parts | Lenkerhälfte mit Befestigungsteilen, links  |
| 2                            | 42291B                          | 1                            | Collier fixation                       | Clamping collar                     | Schelle                                     |
| 3                            | D6-25                           | 2                            | Vis                                    | Screw                               | Innensechskantschraube                      |
| 4                            | 42291 C                         | 1                            | Embout plastique                       | Plastic plug                        | Stopfen aus Kunststoff                      |
|                              |                                 |                              | <u>BRANCHE DROITE</u>                  | <u>RH HANDLEBAR TUBE</u>            | <u>RECHTE LENKERHÄLFTE</u>                  |
| 6                            | 45550                           | 1                            | Branche droite avec pièces de fixation | RH handlebar tube with fixing parts | Lenkerhälfte mit Befestigungsteilen, rechts |
| 7                            | 42291 B                         | 1                            | Collier fixation                       | Clamping collar                     | Schelle                                     |
| 8                            | D6-25                           | 2                            | Vis                                    | Screw                               | Innensechskantschraube                      |
| 9                            | 42291 C                         | 1                            | Embout plastique                       | Plastic plug                        | Stopfen aus Kunststoff                      |
|                              |                                 |                              | <u>GUIDON (pour TS3)</u>               | <u>HANDLEBAR (for TS3)</u>          | <u>LENKER (für TS3)</u>                     |
| 15                           | 50770                           | 1                            | Guidon                                 | Handlebar tube                      | Lenkerbügel                                 |
| 16                           | 39995                           | 2                            | Etrier                                 | Stirrup                             | Klemmbügel                                  |
| 17                           | 39996                           | 2                            | Coussinet supérieur                    | Upper bushing                       | Obere Lagerschale                           |
| 18                           | 39997                           | 2                            | Coussinet inférieur                    | Lower bushing                       | Untere Lagerschale                          |
| 19                           | 032.094                         | 4                            | Ecrou                                  | Nut                                 | Sechskantmutter                             |
| 20                           | 056.091                         | 4                            | Rondelle éventail                      | Lock-washer                         | Fächerscheibe                               |

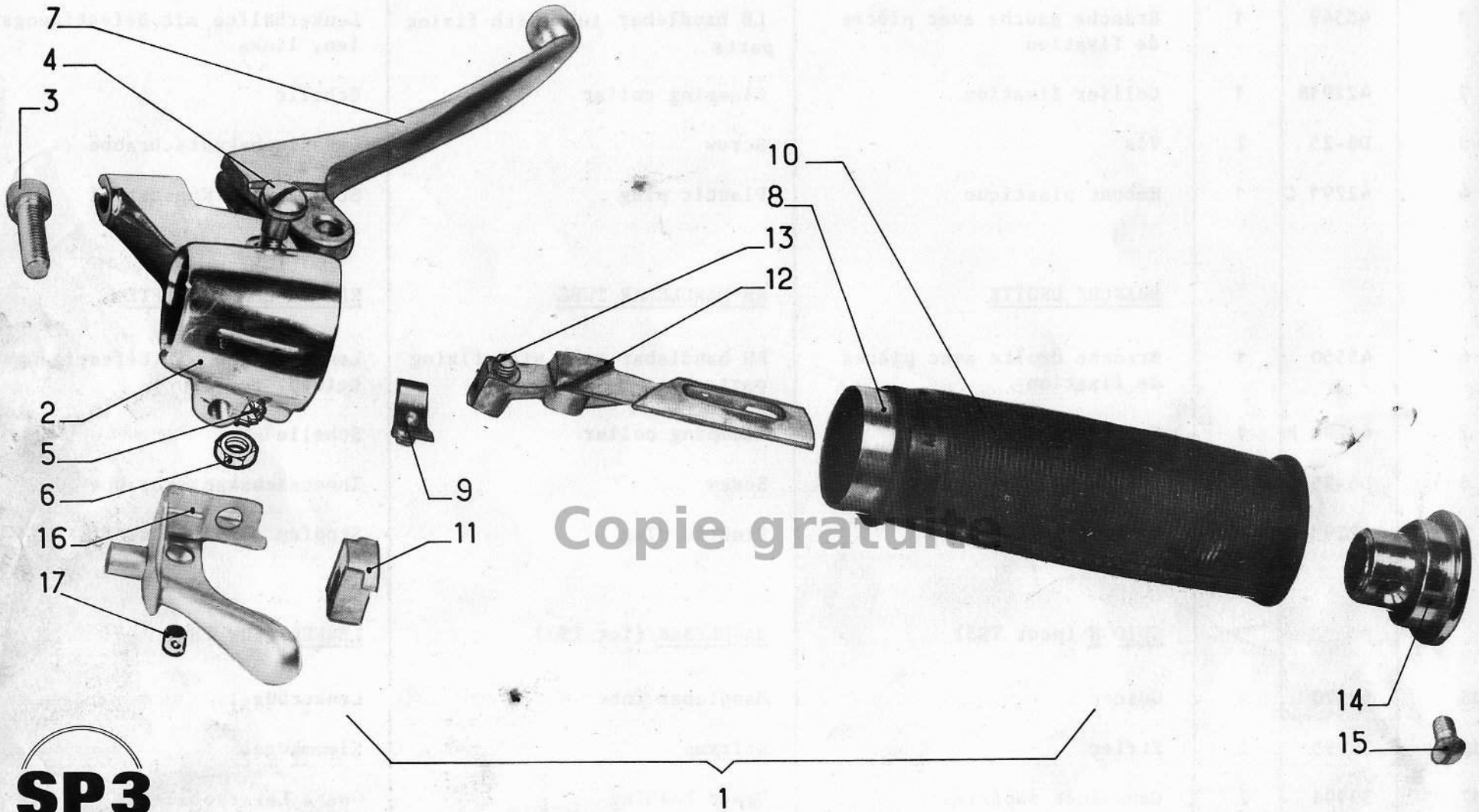

**SP3**

| DESSIN<br>DRAWING<br>BILD-Nr | NUMERO<br>PART-Nr<br>BESTELL-Nr | NOMBRE<br>QUANTITY<br>ANZAHL | DESIGNATION                      | DESCRIPTION               | BEZEICHNUNG                  |
|------------------------------|---------------------------------|------------------------------|----------------------------------|---------------------------|------------------------------|
|                              |                                 |                              | <u>POIGNEE TOURNANTE DES GAZ</u> | <u>THROTTLE TWISTGRIP</u> | <u>VERGASERDREHGRIF</u>      |
| 1                            | 50864                           | 1                            | Poignée tournante des gaz        | Throttle twistgrip        | Vergaserdrehgriff            |
| 2                            | G 4 CT                          | 1                            | Casque de la poignée             | Brake lever support       | Drehgriffgehäuse             |
| 3                            | G 9BTR                          | 1                            | Vis                              | Hex socket head screw     | Innensechskantschraube       |
| 4                            | G 8                             | 1                            | Vis d'articulation               | Screw                     | Lagerbolzen                  |
| 5                            | V 18413                         | 1                            | Rondelle éventail                | Lock-washer               | Fächerscheibe                |
| 6                            | HU 5                            | 1                            | Ecrou                            | Nut                       | Sechskantmutter              |
| 7                            | 51410                           | 1                            | Levier de frein avant            | Front brake lever         | Bremshebel                   |
| 8                            | G24-108                         | 1                            | Tube coulisseau avec rampe       | Sliding sleeve            | Griffrohr                    |
| 9                            | 1886                            | 1                            | Ressort de freinage              | Leaf-spring               | Feder                        |
| 10                           | A 16 C                          | 1                            | Revêtement caoutchouc            | Rubber grip               | Drehgriffüberzug             |
| 11                           | 1882                            | 1                            | Plot arrêt de gaine              | Stop                      | Kabelstütze                  |
| 12                           | G 11 CR                         | 1                            | Coulisseau accroche-câble        | Cable-hanger              | Gleitstein                   |
| 13                           | A 9                             | 1                            | Vis                              | Headless screw            | Gewindestift                 |
| 14                           | 1890                            | 1                            | Embout de la poignée             | Handle plug               | Verschlußdeckel              |
| 15                           | 1891                            | 1                            | Vis de fixation de l'embout      | Screw                     | Zylinderschraube             |
|                              |                                 |                              | <u>MANETTE DE DECOMPRESSEUR</u>  | <u>DECOMPRESSOR LEVER</u> | <u>DEKOMPRESSIION SHEBEL</u> |
| 16                           | D I                             | 1                            | Manette de décompresseur comp.   | Decompressor lever cpl.   | Dekompressionshebel, kpl.    |
| 17                           | 43832                           | 1                            | Arrêt de câble                   | Nipple                    | Nippel                       |

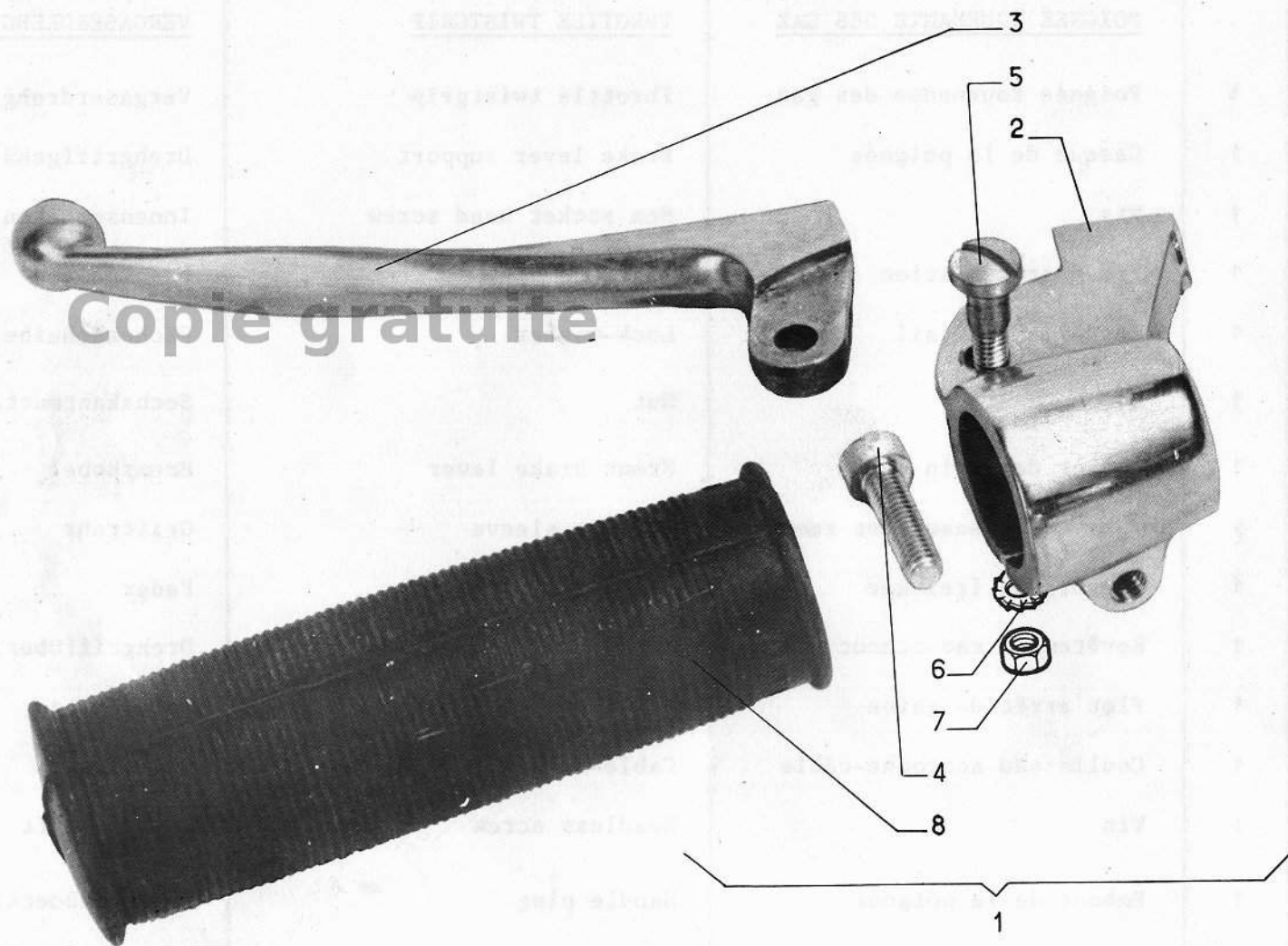

Copie gratuite



| DESSIN<br>DRAWING<br>BILD-Nr | NUMERO<br>PART-Nr<br>BESTELL-Nr | NOMBRE<br>QUANTITY<br>ANZAHL | DESIGNATION                                 | DESCRIPTION               | BEZEICHNUNG            |
|------------------------------|---------------------------------|------------------------------|---|---------------------------|------------------------|
|                              |                                 |                              | <u>POIGNEE GAUCHE DE DEBRAYAGE</u>          | <u>LH CLUTCH GRIP</u>     | <u>LINKER GRIFF</u>    |
| 1                            | 50863                           | 1                            | Poignée gauche avec levier de<br>débrayage  | LH grip with clutch lever | Linker Griff, kpl.     |
| 2                            | G 5 C                           | 1                            | Corps de poignée                            | Grip body                 | Griffgehäuse           |
| 3                            | 51411                           | 1                            | Levier de débrayage                         | Clutch lever              | Kupplungshebel         |
| 4                            | G 9BTR                          | 1                            | Vis à 6 pans creux de serrage<br>du collier | Hex-socket head screw     | Innensechskantschraube |
| 5                            | G 8                             | 1                            | Vis d'articulation                          | Axis-screw                | Linsenschraube         |
| 6                            | V 18413                         | 1                            | Rondelle éventail                           | Lock-washer               | Fächerscheibe          |
| 7                            | HU 5                            | 1                            | Ecrou                                       | Nut                       | Sechskantmutter        |
| 8                            | G 29                            | 1                            | Revêtement caoutchouc                       | Rubber grip               | Gummiüberzug           |



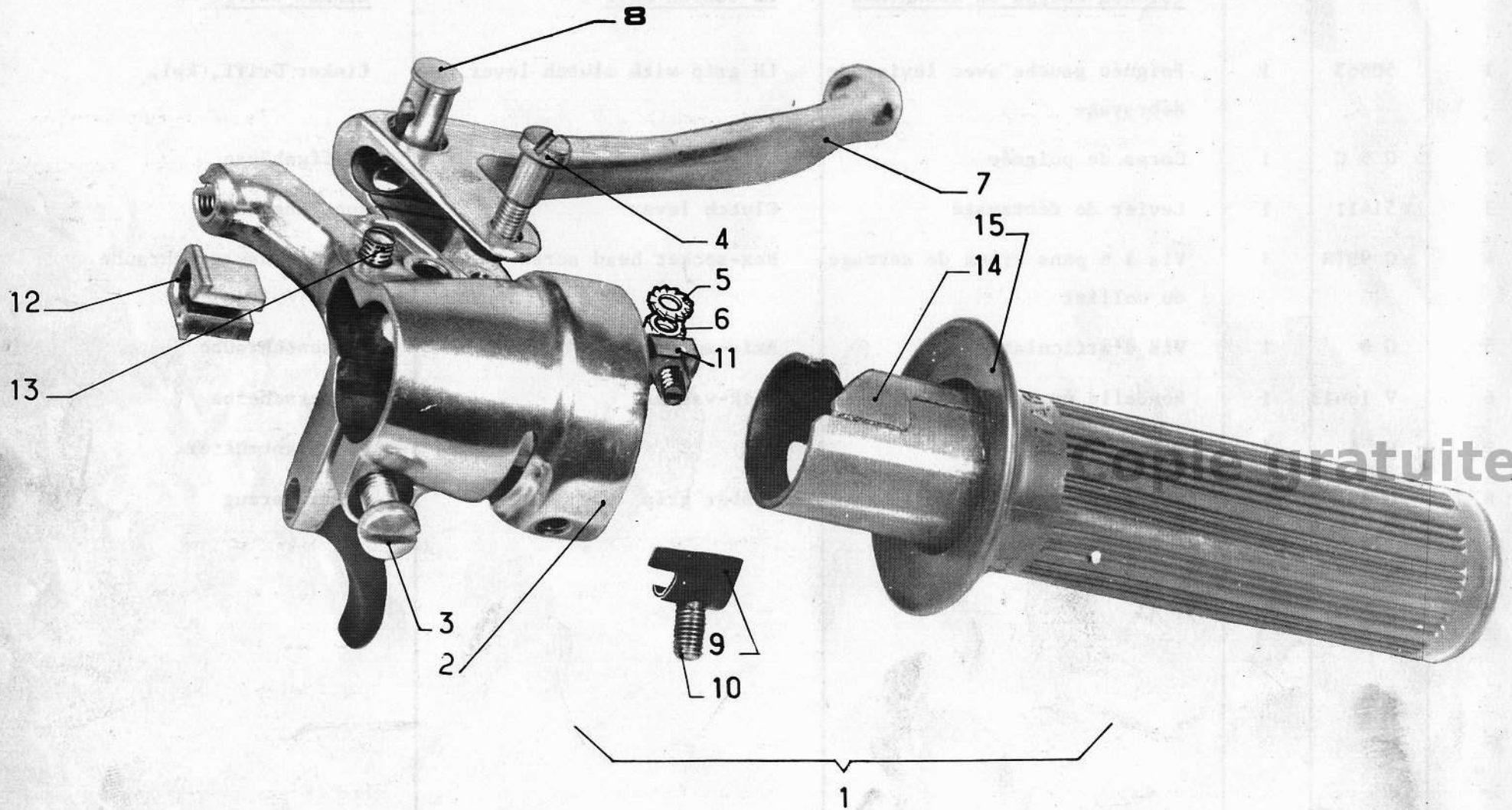

| DESSIN<br>DRAWING<br>BILD-Nr | NUMERO<br>PART-Nr<br>BESTELL-Nr | NOMBRE<br>QUANTITY<br>ANZAHL | DESIGNATION                                       | DESCRIPTION                            | BEZEICHNUNG                                   |
|------------------------------|---------------------------------|------------------------------|---|--|---|
|                              |                                 |                              | <u>POIGNEE TOURNANTE DES GAZ</u>                  | <u>THROTTLE TWISTGRIP</u>              | <u>VERGASERDREHGRIF</u>                       |
| 1                            | 50826                           | 1                            | Poignée tournante                                 | Throttle twistgrip                     | Vergaserdrehgriff                             |
| 2                            | 51098                           | 1                            | Corps de poignée avec manette<br>de décompresseur | Grip body with decompressor<br>lever   | Drehgriffgehäuse mit Dekompres-<br>sionshebel |
|                              | 51109                           | 1                            | Manette seule (démontable)                        | Decompressor lever (dismounta-<br>ble) | Dekompressionshebel (zerlegbar)               |
| 3                            | 51099                           | 1                            | Vis   | Screw                                  | Linsenschraube                                |
| 4                            | 51100                           | 1                            | Vis axe   | Screw                                  | Linsenschraube                                |
| 5                            | 056.058                         | 1                            | Rondelle éventail                                 | Lock-washer                            | Fächerscheibe                                 |
| 6                            | 032.085                         | 1                            | Ecrou   | Nut                                    | Sechskantmutter                               |
| 7                            | 51101                           | 1                            | Levier de frein                                   | Brake lever                            | Bremshebel                                    |
| 8                            | 51102                           | 1                            | Barillet  | Socket bolt                            | Schließbolzen                                 |
| 9                            | 51103                           | 1                            | Ressort frein                                     | Leaf-spring                            | Reibfeder                                     |
| 10                           | 51104                           | 1                            | Vis de réglage                                    | Adjustment screw                       | Einstellschraube                              |
| 11                           | 51105                           | 1                            | Navette avec vis                                  | Slider with screw                      | Gleitstein mit Schraube                       |
| 12                           | 51106                           | 1                            | Arrêt de câble                                    | Cable stop                             | Kabelstütze                                   |
| 13                           | 51107                           | 1                            | Vis sans tête                                     | Headless screw                         | Gewindestift                                  |
| 14                           | 51108                           | 1                            | Tube de poignée                                   | Tube                                   | Griffrohr                                     |
| 15                           | 51110                           | 1                            | Poignée   | Twistgrip rubber                       | Rechter Gummiüberzug                          |

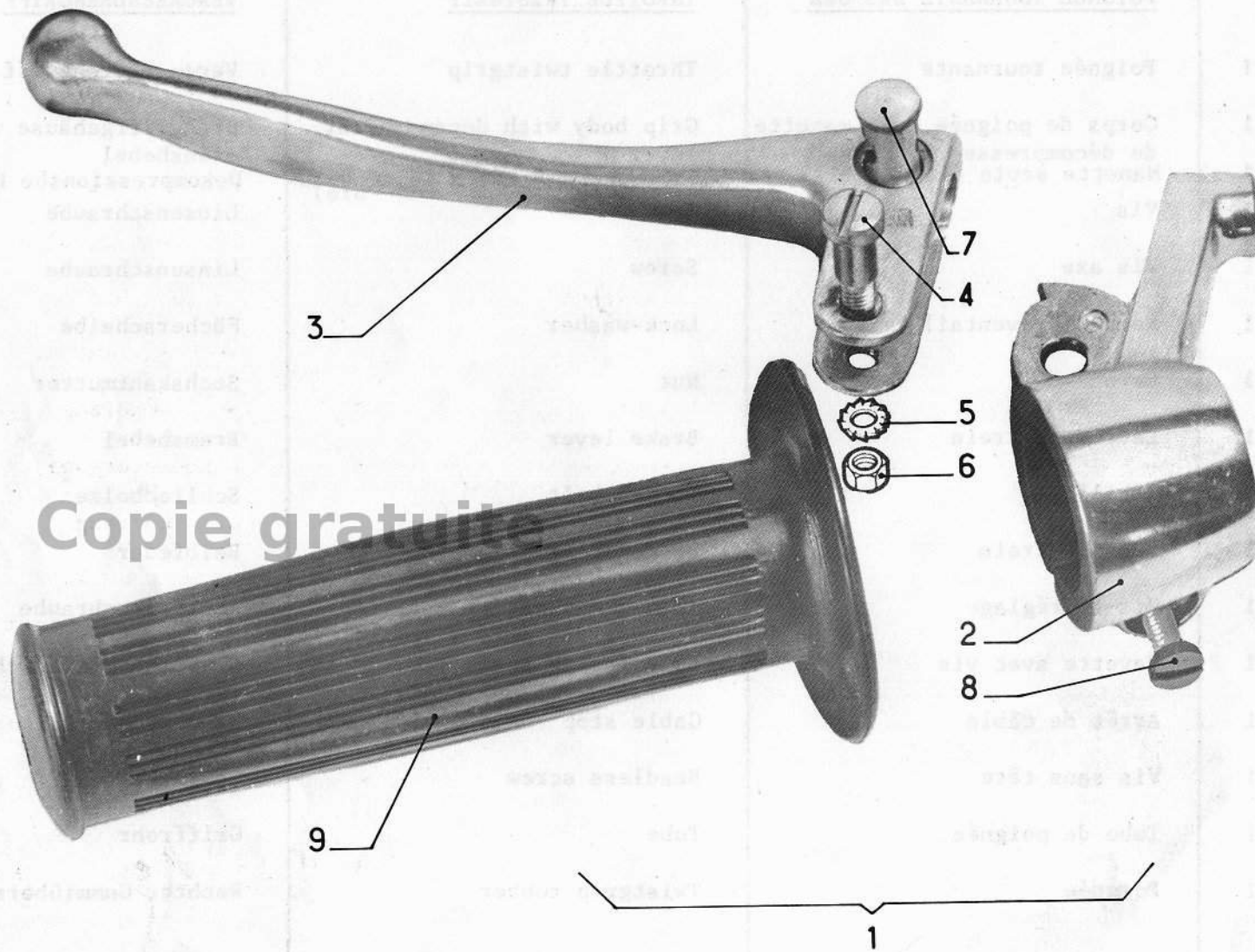

Copie gratuite

| DESSIN<br>DRAWING<br>BILD-Nr | NUMERO<br>PART-Nr<br>BESTELL-Nr | NOMBRE<br>QUANTITY<br>ANZAHL | DESIGNATION                        | DESCRIPTION           | BEZEICHNUNG         |
|------------------------------|---------------------------------|------------------------------|------------------------------------|-----------------------|---------------------|
|                              |                                 |                              | <u>POIGNEE GAUCHE DE DEBRAYAGE</u> | <u>LH CLUTCH GRIP</u> | <u>LINKER GRIFF</u> |
| 1                            | 50825                           | 1                            | Poignée gauche                     | LH grip               | Linker Griff, kpl.  |
| 2                            | 51111                           | 1                            | Corps de poignée                   | Grip body             | Griffgehäuse        |
| 3                            | 51112                           | 1                            | Levier de débrayage                | Clutch lever          | Kupplungshebel      |
| 4                            | 51100                           | 1                            | Vis axe                            | Screw                 | Linsenschraube      |
| 5                            | 056.058                         | 1                            | Rondelle éventail                  | Lock-washer           | Fächerscheibe       |
| 6                            | 032.085                         | 1                            | Ecrou                              | Nut                   | Sechskantmutter     |
| 7                            | 51102                           | 1                            | Barillet                           | Socket bolt           | Schließbolzen       |
| 8                            | 51099                           | 1                            | Vis                                | Screw                 | Linsenschraube      |
| 9                            | 51113                           | 1                            | Poignée                            | Rubber grip           | Gummiüberzug        |

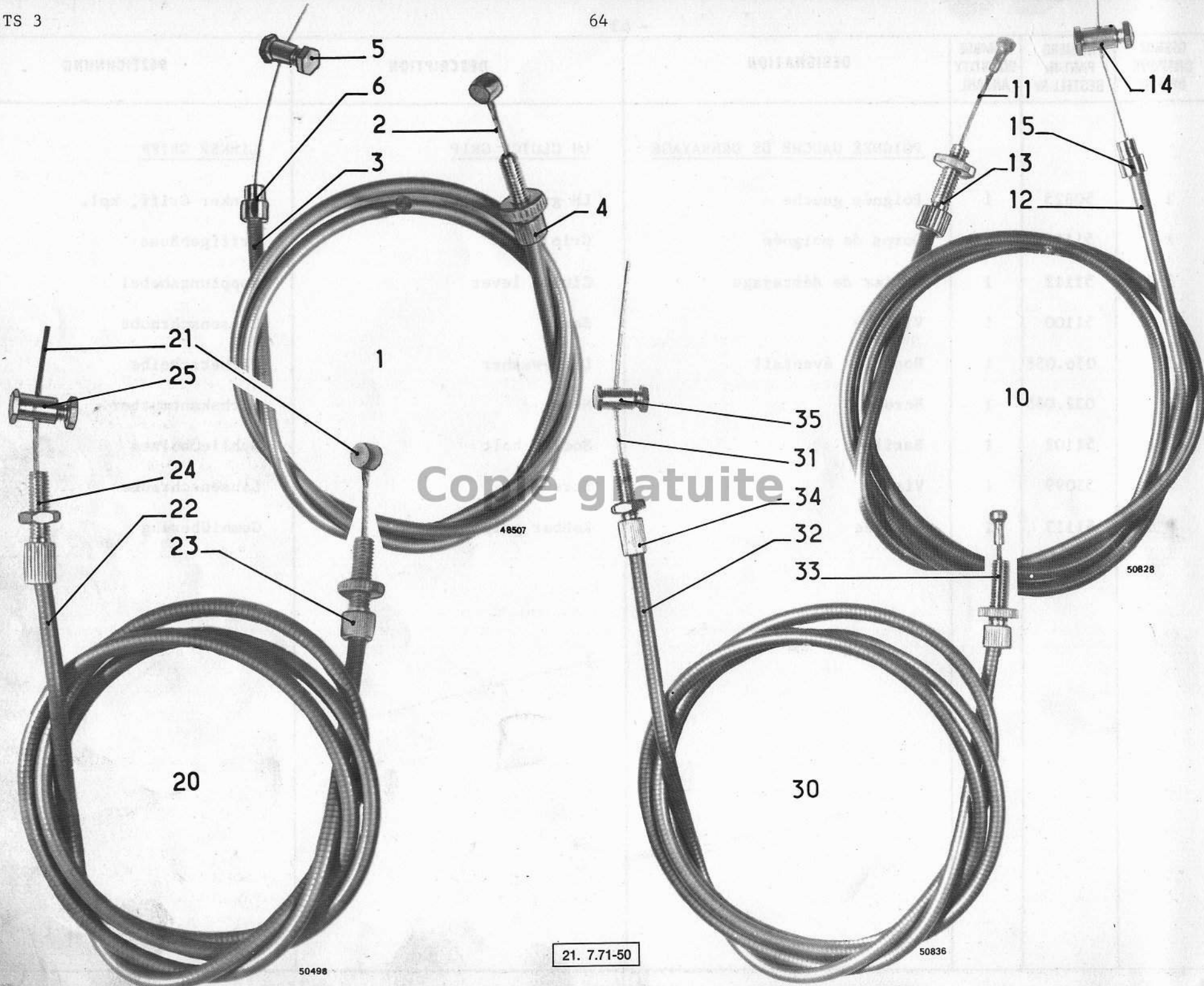

| DESSIN<br>DRAWING<br>BILD-Nr | NUMERO<br>PART-Nr<br>BESTELL-Nr | NOMBRE<br>QUANTITY<br>ANZAHL | DESIGNATION                          | DESCRIPTION                      | BEZEICHNUNG                              |
|------------------------------|---------------------------------|------------------------------|--------------------------------------|----------------------------------|--|
|                              |                                 |                              | <u>COMMANDE DE FREIN AVANT (SP3)</u> | <u>FRONT BRAKE CONTROL (SP3)</u> | <u>SEILZUG FÜR VORDERRADBREMSE (SP3)</u> |
| 1                            | 48507                           | 1                            | Commande de frein avant              | Front brake cable control assy.  | Seilzug für Vorderradbremse              |
| 2                            | 48512                           | 1                            | Câble avec grain                     | Cable with nipple                | Kabel mit Nippel                         |
| 3                            | 1085 B                          |                              | Gaine (se vend au mètre)             | Sheath (sold per meter)          | Führungshülle (Meterware)                |
| 4                            | 42778                           | 1                            | Vis de réglage                       | Adjusting screw                  | Verstellschraube                         |
| 5                            | 38583                           | 1                            | Serre-câble                          | Cable grip                       | Schraubnippel                            |
| 6                            | 43678                           | 1                            | Embout                               | Ferrule                          | Haltenippel                              |
|                              |                                 |                              | <u>COMMANDE DE FREIN AVANT (TS3)</u> | <u>FRONT BRAKE CONTROL (TS3)</u> | <u>SEILZUG FÜR VORDERRADBREMSE (TS3)</u> |
| 10                           | 50828                           | 1                            | Commande de frein avant              | Front brake cable control assy.  | Seilzug für Vorderradbremse              |
| 11                           | 50830                           | 1                            | Câble avec grain                     | Cable with nipple                | Kabel mit Nippel                         |
| 12                           | 1085 B                          |                              | Gaine (se vend au mètre)             | Sheath (sold per meter)          | Führungshülle (Meterware)                |
| 13                           | 42778                           | 1                            | Vis de réglage                       | Adjusting screw                  | Verstellschraube                         |
| 14                           | 38583                           | 1                            | Serre-câble                          | Cable grip                       | Schraubnippel                            |
| 15                           | 43678                           | 1                            | Embout                               | Ferrule                          | Haltenippel                              |
|                              |                                 |                              | <u>COMMANDE DE DEBRAYAGE (SP3)</u>   | <u>CLUTCH CONTROL (SP3)</u>      | <u>SEILZUG FÜR KUPPLUNG (SP3)</u>        |
| 20                           | 50498                           | 1                            | Commande de débrayage                | Clutch cable control assy.       | Seilzug für Kupplung                     |
| 21                           | V17185B                         | 1                            | Câble avec grain                     | Cable with nipple                | Kabel mit Nippel                         |
| 22                           | 1085 B                          |                              | Gaine (se vend au mètre)             | Sheath (sold per meter)          | Führungshülle (Meterware)                |
| 23                           | 42778                           | 1                            | Vis de réglage                       | Adjusting screw                  | Verstellschraube                         |
| 24                           | 39470                           | 1                            | Vis de réglage                       | Adjusting screw                  | Verstellschraube                         |
| 25                           | 38583                           | 1                            | Serre-câble                          | Cable grip                       | Schraubnippel                            |
|                              |                                 |                              | <u>COMMANDE DE DEBRAYAGE (TS3)</u>   | <u>CLUTCH CONTROL (TS3)</u>      | <u>SEILZUG FÜR KUPPLUNG (TS3)</u>        |
| 30                           | 50836                           | 1                            | Commande de débrayage                | Clutch cable control assy.       | Seilzug für Kupplung                     |
| 31                           | 50838                           | 1                            | Câble avec grain                     | Cable with nipple                | Kabel mit Nippel                         |
| 32                           | 1085 B                          |                              | Gaine (se vend au mètre)             | Sheath (sold per meter)          | Führungshülle (Meterware)                |
| 33                           | 42778                           | 1                            | Vis de réglage                       | Adjusting screw                  | Verstellschraube                         |
| 34                           | 39470                           | 1                            | Vis de réglage                       | Adjusting screw                  | Verstellschraube                         |
| 35                           | 38583                           | 1                            | Serre-câble                          | Cable grip                       | Schraubnippel                            |

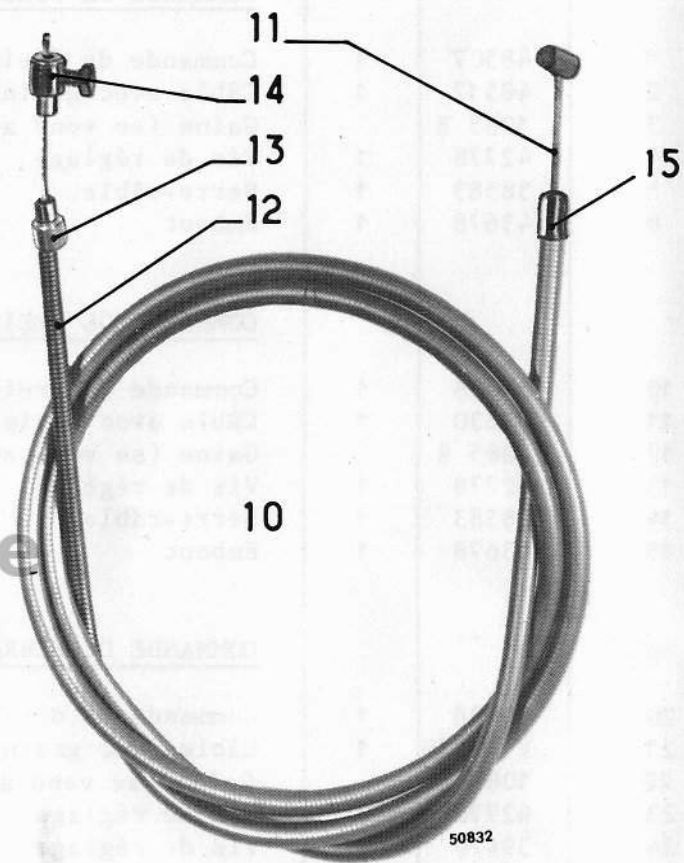
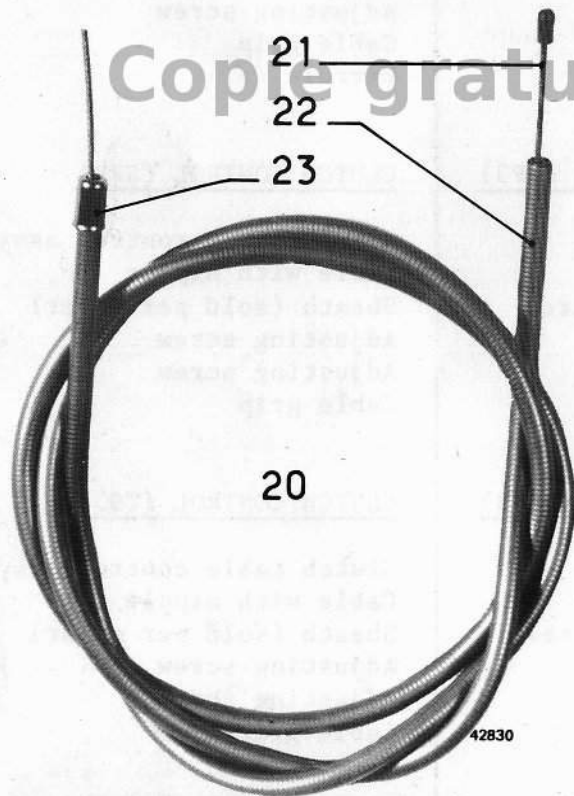
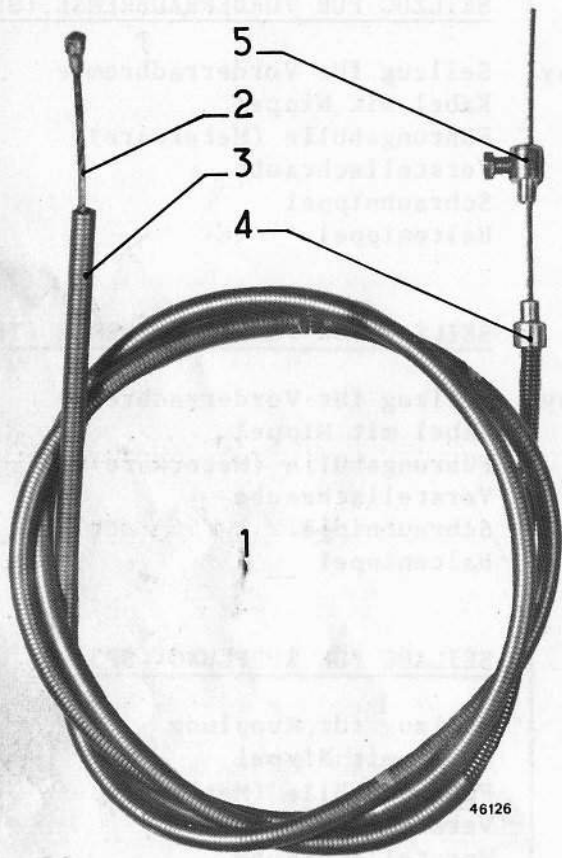

Copie gratuite

| DESSIN<br>DRAWING<br>BILD-Nr | NUMERO<br>PART-Nr<br>BESTELL-Nr | NOMBRE<br>QUANTITY<br>ANZAHL | DESIGNATION                           | DESCRIPTION                         | BEZEICHNUNG                           |
|------------------------------|---------------------------------|------------------------------|---------------------------------------|-------------------------------------|---------------------------------------|
|                              |                                 |                              | <u>COMMANDE DE DECOMPRESSEUR(SP3)</u> | <u>DECOMPRESSOR CONTROL (SP3)</u>   | <u>SEILZUG FÜR DEKOMPRESSOR (SP3)</u> |
| 1                            | 46126                           | 1                            | Commande de décompresseur             | Decompressor cable control<br>assy. | Seilzug für Dekompressor              |
| 2                            | 46243                           | 1                            | Câble avec grain                      | Cable with nipple                   | Kabel mit Nippel                      |
| 3                            | 1085 B                          |                              | Gaine (se vend au mètre)              | Sheath (sold per meter)             | Führungshülle (Meterware)             |
| 4                            | V 242                           | 1                            | Embout                                | Ferrule                             | Haltenippel                           |
| 5                            | V2048B                          | 1                            | Serre-câble                           | Cable grip                          | Schraubnippel                         |
|                              |                                 |                              | <u>COMMANDE DE DECOMPRESSEUR(TS3)</u> | <u>DECOMPRESSOR CONTROL (TS3)</u>   | <u>SEILZUG FÜR DEKOMPRESSOR (TS3)</u> |
| 10                           | 50832                           | 1                            | Commande de décompresseur             | Decompressor cable control<br>assy. | Seilzug für Dekompressor              |
| 11                           | 50834                           | 1                            | Câble avec grain                      | Cable with nipple                   | Kabel mit Nippel                      |
| 12                           | 1085 B                          |                              | Gaine (se vend au mètre)              | Sheath (sold per meter)             | Führungshülle (Meterware)             |
| 13                           | V 242                           | 1                            | Embout                                | Ferrule                             | Haltenippel                           |
| 14                           | V2048B                          | 1                            | Serre-câble                           | Cable grip                          | Schraubnippel                         |
| 15                           | 44526                           | 1                            | Embout de gaine                       | Ferrule                             | Haltenippel                           |
|                              |                                 |                              | <u>COMMANDE DES GAZ (SP3-TS3)</u>     | <u>THROTTLE CONTROL (SP3-TS3)</u>   | <u>SEILZUG FÜR VERGASER (SP3-TS3)</u> |
| 20                           | 42830                           | 1                            | Commande des gaz                      | Throttle cable control assy.        | Seilzug für Vergaser                  |
| 21                           | 48291                           | 1                            | Câble avec grain                      | Cable with nipple                   | Kabel mit Nippel                      |
| 22                           | 1085B                           |                              | Gaine (se vend au mètre)              | Sheath (sold per meter)             | Führungshülle (Meterware)             |
| 23                           | 44526                           | 1                            | Embout                                | Ferrule                             | Haltenippel                           |



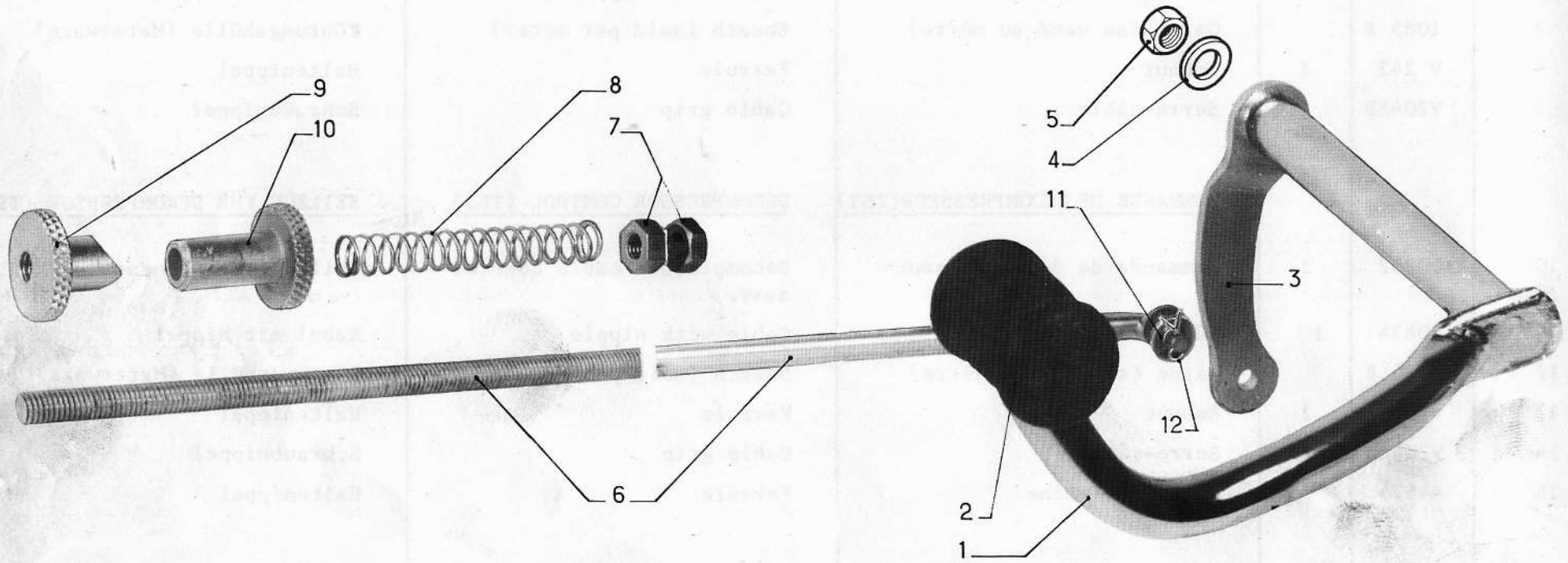

| DESSIN<br>DRAWING<br>BILD-Nr | NUMERO<br>PART-Nr<br>BESTELL-Nr | NOMBRE<br>QUANTITY<br>ANZAHL | DESIGNATION                      | DESCRIPTION               | BEZEICHNUNG      |
|------------------------------|---------------------------------|------------------------------|----------------------------------|---------------------------|------------------|
|                              |                                 |                              | <u>COMMANDE DE FREIN ARRIERE</u> | <u>REAR BRAKE CONTROL</u> | <u>FUßBREMSE</u> |
| 1                            | 50428                           | 1                            | Pédale de frein arrière          | Rear brake control pedal  | Fußbremshebel    |
| 2                            | 50819                           | 1                            | Manchon caoutchouc               | Lever rubber              | Gummimuffe       |
| 3                            | 50483                           | 1                            | Levier de renvoi                 | Brake lever               | Bremshebel       |
| 4                            | 053.086                         | 1                            | Rondelle                         | Washer                    | Scheibe          |
| 5                            | 032.083                         | 1                            | Ecrou                            | Nut                       | Sechskantmutter  |
| 6                            | 50467                           | 1                            | Tringle de frein arrière         | Rear brake rod            | Bremszugstange   |
| 7                            | 032.087                         | 1                            | Ecrou                            | Nut                       | Sechskantmutter  |
| 8                            | 50469                           | 1                            | Ressort                          | Spring                    | Feder            |
| 9                            | 44426                           | 1                            | Ecrou de réglage                 | Adjustment nut            | Einstellmutter   |
| 10                           | 50470                           | 1                            | Contre-écrou                     | Lock-nut                  | Gegemutter       |
| 11                           | 053.086                         | 1                            | Rondelle                         | Washer                    | Scheibe          |
| 12                           | 068.002                         | 1                            | Goupille                         | Split pin                 | Splint           |

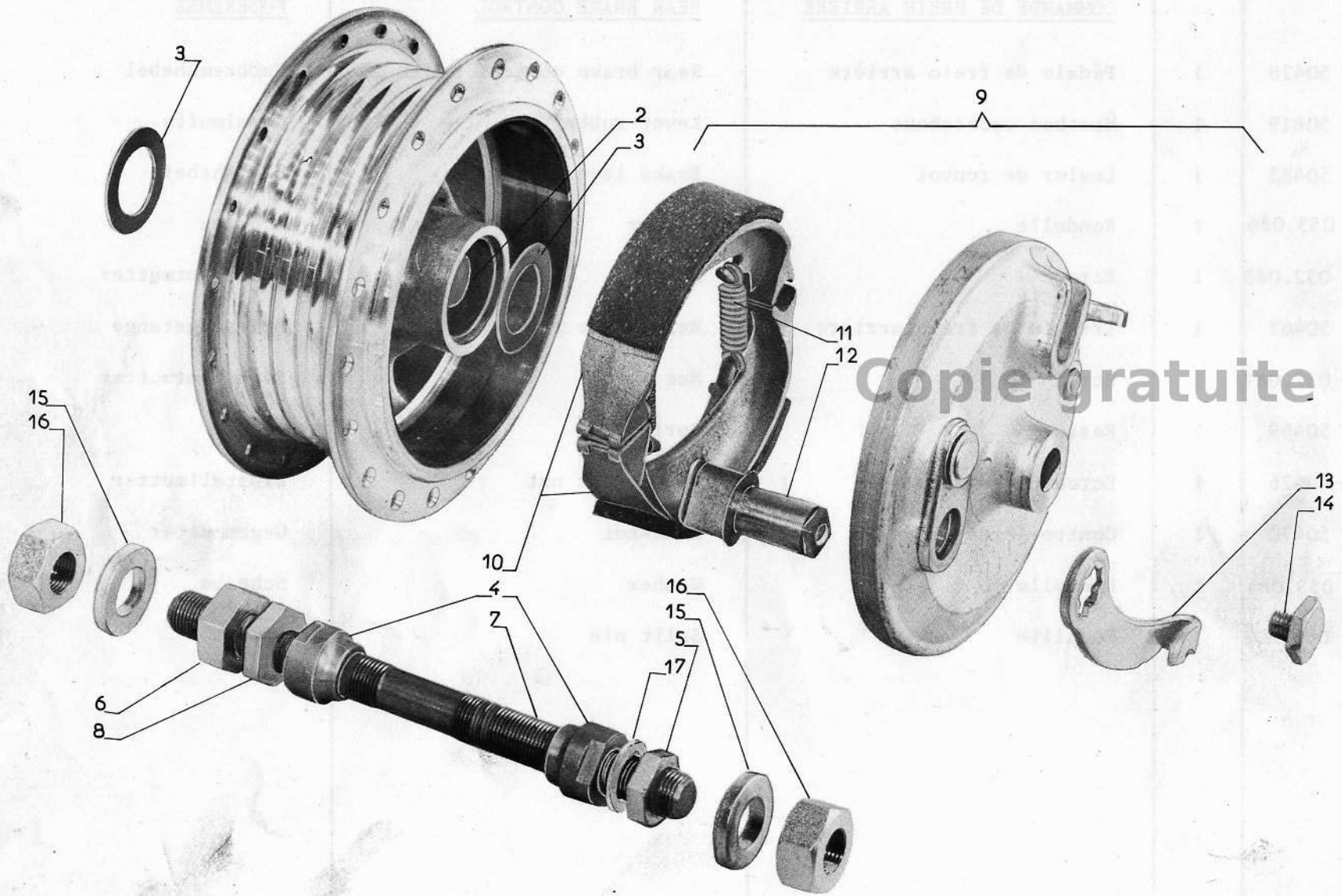

| DESSIN<br>DRAWING<br>BILD-Nr | NUMERO<br>PART-Nr<br>BESTELL-Nr | NOMBRE<br>QUANTITY<br>ANZAHL | DESIGNATION              | DESCRIPTION        | BEZEICHNUNG          |
|------------------------------|---------------------------------|------------------------------|--------------------------|--------------------|----------------------|
|                              |                                 |                              | <u>ROUE AVANT</u>        | <u>FRONT WHEEL</u> | <u>VORDERRAD</u>     |
|                              | 46718                           | 1                            | Roue avant               | Front wheel        | Vorderrad            |
|                              | 43431                           | 36                           | Rayon                    | Spoke              | Speiche              |
|                              | 41859                           | 36                           | Ecrou de rayon           | Nipple             | Nippel               |
|                              | 43287                           | 1                            | Jante                    | Rim                | Felge                |
|                              | 43290                           | 1                            | Mèche fond de jante      | Rim tape           | Felgenband           |
|                              |                                 |                              | <u>MOYEU AVANT</u>       | <u>FRONT HUB</u>   | <u>VORDERRADNABE</u> |
|                              | 46606                           | 1                            | Moyeu avant              | Hub, cpl.          | Nabe, kpl.           |
| 2                            | 1542-3                          | 2                            | Cuvette                  | Cup                | Lagerschale          |
|                              | 694 A                           | 22                           | Bille                    | Ball               | Kugel                |
| 3                            | 1680-2                          | 2                            | Rondelle                 | Washer             | Staubdeckel          |
| 4                            | 1542-5                          | 2                            | Cône                     | Cone               | Konus                |
| 5                            | 1680-3                          | 1                            | Ecrou                    | Nut                | Sechskantmutter      |
| 6                            | 1543-32                         | 1                            | Ecrou                    | Nut                | Sechskantmutter      |
| 7                            | 1607-8                          | 1                            | Axe                      | Spindle            | Achse                |
| 8                            | V 1442                          | 1                            | Ecrou                    | Nut                | Sechskantmutter      |
| 9                            | 1543-34                         | 1                            | Plateau de frein complet | Brake plate, cpl.  | Bremsplatte kpl.     |
| 10                           | 154314<br>D et G                | 1                            | Jeu de demi-mâchoires    | Brake shoes        | Bremsbacken          |
| 11                           | V8703S                          | 2                            | Ressort                  | Spring             | Zugfeder             |
| 12                           | 1543-25                         | 1                            | Came                     | Cam                | Bremsschlüssel       |
| 13                           | 1543-26                         | 1                            | Levier                   | Lever              | Hebel                |
| 14                           | V 1421                          | 1                            | Vis                      | Screw              | Sechskantschraube    |
| 15                           | 43835                           | 2                            | Rondelle                 | Washer             | Unterlegscheibe      |
| 16                           | 1542-29                         | 2                            | Ecrou                    | Nut                | Sechskantmutter      |
| 17                           | 1542-30C                        | 1                            | Rondelle                 | Washer             | Unterlegscheibe      |

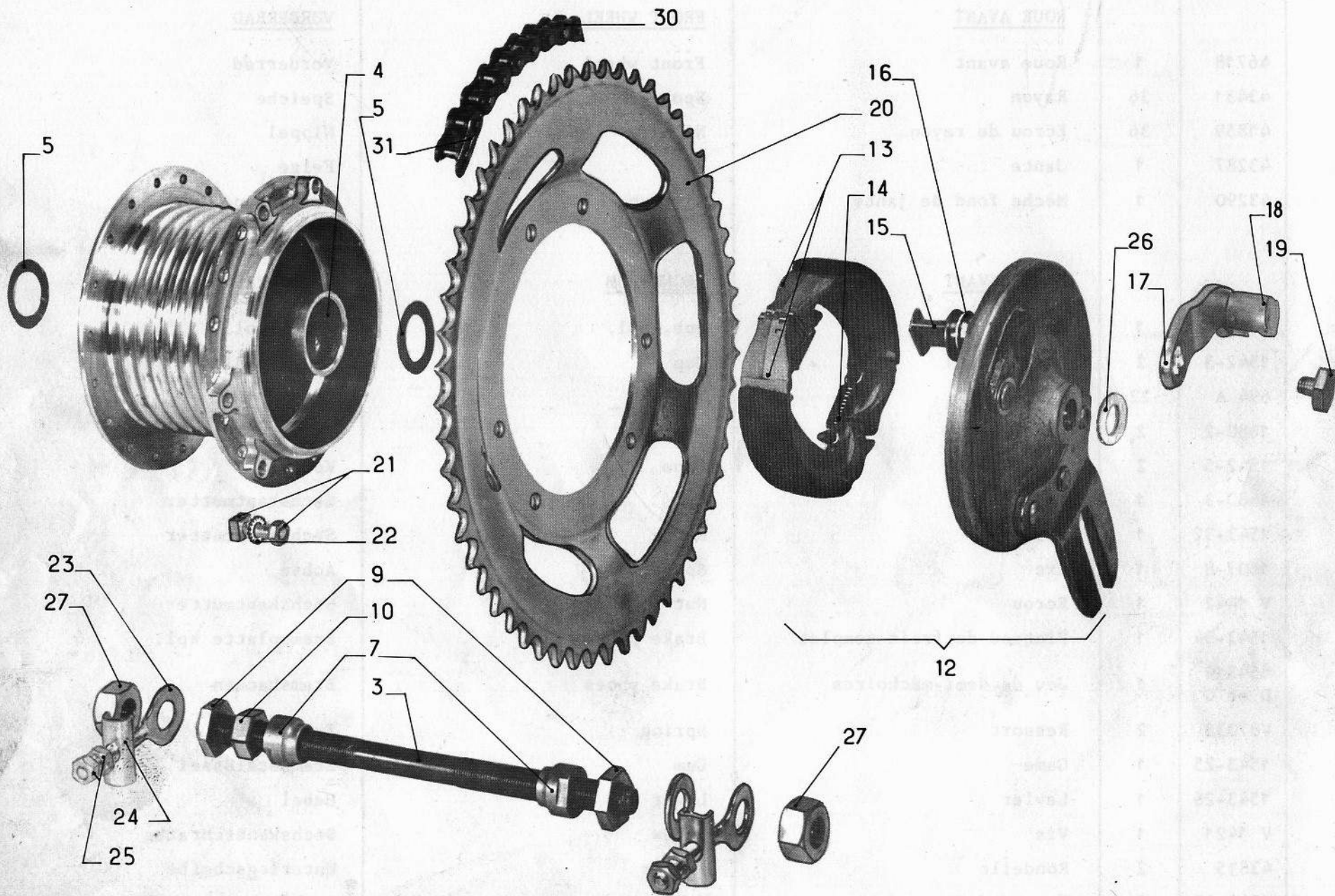

| DESSIN<br>DRAWING<br>BILD-Nr | NUMERO<br>PART-Nr<br>BESTELL-Nr | NOMBRE<br>QUANTITY<br>ANZAHL | DESIGNATION              | DESCRIPTION           | BEZEICHNUNG          |
|------------------------------|---------------------------------|------------------------------|--------------------------|-----------------------|----------------------|
|                              |                                 |                              | <u>ROUE ARRIERE</u>      | <u>REAR WHEEL</u>     | <u>HINTERRAD</u>     |
|                              | 50485                           | 1                            | Roue arrière             | Rear wheel            | Hinterrad            |
|                              | 43287                           | 1                            | Jante                    | Rim                   | Felge                |
|                              | 43431                           | 36                           | Rayon                    | Spoke                 | Speiche              |
|                              | 41859                           | 36                           | Ecrou de rayon           | Nipple                | Nippel               |
|                              | 43290                           | 1                            | Mèche fond de jante      | Rim tape              | Felgenband           |
|                              |                                 |                              | <u>MOYEU ARRIERE</u>     | <u>REAR HUB</u>       | <u>HINTERRADNABE</u> |
|                              | 51097                           | 1                            | Moyeu arrière            | Rear hub              | Hinterradnabe        |
| 3                            | 1542-7B                         | 1                            | Axe                      | Spindle               | Achse                |
| 4                            | 1542-3                          | 2                            | Cuvette                  | Cup                   | Lagerschale          |
| 5                            | 1680-2                          | 2                            | Rondelle                 | Cover washer          | Staubdeckel          |
|                              | 694 A                           | 22                           | Bille                    | Ball                  | Kugel                |
| 7                            | 1542-5                          | 2                            | Cône                     | Cone                  | Konus                |
| 9                            | 1680-3                          | 2                            | Ecrou                    | Nut                   | Sechskantmutter      |
| 10                           | 1911-9                          | 1                            | Ecrou                    | Nut                   | Sechskantmutter      |
| 12                           | 1680-30                         | 1                            | Plateau de frein complet | Brake plate, complete | Bremsplatte kpl.     |
| 13                           | 154314D<br>154314G              | 1                            | Jeu de demi-mâchoires    | Brake shoes           | Satz Bremsbacken     |
| 14                           | V 8703S                         | 2                            | Ressort                  | Spring                | Zugfeder             |
| 15                           | 1680-15                         | 1                            | Came                     | Cam                   | Bremsschlüssel       |
| 16                           | 2000-8                          | 1                            | Rondelle lisse           | Washer                | Scheibe              |
| 17                           | 2060-7                          | 1                            | Levier                   | Lever                 | Hebel                |
| 18                           | 1864-5                          | 1                            | Barillet                 | Cable anchorage       | Anschlag             |
| 19                           | V 1421                          | 1                            | Vis                      | Screw                 | Sechskantschraube    |
| 20                           | 39275                           | 1                            | Pignon 56 dents          | Sprocket 56 teeth     | Kettenrad (56 Zähne) |
| 21                           | 620 L                           | 6                            | Boulon                   | Bolt                  | Bolzen               |
| 22                           | 056.060                         | 6                            | Rondelle éventail        | Lock-washer           | Fächerscheibe        |
| 23                           | 29387                           | 2                            | Patte de tension         | Chain tensioner       | Kettenspanner        |
| 24                           | V 17035                         | 2                            | Etrier                   | Stirrup               | Bügel                |
| 25                           | 032.087                         | 4                            | Ecrou                    | Nut                   | Sechskantmutter      |
| 26                           | 42797                           | 1                            | Rondelle                 | Washer                | Beilegscheibe        |
| 27                           | 1542-29                         | 2                            | Ecrou                    | Nut                   | Sechskantmutter      |
| 30                           | 44535                           | 1                            | Chaîne moteur            | Driving-chain         | Antriebskette        |
| 31                           | 18519-1                         | 1                            | Attache rapide           | Spring clip           | Steckglied           |

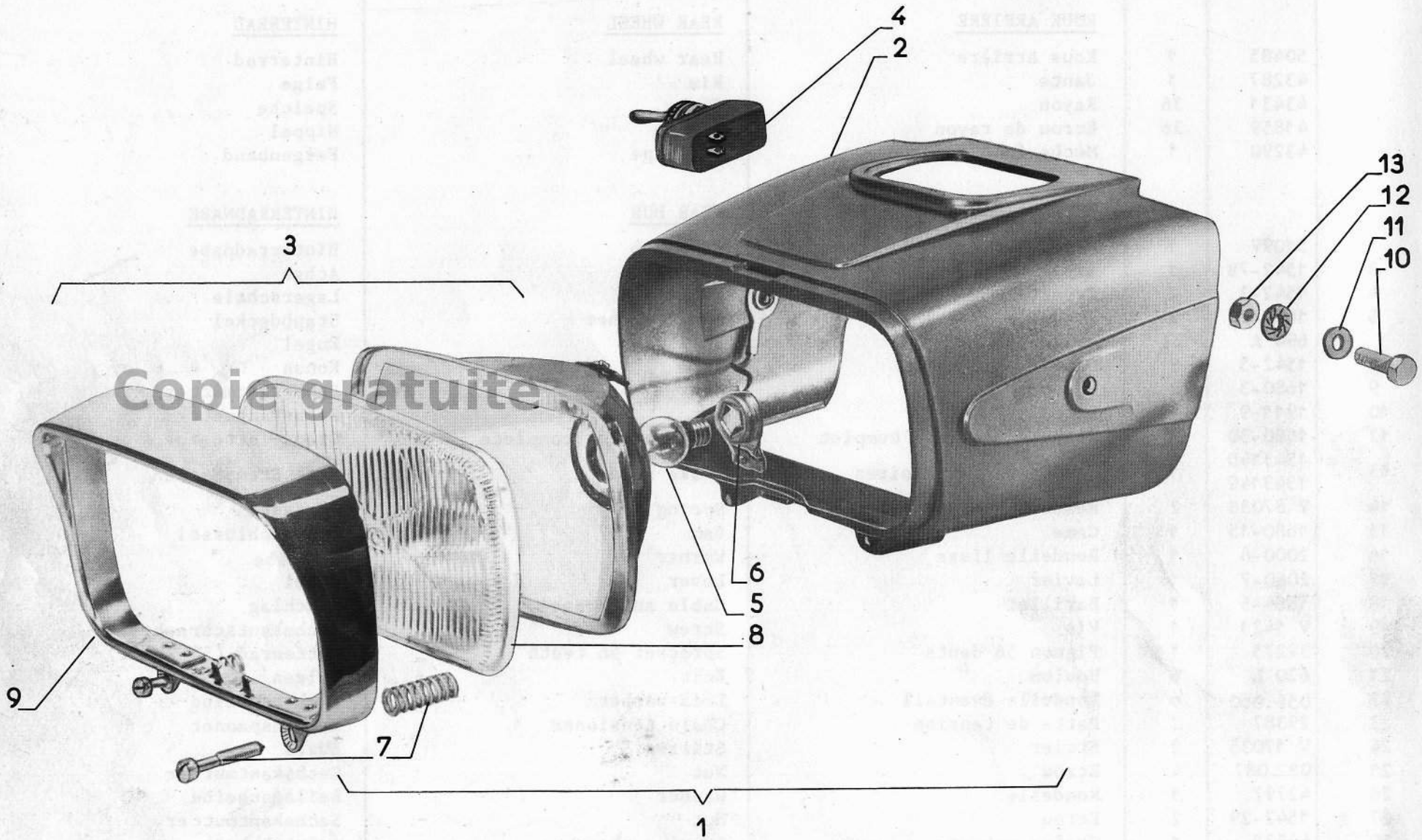

| DESSIN<br>DRAWING<br>BILD-Nr | NUMERO<br>PART-Nr<br>BESTELL-Nr | NOMBRE<br>QUANTITY<br>ANZAHL | DESIGNATION                              | DESCRIPTION                             | BEZEICHNUNG                               |
|------------------------------|---------------------------------|------------------------------|--|---|---|
|                              |                                 |                              | <u>PHARE</u>                             | <u>HEADLIGHT</u>                        | <u>SCHEINWERFER</u>                       |
| 1                            | 48116                           | 1                            | Projecteur rectangulaire<br>complet noir | Complete black rectangular<br>headlight | Scheinwerfer mit Befestigung<br>(schwarz) |
| 2                            | 48118                           | 1                            | Cuvelage noir                            | Black body                              | Scheinwerfergehäuse (schwarz)             |
| 3                            | 43607                           | 1                            | Porte de phare complète                  | Rim and glass assy.                     | Glas und Reflektor                        |
| 4                            | 43646                           | 1                            | Interrupteur                             | Lighting switch                         | Lichtschalter                             |
| 5                            | 148 A                           | 1                            | Ampoule                                  | Bulb                                    | Glühlampe                                 |
| 6                            | 3047                            | 1                            | Porte-ampoule                            | Bulb holder                             | Lampenfassung                             |
| 7                            | 0-03-79                         | 2                            | Vis                                      | Screw                                   | Zylinderschraube                          |
| 8                            | 1-10-07                         | 1                            | Glace                                    | Lens                                    | Scheinwerferscheibe                       |
| 9                            | 5-13-02                         | 1                            | Porte seule                              | Rim                                     | Deckelring, verchromt                     |
| 10                           | 001.120                         | 2                            | Vis                                      | Screw                                   | Sechskantschraube                         |
| 11                           | MU 6                            | 2                            | Rondelle plate                           | Plain washer                            | Unterlegscheibe                           |
| 12                           | 056.110                         | 2                            | Rondelle éventail                        | Lock-washer                             | Fächerscheibe                             |
| 13                           | 032.087                         | 2                            | Ecrou                                    | Nut                                     | Sechskantmutter                           |
|                              |                                 |                              | <u>FIL ET GAINÉ</u>                      | <u>ELECTRICAL EQUIPMENT</u>             | <u>KABEL UND HÜLLE</u>                    |
|                              | 182 A                           |                              | Fil électrique (se vend au<br>mètre)     | Electrical wiring (sold per<br>meter)   | Lichtkabel (Meterware)                    |
|                              | 37563                           |                              | Gaine (se vend au mètre)                 | Sheath (sold per meter)                 | Kabelhülle (Meterware)                    |



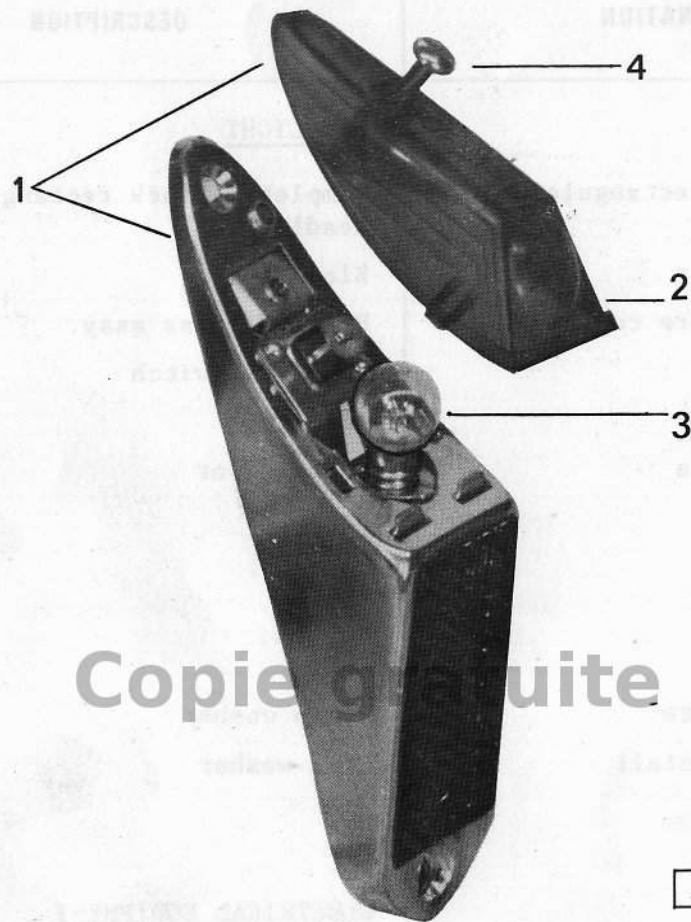

21. 1.71-26

| DESSIN<br>DRAWING<br>BILD-Nr | NUMERO<br>PART-Nr<br>BESTELL-Nr | NOMBRE<br>QUANTITY<br>ANZAHL | DESIGNATION                | DESCRIPTION               | BEZEICHNUNG                           |
|------------------------------|---------------------------------|------------------------------|----------------------------|---------------------------|---------------------------------------|
|                              |                                 |                              | <u>FEU ROUGE</u>           | <u>REAR LIGHT</u>         | <u>RÜCKLICHT</u>                      |
| 1                            | 81-18                           | 1                            | Feu rouge                  | Rear light                | Rücklicht                             |
| 2                            | 81-19                           | 1                            | Cabochon                   | Cover                     | Leuchtenkappe                         |
| 3                            | 149 A                           | 1                            | Ampoule                    | Bulb                      | Glühlampe                             |
| 4                            | 3092CE                          | 1                            | Vis                        | Screw                     | Zylinderschraube                      |
|                              | 292 A                           | 2                            | Vis avec rondelle et écrou | Screw with washer and nut | Linsenschraube mit Scheibe und Mutter |

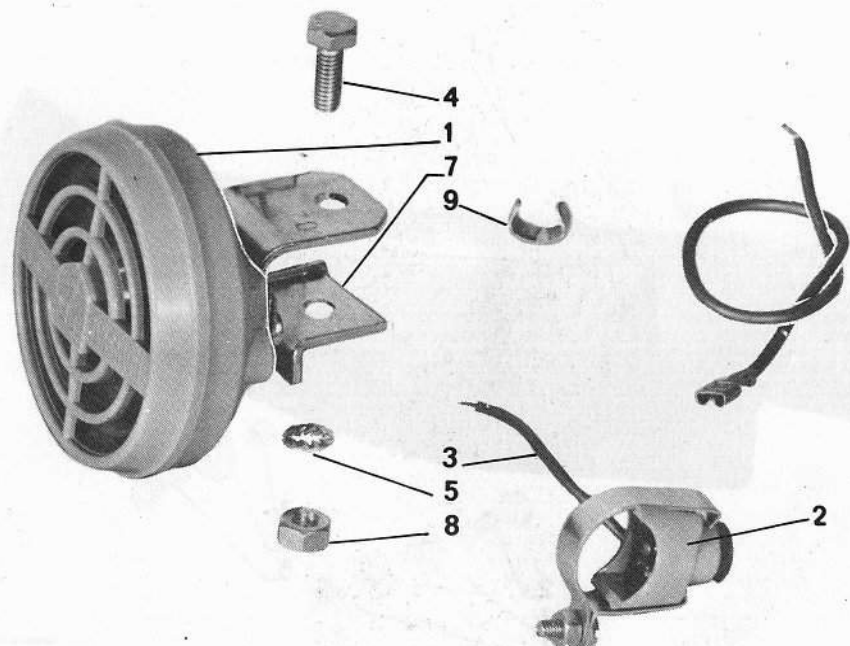

29.10.70- 2

| DESSIN<br>DRAWING<br>BILD-Nr | NUMERO<br>PART-Nr<br>BESTELL-Nr | NOMBRE<br>QUANTITY<br>ANZAHL | DESIGNATION  | DESCRIPTION  | BEZEICHNUNG   |
|------------------------------|---------------------------------|------------------------------|--|--|---|
|                              | 50515                           | 1                            | <u>AVERTISSEUR</u><br>Avertisseur électrique avec<br>bouton et fil | <u>HORN</u><br>Electric horn with button and<br>wiring | <u>SIGNALHORN</u><br>Signalhorn mit Knopf und Kabel |
| 1                            | 48568                           | 1                            | Avertisseur seul   | Electric horn  | Signalhorn  |
| 2                            | 41166                           | 1                            | Bouton avertisseur   | Push   | Knopf   |
| 3                            | 182 A                           |                              | Fil électrique (se vend au<br>mètre)                               | Electrical wiring (sold per<br>meter)                  | Kabel (Meterware)                                   |
| 4                            | 001.121                         | 1                            | Vis  | Screw  | Sechskantschraube                                   |
| 5                            | 056.060                         | 1                            | Rondelle éventail  | Lock-washer  | Fächerscheibe                                       |
| 7                            | 49463                           | 1                            | Plaquette  | Plate  | Plakette  |
| 8                            | 032.087                         | 1                            | Ecrou  | Nut  | Sechskantmutter                                     |
| 9                            | V 16748                         | 1                            | Attache  | Clamp  | Kabelklemme   |

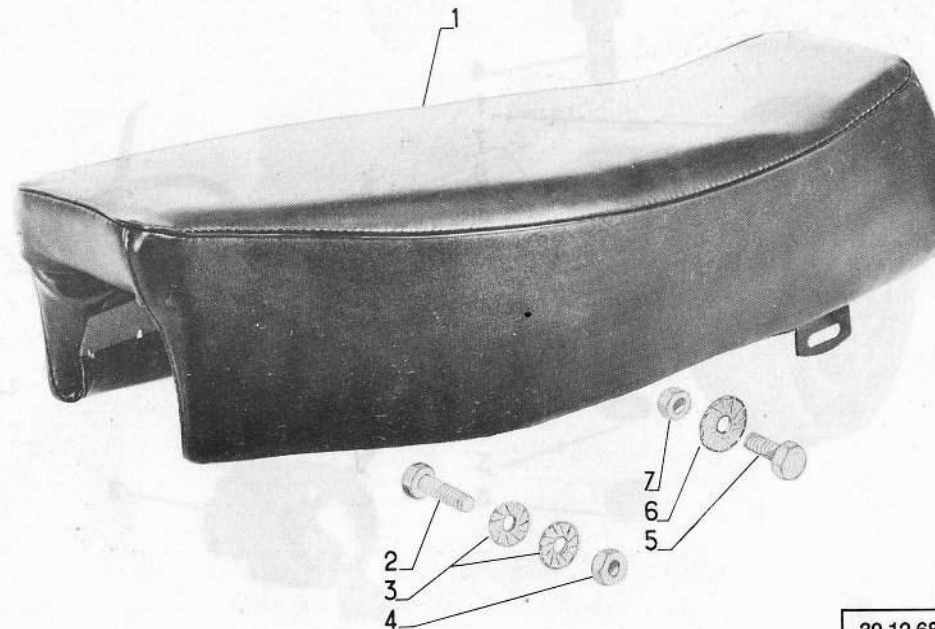

30.12.68-23

| DESSIN<br>DRAWING<br>BILD-Nr | NUMERO<br>PART-Nr<br>BESTELL-Nr | NOMBRE<br>QUANTITY<br>ANZAHL | DESIGNATION       | DESCRIPTION   | BEZEICHNUNG       |
|------------------------------|---------------------------------|------------------------------|-------------------|---------------|-------------------|
|                              |                                 |                              | <u>SELLE</u>      | <u>SADDLE</u> | <u>SATTEL</u>     |
| 1                            | 43048                           | 1                            | Selle             | Saddle        | Sattel            |
| 2                            | 001.133                         | 2                            | Vis               | Screw         | Sechskantschraube |
| 3                            | 056.105                         | 4                            | Rondelle éventail | Lock-washer   | Fächerscheibe     |
| 4                            | 032.094                         | 2                            | Ecrou             | Nut           | Sechskantmutter   |
| 5                            | 001.121                         | 2                            | Vis               | Screw         | Sechskantschraube |
| 6                            | 056.104                         | 2                            | Rondelle éventail | Lock-washer   | Fächerscheibe     |
| 7                            | 032.087                         | 2                            | Ecrou             | Nut           | Sechskantmutter   |

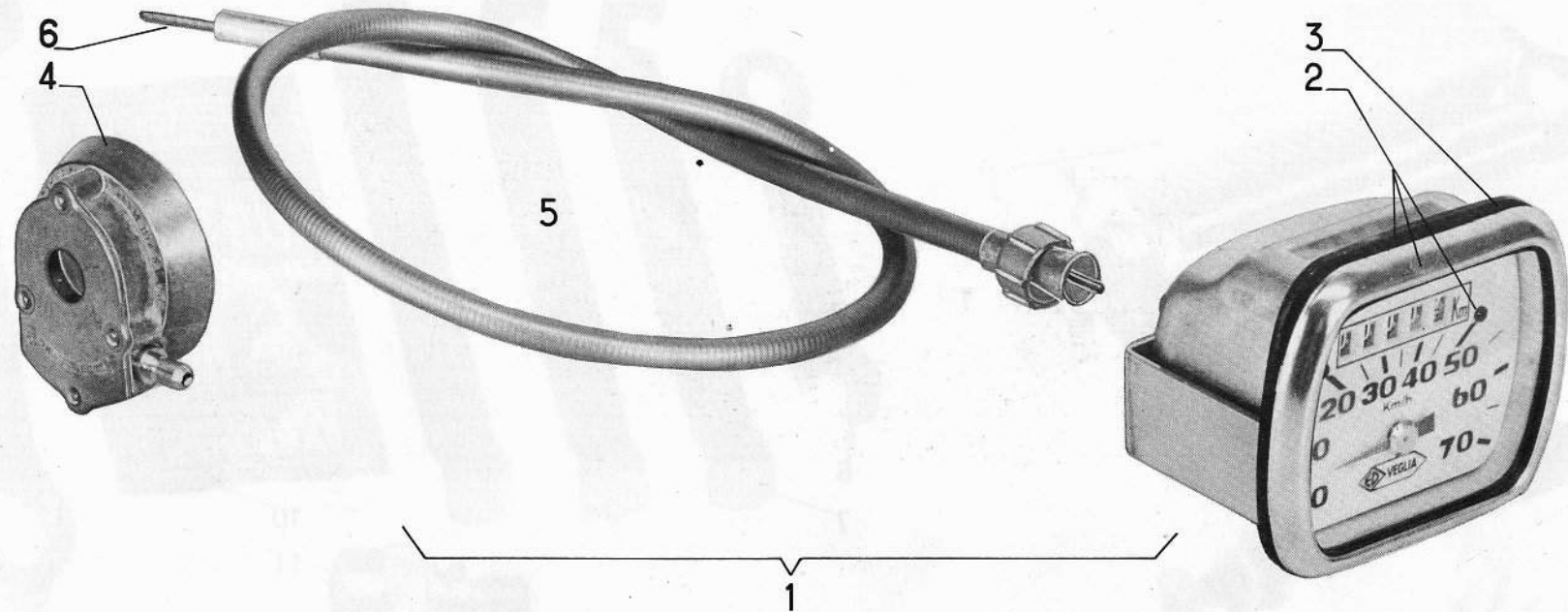

30.12.68-26

| DESSIN<br>DRAWING<br>BILD-Nr | NUMERO<br>PART-Nr<br>BESTELL-Nr | NOMBRE<br>QUANTITY<br>ANZAHL | DESIGNATION  | DESCRIPTION  | BEZEICHNUNG  |
|------------------------------|---------------------------------|------------------------------|--|--|--|
| 1                            | 46719                           | 1                            | <u>COMPTEUR</u><br>Compteur rectangulaire avec<br>commande et démultiplicateur | <u>SPEEDOMETER</u><br>Speedometer with cable control<br>and reduction gear | <u>TACHOMETERANLAGE</u><br>Tachometer, Antrieb und Welle |
| 2                            | 43023 A                         | 1                            | Ensemble verre, lunette et<br>joint  | Speedometer glass and seal<br>assy.  | Glas, Ring und Dichtung                                  |
| 3                            | 43023 B                         | 1                            | Joint caoutchouc   | Seal   | Gummiabdichtung  |
| 4                            | 46709                           | 1                            | Démultiplicateur   | Reduction gear   | Tachometerantrieb  |
| 5                            | 40518                           | 1                            | Commande   | Speedometer drive cable con-<br>trol assy.                                 | Tachometerwelle  |
| 6                            | 40518 B                         | 1                            | Câble  | Cable  | Kabel, nackt   |

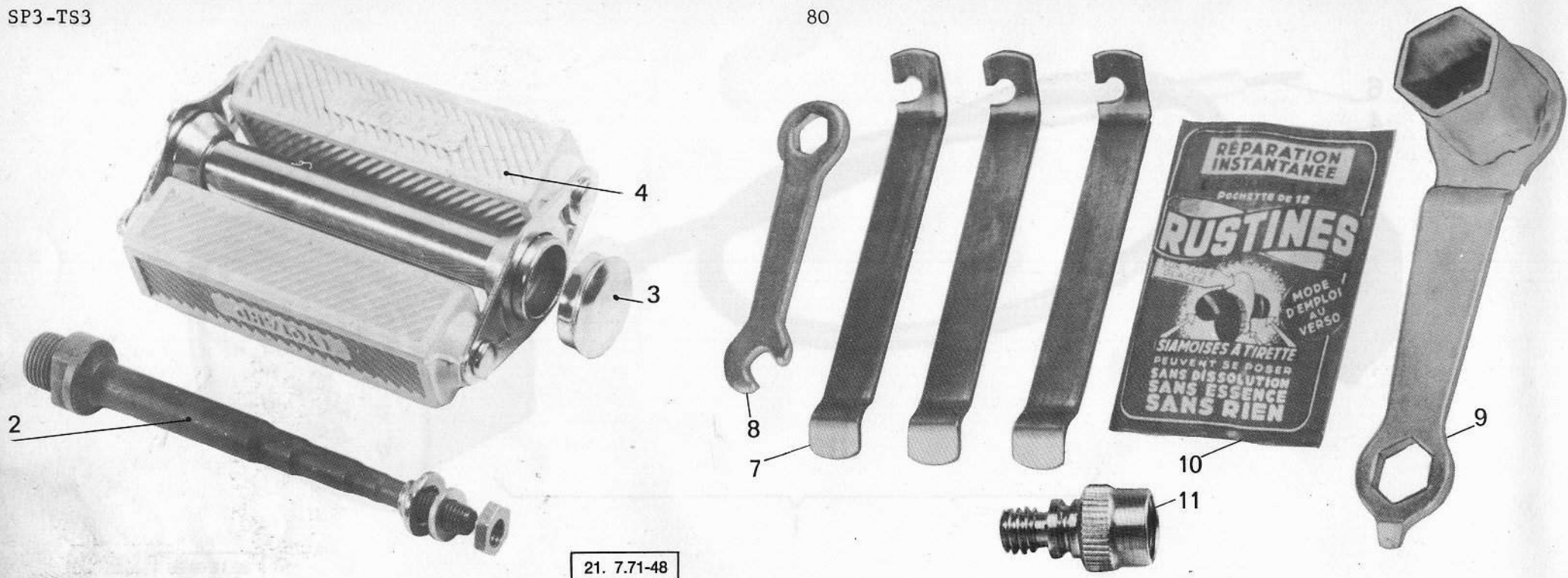

21. 7.71-48

| DESSIN<br>DRAWING<br>BILD-Nr | NUMERO<br>PART-Nr<br>BESTELL-Nr | NOMBRE<br>QUANTITY<br>ANZAHL | DESIGNATION               | DESCRIPTION           | BEZEICHNUNG              |
|------------------------------|---------------------------------|------------------------------|---------------------------|-----------------------|--------------------------|
|                              |                                 |                              | <u>PEDALES</u>            | <u>PEDALS</u>         | <u>PEDALE</u>            |
|                              | 453 A                           | 1                            | Paire de pédales          | Pair of pedals        | Paar Pedale              |
| 2                            | V 1082                          | 1                            | Axe de pédale droite      | RH pedal axle         | Pedalachse, rechts       |
| 2                            | V 1083                          | 1                            | Axe de pédale gauche      | LH pedal axle         | Pedalachse, links        |
|                              | 691 A                           | 40                           | Bille                     | Ball                  | Kugel                    |
| 3                            | V1073SF                         | 2                            | Chapeau de pédale         | Cup                   | Staubdeckel              |
| 4                            | V1079D                          | 4                            | Bloc caoutchouc           | Rubber pad            | Gummiblock               |
|                              |                                 |                              | <u>OUTILLAGE</u>          | <u>TOOLS</u>          | <u>WERKZEUG</u>          |
| 7                            | 45192                           | 3                            | Démonte-pneu              | Tyre lever            | Reifenheber              |
| 8                            | 714 A                           | 1                            | Clé plate                 | Spanner               | Doppelschraubenschlüssel |
| 9                            | 40596                           | 1                            | Clé à bougie              | Sparking-plug spanner | Zündkerzenschlüssel      |
| 10                           | 532 A                           | 1                            | Nécessaire de réparations | Tyre repair outfit    | Reparatursatz            |
| 11                           | 33202                           | 1                            | Embout raccord de pompe   | Nipple                | Erweiterungsnippel       |

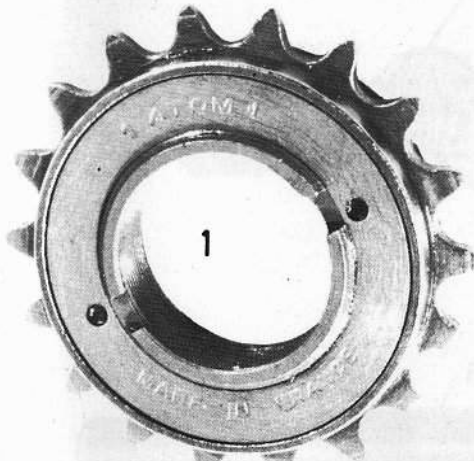

21. 7.71-32

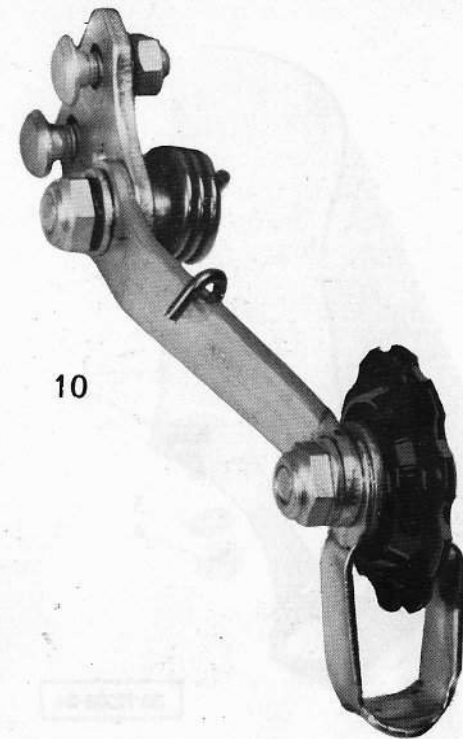
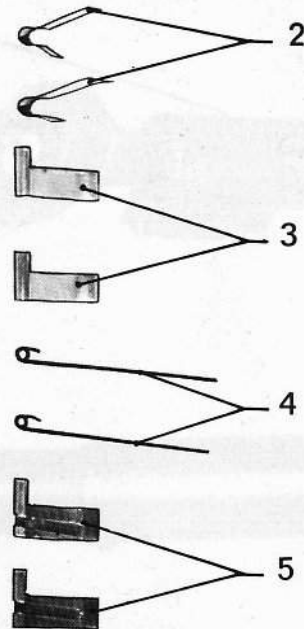

21. 7.71-31

| DESSIN<br>DRAWING<br>BILD-Nr | NUMERO<br>PART-Nr<br>BESTELL-Nr | NOMBRE<br>QUANTITY<br>ANZAHL | DESIGNATION                     | DESCRIPTION                       | BEZEICHNUNG                   |
|------------------------------|---------------------------------|------------------------------|---------------------------------|-----------------------------------|-------------------------------|
|                              |                                 |                              | <u>ROUE LIBRE</u>               | <u>FREE WHEEL</u>                 | <u>FREILAUF</u>               |
| 1                            | 586 A                           | 1                            | Roue libre 16 dents             | Free wheel 16 teeth               | Freilauf 16 Zähne             |
| 2                            | V 1110                          | 2                            | Ressort de cliquet              | Click spring                      | Klinkefeder                   |
| 3                            | V 1100                          | 2                            | Cliquet                         | Click                             | Klinke                        |
| 4                            | V 1110B                         | 2                            | Ressort de cliquet              | Click spring                      | Klinkefeder                   |
| 5                            | V 1100B                         | 2                            | Cliquet                         | Click                             | Klinke                        |
|                              |                                 |                              | <u>TENDEUR DE CHAINE</u>        | <u>CHAIN TENSIONER</u>            | <u>KETTENSANNER</u>           |
| 10                           | 124 A                           | 1                            | Tendeur de chaîne avec fixation | Chain tensioner with fixing parts | Kettenspanner mit Befestigung |

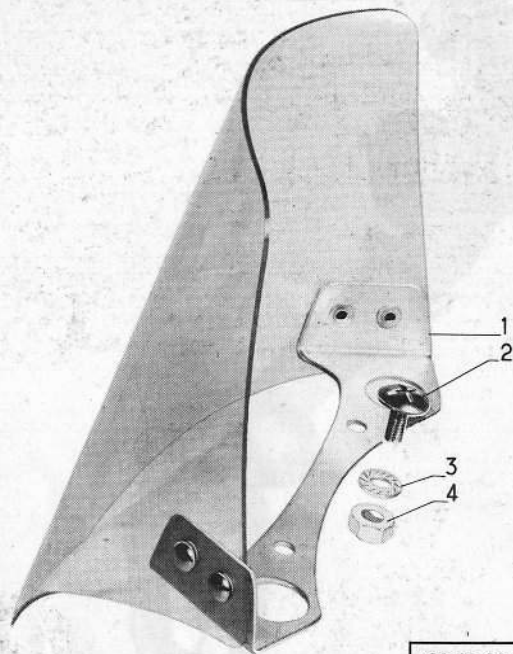

30.12.68-24

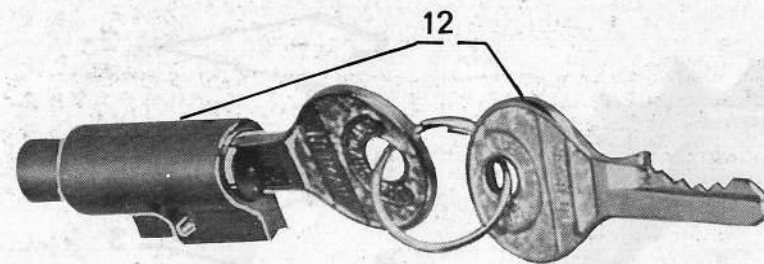

21. 7.71-44

| DESSIN<br>DRAWING<br>BILD-Nr | NUMERO<br>PART-Nr<br>BESTELL-Nr | NOMBRE<br>QUANTITY<br>ANZAHL | DESIGNATION                   | DESCRIPTION                   | BEZEICHNUNG                    |
|------------------------------|---------------------------------|------------------------------|-------------------------------|-------------------------------|--------------------------------|
|                              |                                 |                              | <u>PARE-VENT</u>              | <u>WINDSCREEN</u>             | <u>WINDSCHUTZSCHEIBE</u>       |
| 1                            | 43065                           | 1                            | Ensemble pare-vent            | Windscreen assy.              | Windschutzscheibe, kpl.        |
| 2                            | 008.034                         | 2                            | Vis                           | Screw                         | Linsenschraube                 |
| 3                            | 056.060                         | 2                            | Rondelle éventail             | Lock-washer                   | Fächerscheibe                  |
| 4                            | 032.087                         | 2                            | Ecrou                         | Nut                           | Sechskantmutter                |
|                              |                                 |                              | <u>ANTIVOL</u>                | <u>ANTI-THEFT LOCK</u>        | <u>LENKSCHLOß</u>              |
| 12                           | 682 A                           | 1                            | Verrou antivol avec deux clés | Anti-theft lock with two keys | Lenkschloß mit zwei Schlüsseln |
|                              |                                 |                              | <u>POMPE A PNEUS</u>          | <u>INFLATOR</u>               | <u>LUFTPUMPE</u>               |
| 15                           | 479 A                           | 1                            | Pompe à pneus                 | Inflator                      | Luftpumpe                      |
| 16                           | 490 A                           | 1                            | Raccord                       | Hose                          | Pumpenschlauch                 |

PARTIE CYCLE – CYCLE PARTS – FAHRGESTELL



Copie gratuite





PAINÉ CYCLE - CYCLE PARTS - STSSTELL

copie gratuite

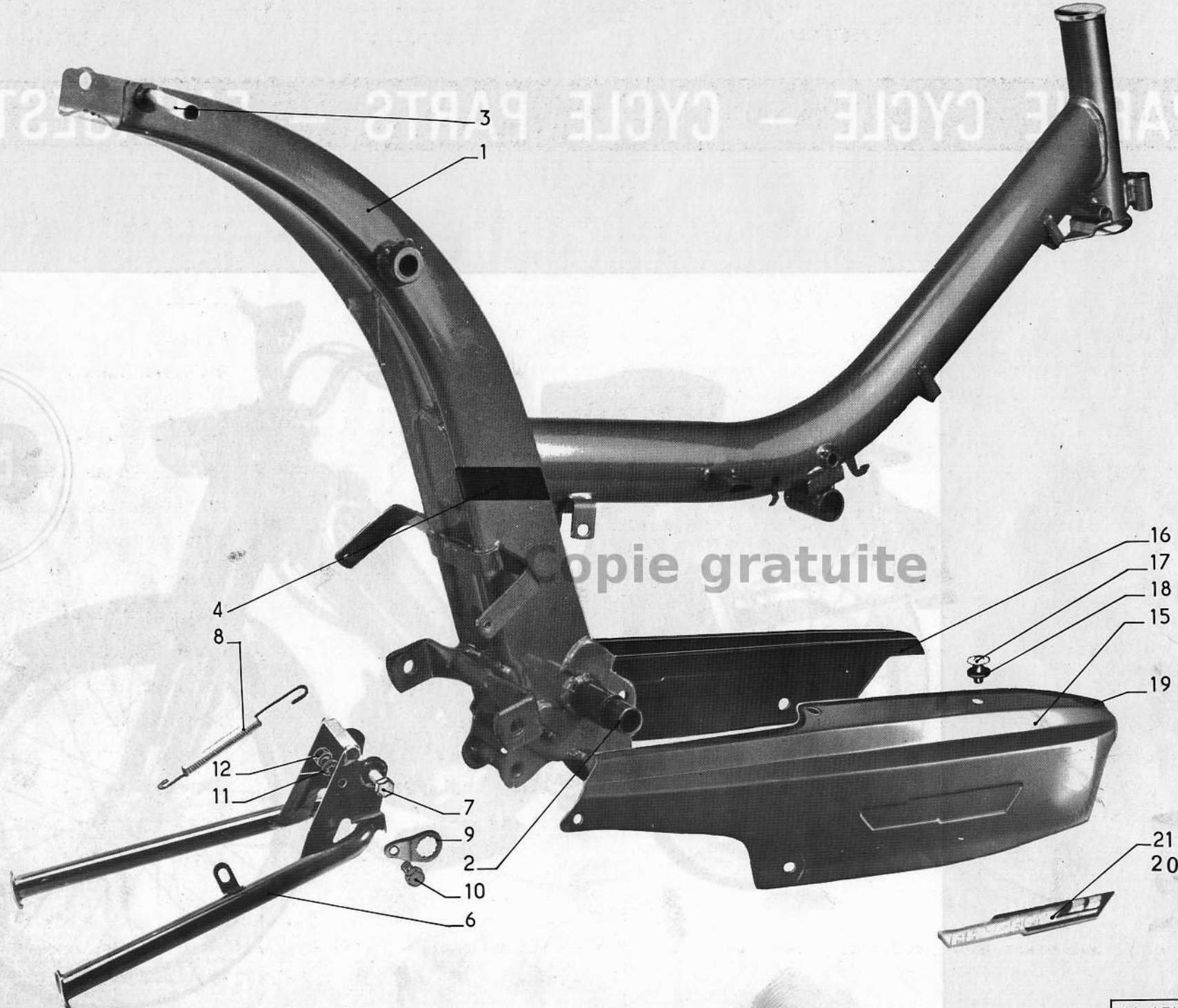

- 1
- 2
- 3
- 4
- 6
- 7
- 8
- 9
- 10
- 11
- 12
- 15
- 16
- 17
- 18
- 19
- 20
- 21

| DESSIN<br>DRAWING<br>BILD-Nr | NUMERO<br>PART-Nr<br>BESTELL-Nr | NOMBRE<br>QUANTITY<br>ANZAHL | DESIGNATION                             | DESCRIPTION                     | BEZEICHNUNG                                      |
|------------------------------|---------------------------------|------------------------------|---|---------------------------------|--|
|                              |                                 |                              | <u>CHASSIS</u>                          | <u>FRAME</u>                    | <u>RAHMEN</u>                                    |
| 1                            | *44528                          | 1                            | Chassis                                 | Frame                           | Rahmen   |
| 2                            | 50771                           | 2                            | Remboitage                              | Bush                            | Lagerbuchse                                      |
| 3                            | 44342                           | 1                            | Entretoise                              | Spacing tube                    | Distanzrohr                                      |
| 4                            | 44150                           | 2                            | Entretoise                              | Spacing tube                    | Distanzrohr                                      |
|                              |                                 |                              | <u>BEQUILLE CENTRALE</u>                | <u>CENTRE STAND</u>             | <u>STÄNDER</u>                                   |
| 6                            | 42572                           | 1                            | Béquille centrale                       | Stand                           | Ständer  |
| 7                            | 001.162                         | 1                            | Vis axe                                 | Pivot bolt                      | Ständerbolzen                                    |
| 8                            | 37513                           | 1                            | Ressort                                 | Spring                          | Zugfeder   |
| 9                            | 45285                           | 1                            | Bride de maintien                       | Flange                          | Sicherungsplatte                                 |
| 10                           | 001.119                         | 1                            | Vis                                     | Screw                           | Sechskantschraube                                |
| 11                           | 056.060                         | 1                            | Rondelle éventail                       | Lock-washer                     | Fächerscheibe                                    |
| 12                           | 032.087                         | 1                            | Ecrou                                   | Nut                             | Sechskantmutter                                  |
|                              |                                 |                              | <u>CAPOTAGES</u>                        | <u>ENGINE FAIRINGS</u>          | <u>MOTORVERKLEIDUNGEN</u>                        |
| 15                           | *47843                          | 1                            | Capotage droit                          | RH engine fairing               | Motorverkleidung, rechts                         |
| 16                           | *47844                          | 1                            | Capotage gauche                         | LH engine fairing               | Motorverkleidung, links                          |
| 17                           | 008.037                         | 6                            | Vis                                     | Screw                           | Linsenschraube                                   |
| 18                           | 060002                          | 6                            | Rondelle Rilsan                         | "Rilsan" washer                 | "Rilsan" Scheibe                                 |
| 19                           | 42730                           |                              | Galon (se vend au mètre)                | Moulding (sold per meter)       | Plastikeinfassung (Meterware)                    |
| 20                           | 43793                           | 1                            | Marque Peugeot côté droit               | RH Peugeot badge                | Namenszug Peugeot, rechts                        |
| 21                           | 43794                           | 1                            | Marque Peugeot côté gauche              | LH Peugeot badge                | Namenszug Peugeot, links                         |
|                              |                                 |                              | * Ne pas omettre de préciser le coloris | * Do not omit to specify colour | * Vergessen Sie nicht die genaue Farbe anzugeben |

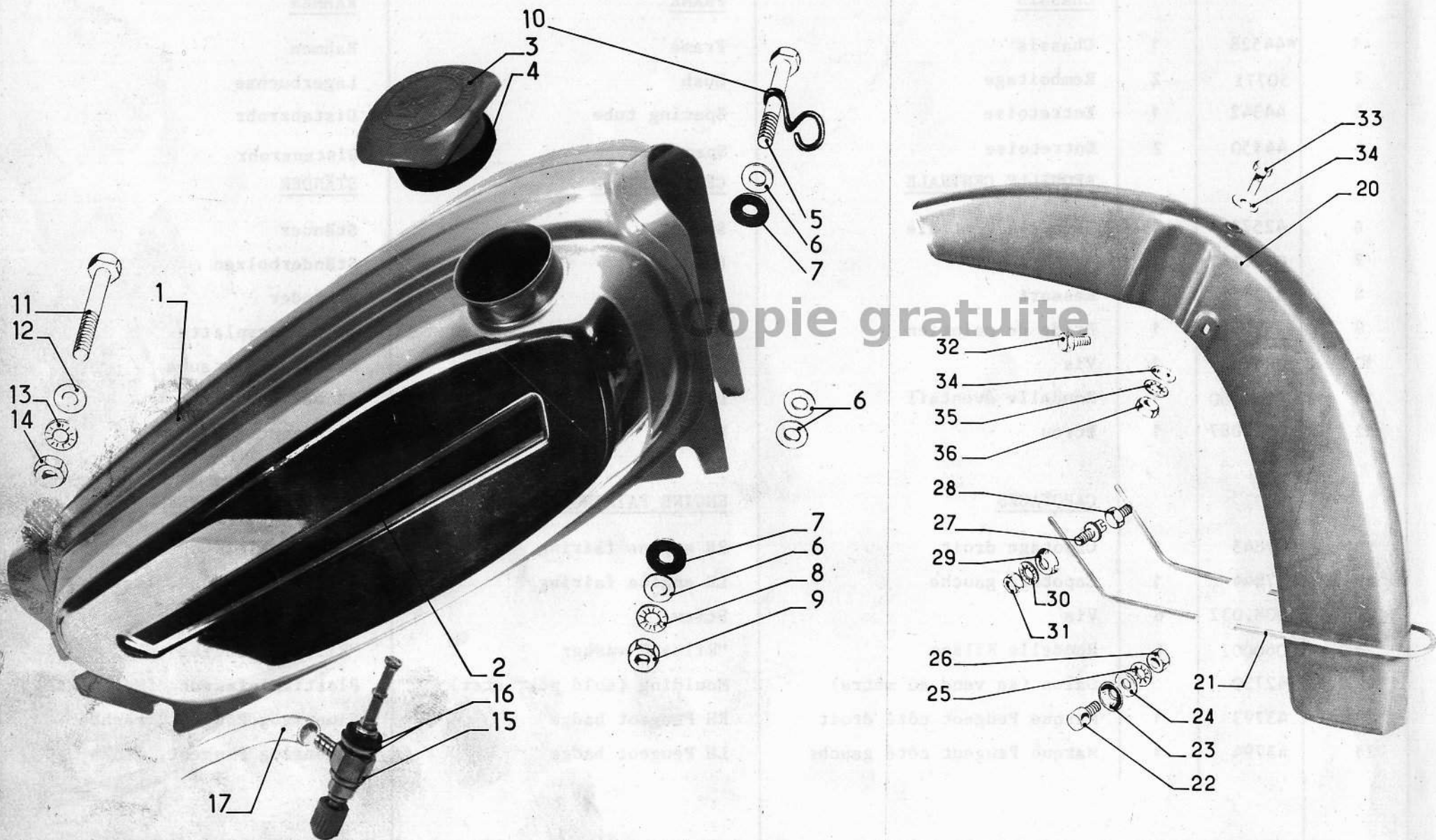

| DESSIN<br>DRAWING<br>BILD-Nr | NUMERO<br>PART-Nr<br>BESTELL-Nr         | NOMBRE<br>QUANTITY<br>ANZAHL | DESIGNATION                       | DESCRIPTION                     | BEZEICHNUNG                                      |
|------------------------------|---|------------------------------|-----------------------------------|---------------------------------|--|
|                              |   |                              | <u>RESERVOIR</u>                  | <u>PETROL TANK</u>              | <u>TANK</u>                                      |
| 1                            | *48489                                  | 1                            | Réservoir                         | Petrol tank                     | Tank   |
| 2                            | 48505                                   | 1                            | Décor gauche                      | LH badge                        | Abziehbild, links                                |
|                              | 48506                                   | 1                            | Décor droit                       | RH badge                        | Abziehbild, rechts                               |
| 3                            | 46794                                   | 1                            | Bouchon                           | Cap                             | Tankverschluß                                    |
| 4                            | 40389                                   | 1                            | Joint                             | Gasket                          | Dichtring  |
| 5                            | 001.126                                 | 1                            | Vis                               | Screw                           | Sechskantschraube                                |
| 6                            | L 6                                     | 4                            | Rondelle                          | Washer                          | Unterlegscheibe                                  |
| 7                            | 060.003                                 | 2                            | Rondelle rilsan                   | "Rilsan" washer                 | "Rilsan" Scheibe                                 |
| 8                            | 056.091                                 | 1                            | Rondelle éventail                 | Lock-washer                     | Fächerscheibe                                    |
| 9                            | 032.094                                 | 1                            | Ecrou                             | Nut                             | Sechskantmutter                                  |
| 10                           | 46200                                   | 1                            | Guide-gaine                       | Grommet                         | Kabelführung                                     |
| 11                           | 001.128                                 | 1                            | Vis                               | Screw                           | Sechskantschraube                                |
| 12                           | M 7                                     | 2                            | Rondelle                          | Washer                          | Unterlegscheibe                                  |
| 13                           | 056.092                                 | 1                            | Rondelle éventail                 | Lock-washer                     | Fächerscheibe                                    |
| 14                           | 032.083                                 | 1                            | Ecrou                             | Nut                             | Sechskantmutter                                  |
| 15                           | 46400                                   | 1                            | Robinet                           | Petrol tap                      | Benzinhahn                                       |
| 16                           | 46635-                                  | 1                            | Coupelle avec joint               | Cup with seal                   | Schale mit Dichtring                             |
| 17                           | 46636-                                  |                              |                                   |                                 |  |
|                              | 1163                                    | Om22                         | Tuyau (se vend au mètre)          | Petrol pipe (sold per meter)    | Benzinschlauch (Meterware)                       |
|                              |   |                              | <u>GARDE-BOUE AVANT PLASTIQUE</u> | <u>PLASTIC FRONT MUDGUARD</u>   | <u>KUNSTSTOFFKOTFLÜGEL</u>                       |
| 20                           | *44197                                  | 1                            | Garde-boue                        | Mudguard                        | Vorderradschutzblech                             |
| 21                           | 45598                                   | 1                            | Tringle                           | Stay                            | Strebe   |
| 22                           | 45586                                   | 2                            | Barillet                          | Socket bolt                     | Schliessbolzen                                   |
| 23                           | V 1213.                                 | 2                            | Rondelle cuvette                  | Washer                          | Tellerscheibe                                    |
| 24                           | L 6                                     | 4                            | Rondelle                          | Washer                          | Unterlegscheibe                                  |
| 25                           | 056.060                                 | 2                            | Rondelle éventail                 | Lock-washer                     | Fächerscheibe                                    |
| 26                           | 032.087                                 | 2                            | Ecrou                             | Nut                             | Sechskantmutter                                  |
| 27                           | 42744                                   | 1                            | Arrêt patte de réaction           | Reacting lug stop               | Feststellschraube                                |
| 28                           | 001.123                                 | 1                            | Vis                               | Screw                           | Sechskantschraube                                |
| 29                           | 43025                                   | 2                            | Rondelle cuvette                  | Washer                          | Tellerscheibe                                    |
| 30                           | 056.091                                 | 2                            | Rondelle éventail                 | Lock-washer                     | Fächerscheibe                                    |
| 31                           | 032.092                                 | 2                            | Ecrou                             | Nut                             | Sechskantmutter                                  |
| 32                           | 001.121                                 | 2                            | Vis                               | Screw                           | Sechskantschraube                                |
| 33                           | 001.120                                 | 1                            | Vis                               | Screw                           | Sechskantschraube                                |
| 34                           | L 6                                     | 4                            | Rondelle plate                    | Washer                          | Unterlegscheibe                                  |
| 35                           | 056.060                                 | 3                            | Rondelle éventail                 | Lock-washer                     | Fächerscheibe                                    |
| 36                           | 032.087                                 | 3                            | Ecrou                             | Nut                             | Sechskantmutter                                  |
|                              | * Ne pas omettre de préciser le coloris |                              |                                   | * Do not omit to specify colour | * Vergessen Sie nicht die genaue Farbe anzugeben |

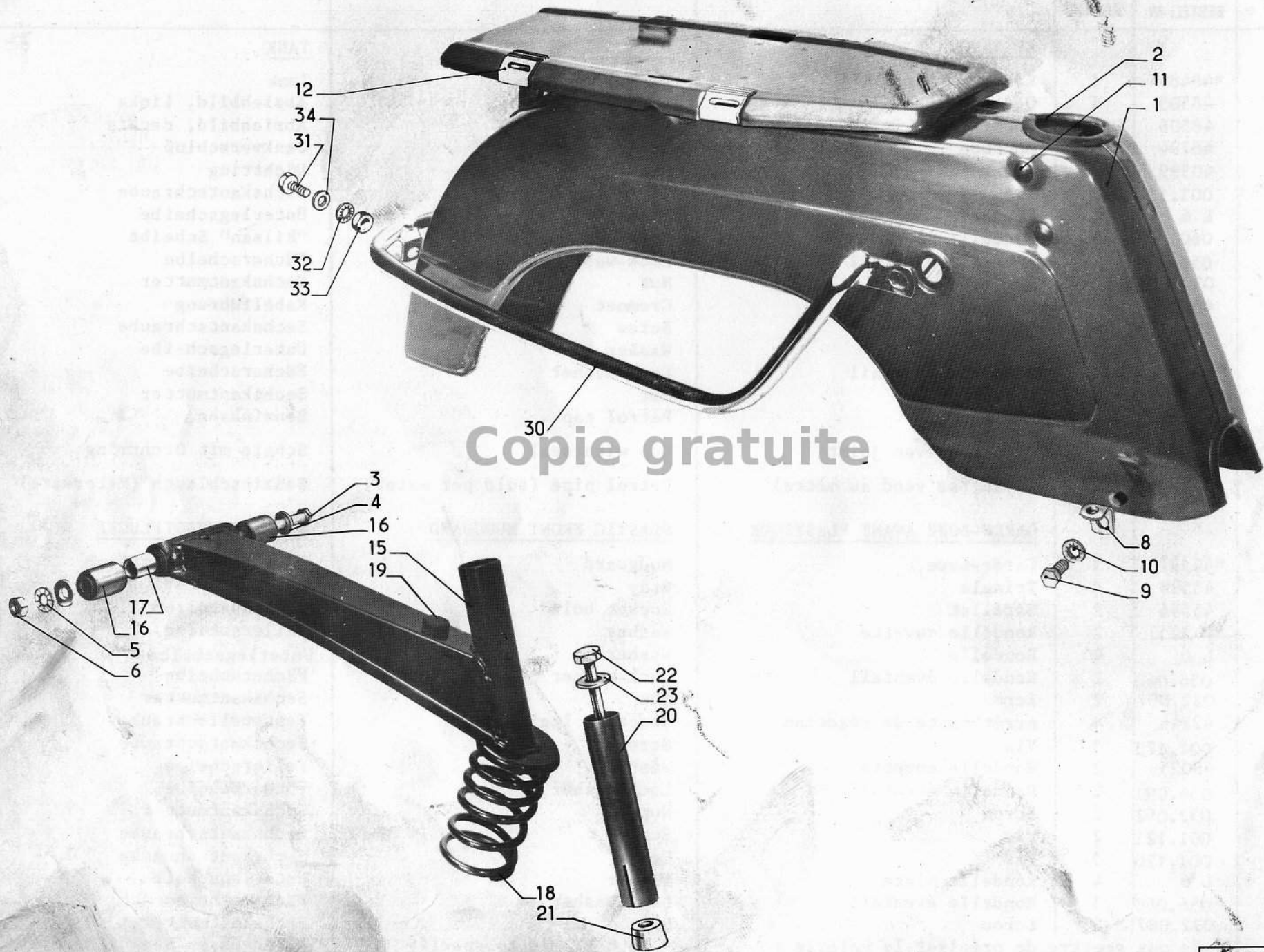

| DESSIN<br>DRAWING<br>BILD-Nr | NUMERO<br>PART-Nr<br>BESTELL-Nr | NOMBRE<br>QUANTITY<br>ANZAHL | DESIGNATION                             | DESCRIPTION                     | BEZEICHNUNG                                      |
|------------------------------|---------------------------------|------------------------------|---|---------------------------------|--|
|                              |                                 |                              | <u>COQUE ARRIERE</u>                    | <u>REAR BODY</u>                | <u>HECKVERKLEIDUNG</u>                           |
| 1                            | *48404                          | 1                            | Coque arrière                           | Rear body                       | Heckverkleidung                                  |
| 2                            | 31662                           |                              | Galon (se vend au mètre)                | Moulding (sold per meter)       | Plastikeinfassung (Meterware)                    |
| 3                            | 001118                          | 1                            | Vis                                     | Screw                           | Sechskantschraube                                |
| 4                            | 42148                           | 2                            | Rondelle                                | Washer                          | Unterlegscheibe                                  |
| 5                            | 056.092                         | 1                            | Rondelle éventail                       | Lock-washer                     | Fächerscheibe                                    |
| 6                            | 032.083                         | 1                            | Ecrou                                   | Nut                             | Sechskantmutter                                  |
| 8                            | 44425                           | 2                            | Equerre                                 | Angle-iron                      | Winkel   |
| 9                            | 001133                          | 2                            | Vis                                     | Screw                           | Sechskantschraube                                |
| 10                           | 45542                           | 2                            | Rondelle éventail                       | Lock-washer                     | Fächerscheibe                                    |
| 11                           | 44149                           | 4                            | Bouchon                                 | Rubber plug                     | Gummistopfen                                     |
| 12                           | 47970                           | 4                            | Protecteur de plate-forme               | Plastic cover                   | Schutzkappe                                      |
|                              |                                 |                              | <u>SUSPENSION DE SELLE</u>              | <u>SADDLE SUSPENSION</u>        | <u>SATTELAUFHÄNGUNG</u>                          |
| 15                           | *47929                          | 1                            | Bras                                    | Suspension arm assy.            | Schwingarm                                       |
| 16                           | 44312                           | 2                            | Silentbloc                              | Rubber bush                     | Silentblock                                      |
| 17                           | 43963                           | 1                            | Entretoise                              | Spacing tube                    | Distanzrohr                                      |
| 18                           | 44377                           | 1                            | Ressort                                 | Spring                          | Druckfeder                                       |
| 19                           | 41083                           | 1                            | Butée                                   | Rubber stop                     | Anschlag   |
| 20                           | 47926                           | 1                            | Tige de selle                           | Saddle tube                     | Sattelstütze                                     |
| 21                           | 47927                           | 1                            | Cône                                    | Cone                            | Konus  |
| 22                           | 39959                           | 1                            | Vis                                     | Screw                           | Sechskantschraube                                |
| 23                           | 47928                           | 1                            | Rondelle d'appui                        | Thrust washer                   | Druckscheibe                                     |
|                              |                                 |                              | <u>PARE-CHOCS</u>                       | <u>BUMPER</u>                   | <u>STOßSTANGE</u>                                |
| 30                           | 45054                           | 1                            | Pare-chocs                              | Cover-bumper with fixing parts  | Verzierungsstoßstange mit Befestigungsteilen     |
| 31                           | 001.105                         | 1                            | Vis                                     | Screw                           | Sechskantschraube                                |
| 32                           | 056.060                         | 1                            | Rondelle éventail                       | Lock-washer                     | Fächerscheibe                                    |
| 33                           | 032.087                         | 1                            | Ecrou                                   | Nut                             | Sechskantmutter                                  |
| 34                           | M 6                             | 1                            | Rondelle plate                          | Washer                          | Unterlegscheibe                                  |
|                              |                                 |                              | * Ne pas omettre de préciser le coloris | * Do not omit to specify colour | * Vergessen Sie nicht die genaue Farbe anzugeben |

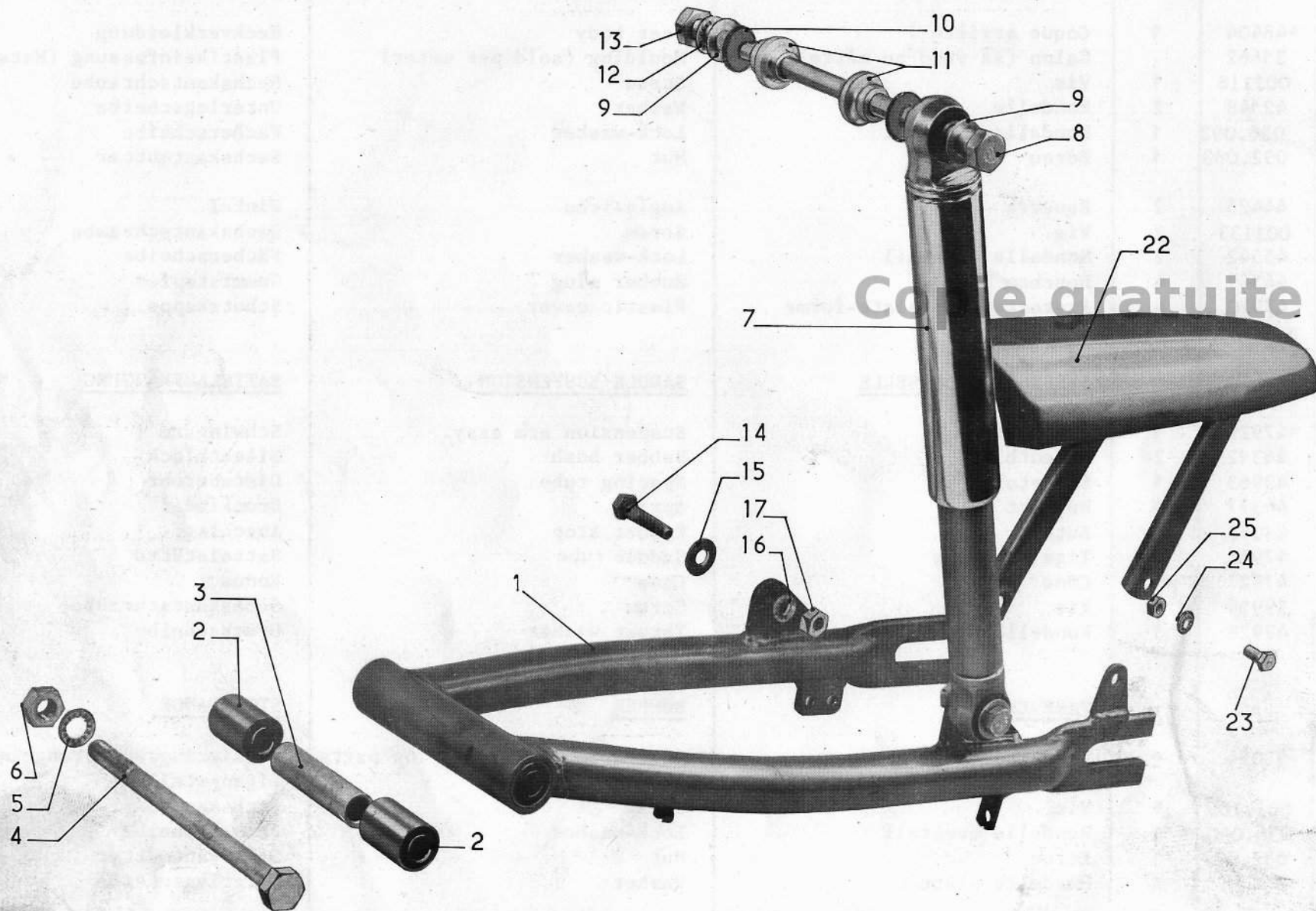

| DESSIN<br>DRAWING<br>BILD-Nr | NUMERO<br>PART-Nr<br>BESTELL-Nr         | NOMBRE<br>QUANTITY<br>ANZAHL | DESIGNATION                | DESCRIPTION                        | BEZEICHNUNG   |
|------------------------------|---|------------------------------|----------------------------|------------------------------------|---|
|                              |   |                              | <u>SUSPENSION ARRIERE</u>  | <u>REAR SUSPENSION</u>             | <u>HINTERRADFEDERUNG</u>                            |
| 1                            | *44128                                  | 1                            | Bras de suspension arrière | Rear swinging arm                  | Aufhängearm   |
| 2                            | 44312                                   | 2                            | Silentbloc                 | Rubber bush                        | Silentblock   |
| 3                            | 44298                                   | 1                            | Entretoise                 | Spacing tube                       | Distanzrohr   |
| 4                            | 001.173                                 | 1                            | Vis                        | Screw                              | Sechskantschraube                                   |
| 5                            | 056.093                                 | 1                            | Rondelle éventail          | Lock-washer                        | Fächerscheibe                                       |
| 6                            | 032.095                                 | 1                            | Ecrou                      | Nut                                | Sechskantmutter                                     |
| 7                            | 44381                                   | 2                            | Amortisseur                | Shock-absorber                     | Teleskopstoßdämpfer                                 |
| 8                            | 001.116                                 | 1                            | Vis                        | Screw                              | Sechskantschraube                                   |
| 9                            | V 16841                                 | 2                            | Rondelle                   | Washer                             | Unterlegscheibe                                     |
| 10                           | 44739                                   | 2                            | Entretoise                 | Spacer                             | Distanzstück  |
| 11                           | 44912                                   | 2                            | Embase                     | Shouldered spacer                  | Distanzstück mit Bund                               |
| 12                           | 056.093                                 | 1                            | Rondelle éventail          | Lock-washer                        | Fächerscheibe                                       |
| 13                           | 032.095                                 | 1                            | Ecrou                      | Nut                                | Sechskantmutter                                     |
| 14                           | 001.127                                 | 2                            | Vis                        | Screw                              | Sechskantschraube                                   |
| 15                           | 053.082                                 | 2                            | Rondelle                   | Washer                             | Unterlegscheibe                                     |
| 16                           | 056.092                                 | 2                            | Rondelle éventail          | Lock-washer                        | Fächerscheibe                                       |
| 17                           | 032.083                                 | 2                            | Ecrou                      | Nut                                | Sechskantmutter                                     |
|                              |   |                              | <u>PARE-CHAINE</u>         | <u>CHAIN GUARD</u>                 | <u>KETTENSCHUTZ</u>                                 |
| 22                           | *47773                                  | 1                            | Pare-chaîne                | Chain guard                        | Kettenschutz  |
| 23                           | 001.105                                 | 1                            | Vis                        | Screw                              | Sechskantschraube                                   |
| 24                           | 056.060                                 | 1                            | Rondelle éventail          | Lock-washer                        | Fächerscheibe                                       |
| 25                           | 032.087                                 | 1                            | Ecrou                      | Nut                                | Sechskantmutter                                     |
|                              | * Ne pas omettre de préciser le coloris |                              |                            | * Do not omit to specify<br>colour | * Vergessen Sie nicht die genaue<br>Farbe anzugeben |



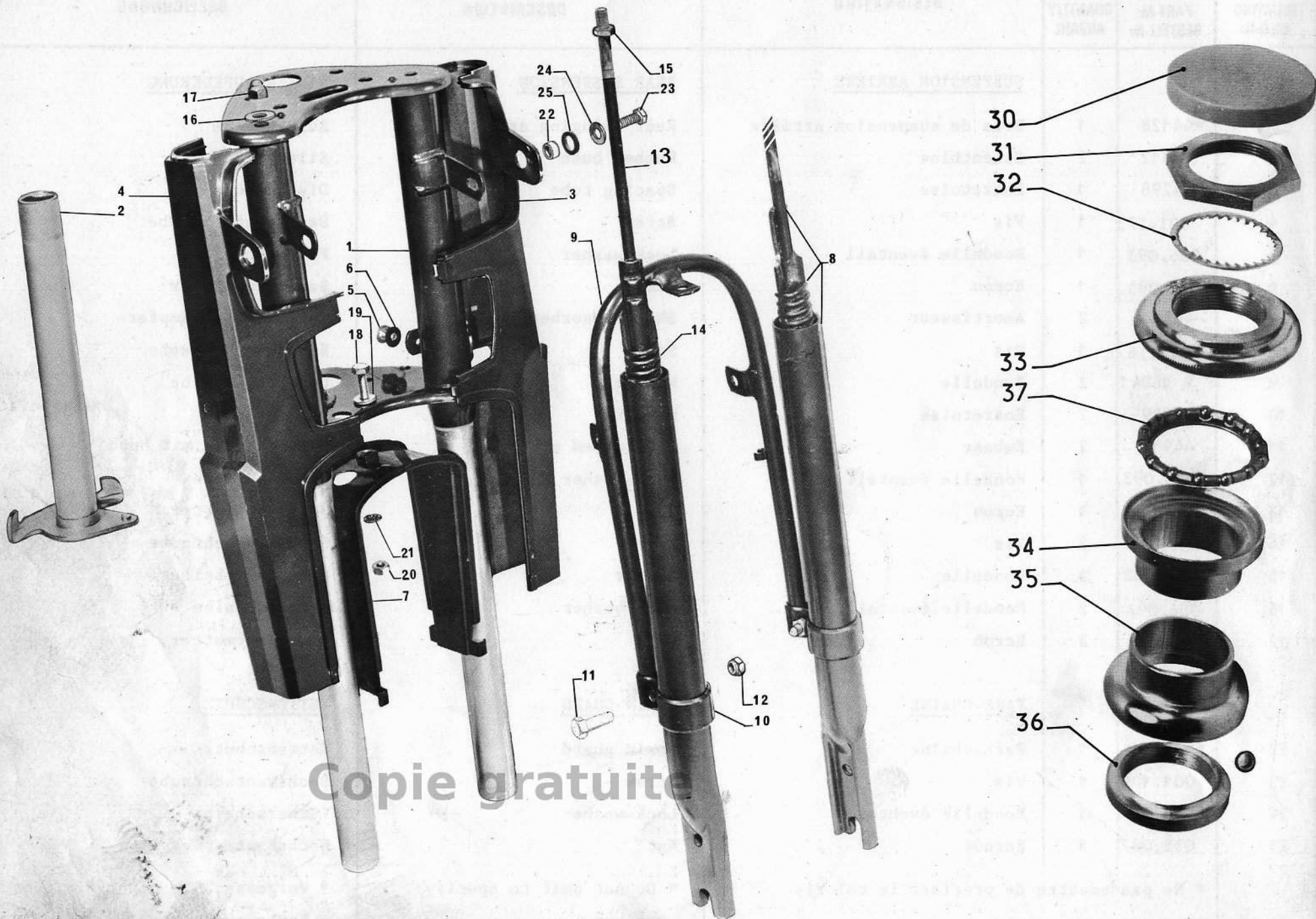

Copie gratuite

| DESSIN<br>DRAWING<br>BILD-Nr | NUMERO<br>PART-Nr<br>BESTELL-Nr | NOMBRE<br>QUANTITY<br>ANZAHL | DESIGNATION                             | DESCRIPTION                     | BEZEICHNUNG                                      |
|------------------------------|---------------------------------|------------------------------|---|---------------------------------|--|
|                              |                                 |                              | <u>FOURCHE TELESCOPIQUE</u>             | <u>TELESCOPIC FORK</u>          | <u>TELESKOPGABEL</u>                             |
|                              | 48500                           | 1                            | Fourche télescopique                    | Telescopic fork                 | Teleskopgabel                                    |
| 1                            | 48514                           | 1                            | Ensemble partie supérieure              | Upper part                      | Gabeloberteil                                    |
| 2                            | 44360                           | 1                            | Tube pivot                              | Pivot tube                      | Schaftrohr                                       |
| 3                            | 48521                           | 1                            | Carénage côté gauche                    | LH fairing                      | Verkleidung, links                               |
| 4                            | 48522                           | 1                            | Carénage côté droit                     | RH fairing                      | Verkleidung, rechts                              |
| 5                            | 008.025                         | 2                            | Vis                                     | Screw                           | Sechskantschraube                                |
| 6                            | 90926                           | 2                            | Rondelle rilsan                         | Washer                          | Unterlegscheibe                                  |
| 7                            | 48523                           | 1                            | Pont de carénage                        | Bridge                          | Brücke   |
| 8                            | 40287                           | 2                            | Ensemble tube extérieur                 | Tube with rod and spring        | Gabelbein  |
| 9                            | 48528                           | 1                            | Pont support                            | Mudguard holder                 | Schutzblechbügel                                 |
| 10                           | 43002                           | 2                            | Collier                                 | Collar                          | Rohrschelle                                      |
| 11                           | 001.135                         | 2                            | Vis                                     | Screw                           | Sechskantschraube                                |
| 12                           | 43003                           | 2                            | Ecrou                                   | Nut                             | Sechskantmutter                                  |
| 13                           | 40289                           | 2                            | Ensemble attache ressort                | Spring attachment               | Federstange                                      |
| 14                           | 40310                           | 2                            | Ressort                                 | Spring                          | Druckfeder                                       |
|                              | 40415                           | 2                            | Butée                                   | Stop block                      | Anschlag   |
| 15                           | 032.092                         | 2                            | Ecrou                                   | Nut                             | Sechskantmutter                                  |
| 16                           | L 6                             | 2                            | Rondelle                                | Washer                          | Unterlegscheibe                                  |
| 17                           | 032.103                         | 2                            | Ecrou                                   | Nut                             | Sechskantmutter                                  |
| 18                           | 001.135                         | 1                            | Vis                                     | Screw                           | Sechskantschraube                                |
| 19                           | MU 6                            | 1                            | Rondelle                                | Washer                          | Unterlegscheibe                                  |
| 20                           | 032.097                         | 1                            | Ecrou                                   | Nut                             | Sechskantmutter                                  |
| 21                           | 056.097                         | 2                            | Rondelle éventail                       | Lock-washer                     | Fächerscheibe                                    |
| 22                           | 48525                           | 2                            | Entretoise                              | Spacer                          | Distanzstück                                     |
| 23                           | 001.121                         | 2                            | Vis                                     | Screw                           | Sechskantschraube                                |
| 24                           | MU 6                            | 2                            | Rondelle                                | Washer                          | Unterlegscheibe                                  |
| 25                           | 061.008                         | 2                            | Rondelle caoutchouc                     | Rubber washer                   | Gummischeibe                                     |
|                              |                                 |                              | <u>DIRECTION</u>                        | <u>STEERING GEAR</u>            | <u>LENKGETRIEBE</u>                              |
| 30                           | 37033                           | 1                            | Bouchon                                 | Plug                            | Verschluß  |
| 31                           | 40442                           | 1                            | Contre-écrou                            | Check-nut                       | Gegenmutter                                      |
| 32                           | 056.118                         | 1                            | Rondelle éventail                       | Lock-washer                     | Fächerscheibe                                    |
| 33                           | 91783                           | 1                            | Cuvette                                 | Adjustment cup                  | Obere Lagerschale                                |
|                              | 691 A                           | 25                           | Bille                                   | Ball                            | Kugel  |
| 34                           | 91778                           | 1                            | Cône supérieur                          | Upper cone                      | Rahmenkonus                                      |
| 35                           | 46840                           | 1                            | Cuvette inférieure                      | Lower cup                       | Untere Lagerschale                               |
| 36                           | V 192                           | 1                            | Cône inférieur                          | Lower cone                      | Gabelkonus                                       |
| 37                           | 91502                           | 1                            | Cage à billes                           | Ball cage                       | Kugelhalter                                      |
|                              |                                 |                              | * Ne pas omettre de préciser le coloris | * Do not omit to specify colour | * Vergessen Sie nicht die genaue Farbe anzugeben |

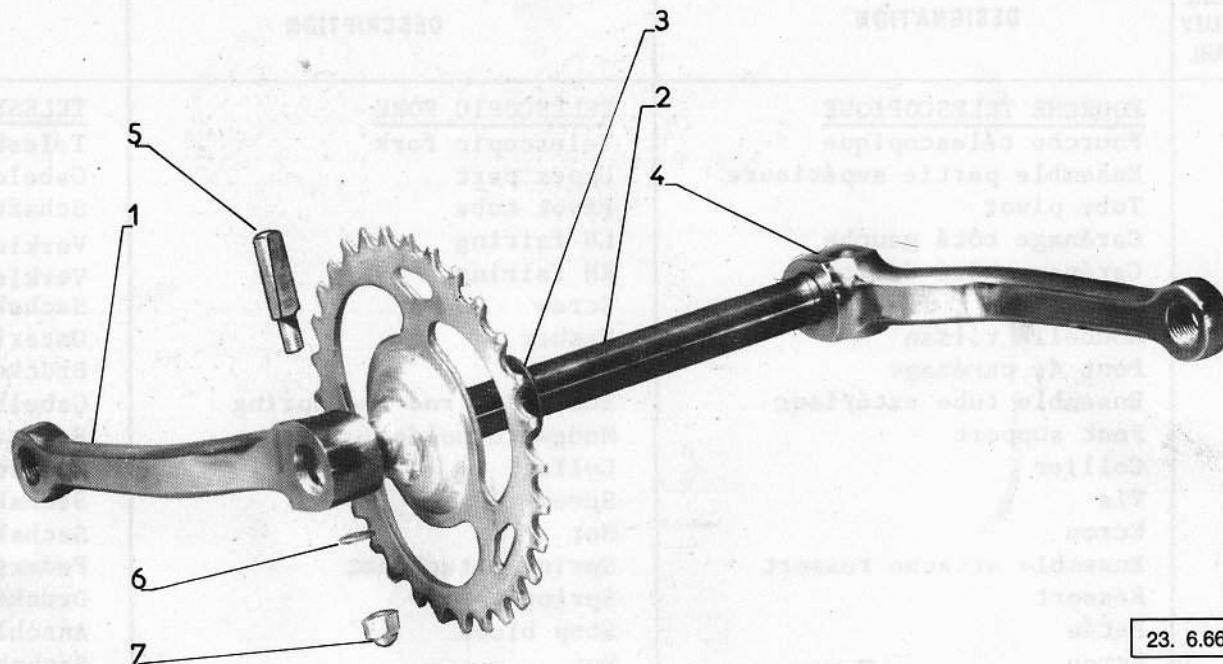

23. 6.66-18

| DESSIN<br>DRAWING<br>BILD-Nr | NUMERO<br>PART-Nr<br>BESTELL-Nr | NOMBRE<br>QUANTITY<br>ANZAHL | DESIGNATION                     | DESCRIPTION                    | BEZEICHNUNG                       |
|------------------------------|---------------------------------|------------------------------|---------------------------------|--------------------------------|-----------------------------------|
|                              |                                 |                              | <u>PEDALIER</u>                 | <u>CRANK-GEAR</u>              | <u>TRETLAGER</u>                  |
| 1                            | 41982                           | 1                            | Manivelle droite                | RH crank arm                   | Rechte Kurbel                     |
| 2                            | 43776                           | 1                            | Axe de pédalier                 | Crank-gear shaft               | Tretlagerachse                    |
| 3                            | V 17068                         | 1                            | Rondelle d'appui                | Thrust washer                  | Druckscheibe                      |
| 4                            | V 16954                         | 1                            | Manivelle gauche                | LH crank arm                   | Linke Kurbel                      |
| 5                            | V 947                           | 2                            | Clavette avec rondelle et écrou | Cotter pin with washer and nut | Kurbelkeil mit Scheibe und Mutter |
| 6                            | 053.086                         | 2                            | Rondelle plate                  | Plain washer                   | Unterlegscheibe                   |
| 7                            | 032.088                         | 2                            | Écrou                           | Blind nut                      | Abschlußmutter                    |
|                              | 38604                           | 1                            | Chaîne                          | Crank-gear chain               | Fahrradkette                      |
|                              | V 175                           | 1                            | Attache rapide                  | Spring clip                    | Steckglied                        |

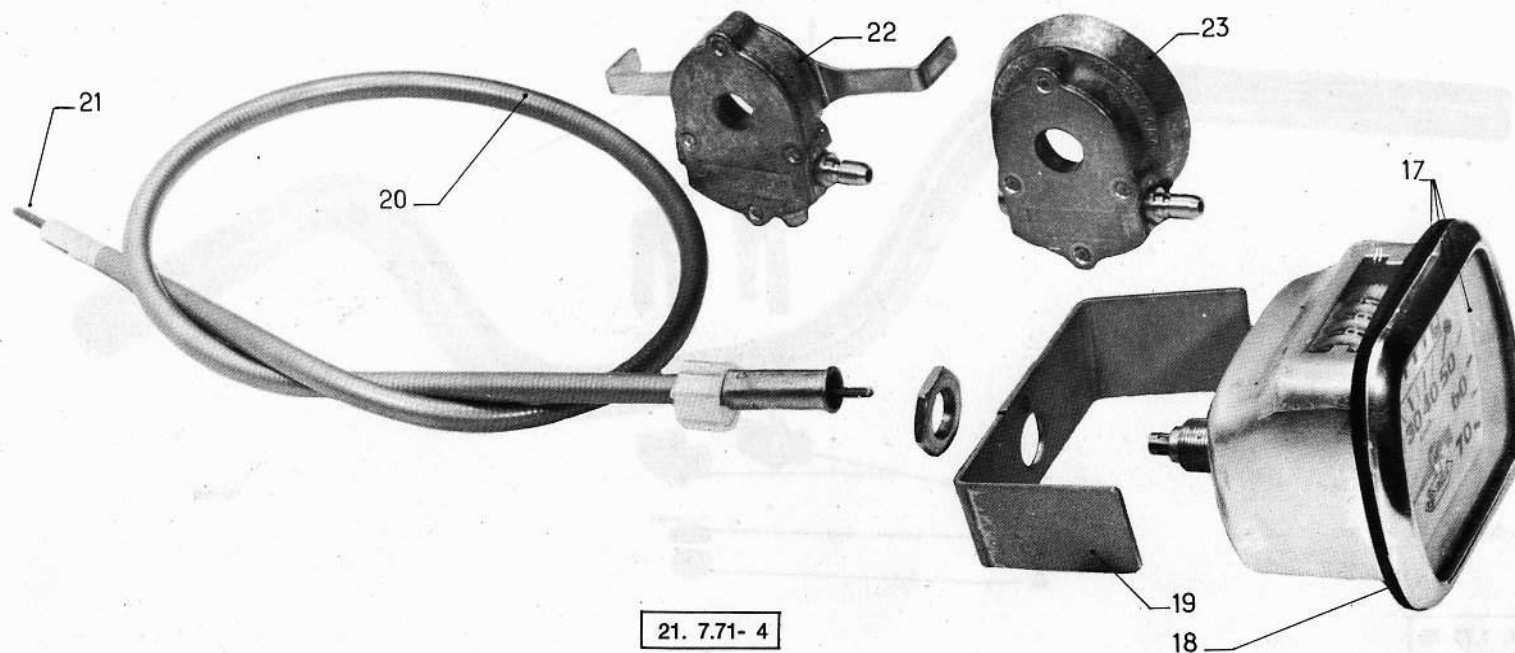

Copie gratuite

| DESSIN<br>DRAWING<br>BILD-Nr | NUMERO<br>PART-Nr<br>BESTELL-Nr | NOMBRE<br>QUANTITY<br>ANZAHL | DESIGNATION  | DESCRIPTION  | BEZEICHNUNG   |
|------------------------------|---------------------------------|------------------------------|--|--|---|
|                              | 46580                           | 1                            | <u>COMPTEUR</u><br>Compteur avec commande et<br>démultiplicateur 46575 | <u>SPEEDOMETER</u><br>Speedometer with cable and<br>drive Nr 46575 | <u>TACHOMETERANLAGE</u><br>Tachometer, Antrieb 46575 und<br>Welle |
|                              | 43022                           | 1                            | Compteur avec commande et<br>démultiplicateur 40602                    | Speedometer with cable and<br>drive Nr 40602                       | Tachometer, Antrieb 40602 und<br>Welle                            |
| 17                           | 43023A                          | 1                            | Ensemble verre, lunette et<br>joint                                    | Speedometer glass and seal<br>assy.                                | Glas, Ring und Dichtung   |
| 18                           | 43023B                          | 1                            | Joint  | Seal   | Gummiabdichtung   |
| 19                           | 43023C                          | 1                            | Bride  | Stirrup  | Bügel   |
| 20                           | 40518                           | 1                            | Commande   | Speedometer drive cable control<br>assy.                           | Tachometerwelle   |
| 21                           | 40518B                          | 1                            | Câble  | Cable only   | Kabel, nackt  |
| 22                           | 40602                           | 1                            | Démultiplicateur   | Reduction gear   | Tachometerantrieb   |
| 23                           | 46575                           | 1                            | Démultiplicateur   | Reduction gear   | Tachometerantrieb   |

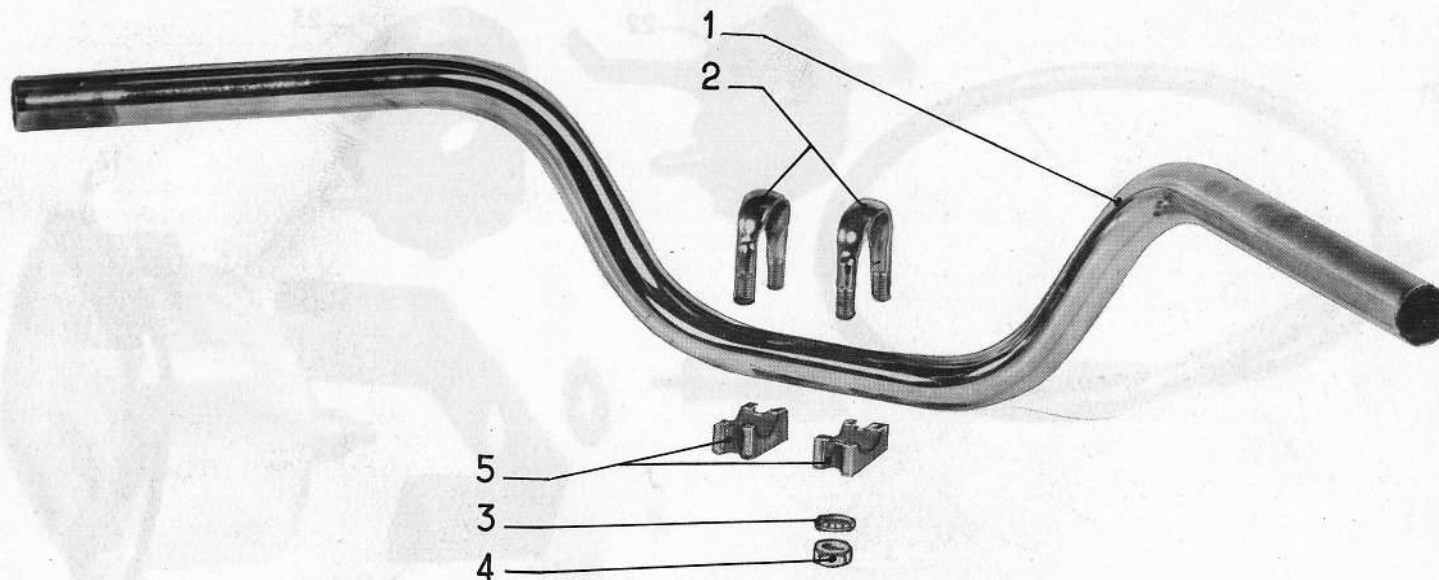

21. 1.71-28

| DESSIN<br>DRAWING<br>BILD-Nr | NUMERO<br>PART-Nr<br>BESTELL-Nr | NOMBRE<br>QUANTITY<br>ANZAHL | DESIGNATION       | DESCRIPTION      | BEZEICHNUNG     |
|------------------------------|---------------------------------|------------------------------|-------------------|------------------|-----------------|
|                              |                                 |                              | <u>GUIDON</u>     | <u>HANDLEBAR</u> | <u>LENKER</u>   |
| 1                            | 42800                           | 1                            | Traverse          | Handlebar tube   | Lenkerbügel     |
| 2                            | 31920                           | 2                            | Etrier            | Stirrup          | Klemmbügel      |
| 3                            | 056.092                         | 4                            | Rondelle éventail | Lock-washer      | Fächerscheibe   |
| 4                            | 032.083                         | 4                            | Ecrou             | Nut              | Sechskantmutter |
| 5                            | 44916                           | 2                            | Coussinet         | Bushing          | Auflager        |

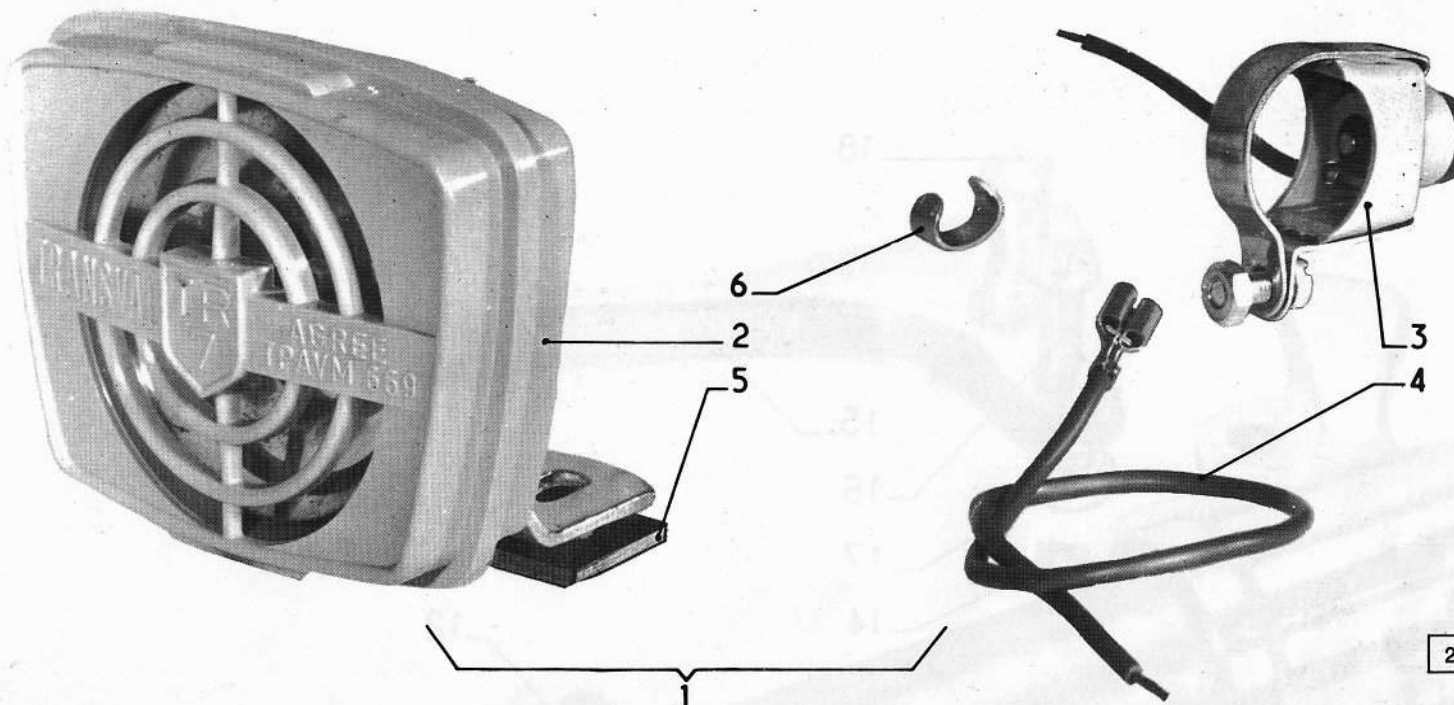

21. 7.71- 5

| DESSIN<br>DRAWING<br>BILD-Nr | NUMERO<br>PART-Nr<br>BESTELL-Nr | NOMBRE<br>QUANTITY<br>ANZAHL | DESIGNATION  | DESCRIPTION  | BEZEICHNUNG   |
|------------------------------|---------------------------------|------------------------------|--|--|---|
| 1                            | 49775                           | 1                            | <u>AVERTISSEUR</u><br>Avertisseur avec bouton et fil | <u>ELECTRIC HORN</u><br>Electric horn with button and lead | <u>SIGNALHORN</u><br>Signalhorn mit Knopf und Kabel |
| 2                            | 47791                           | 1                            | Avertisseur seul                                     | Electric horn  | Signalhorn  |
| 3                            | 41166                           | 1                            | Bouton   | Switch   | Knopf   |
| 4                            | 182 A                           | Om22                         | Fil électrique (se vend au mètre)                    | Electrical lead (sold per meter)                           | Kabel (Meterware)                                   |
| 5                            | 41014                           | 1                            | Cale en caoutchouc                                   | Rubber plate   | Gummiunterlage                                      |
| 6                            | V16748                          | 1                            | Attache  | Clamp  | Kabelklemme   |
|                              |                                 |                              | <u>EQUIPEMENT ELECTRIQUE</u>                         | <u>ELECTRICAL FITTING</u>                                  | <u>ELEKTRISCHE AUSRÜSTUNG</u>                       |
|                              | 182 A                           |                              | Fil électrique (se vend au m.)                       | Lead (sold per meter)                                      | Lichtkabel (Meterware)                              |
|                              | 37563                           |                              | Gaine 3,5 × 4,5 (se vend au mètre)                   | Sheath 3,5 × 4,5 (sold per meter)                          | Kabelhülle (Meterware)                              |
|                              | 143                             | 1                            | Fiche de raccordement                                | Wire terminal  | Kabelschuh  |
|                              | 37666                           | 2                            | Passe-fil  | Grommet  | Gummitülle  |



| DESSIN<br>DRAWING<br>BILD-Nr | NUMERO<br>PART-Nr<br>BESTELL-Nr | NOMBRE<br>QUANTITY<br>ANZAHL | DESIGNATION                           | DESCRIPTION                            | BEZEICHNUNG                                     |
|------------------------------|---------------------------------|------------------------------|---------------------------------------|--|---|
|                              |                                 |                              | <u>POIGNEE DES GAZ</u>                | <u>THROTTLE CONTROL TWISTGRIP</u>      | <u>DREHGRIFF</u>                                |
| 10                           | 46081                           | 1                            | Poignée tournante des gaz<br>complète | Complete throttle control<br>twistgrip | Drehgriff mit Dekompressions-<br>und Bremshebel |
| 12                           | C 732R                          | 1                            | Revêtement caoutchouc                 | Rubber grip                            | Rechter Gummiüberzug                            |
| 13                           | 160SRA                          | 1                            | Gâchette de décompresseur             | Trigger                                | Dekompressionshébel                             |
| 14                           | 1363                            | 1                            | Vis                                   | Screw                                  | Sechskantschraube                               |
| 15                           | 210/5D                          | 1                            | Levier                                | Lever                                  | Bremshebel                                      |
| 16                           | 210/6                           | 1                            | Axe                                   | Pivot                                  | Lagerbolzen                                     |
| 17                           | 105/8                           | 1                            | Ecrou                                 | Nut                                    | Sechskantmutter                                 |
| 18                           | 110/3                           | 1                            | Butée de tirage                       | Nipple seat                            | Nippelaufnahme                                  |
| 19                           | 105-78                          | 1                            | Vis BTR 6x25                          | Screw                                  | Innensechskantschraube                          |
| 20                           | 105-77                          | 1                            | Coin                                  | Wedge                                  | Keil  |
| 21                           | 105-8                           | 1                            | Ecrou                                 | Nut                                    | Sechskantmutter                                 |



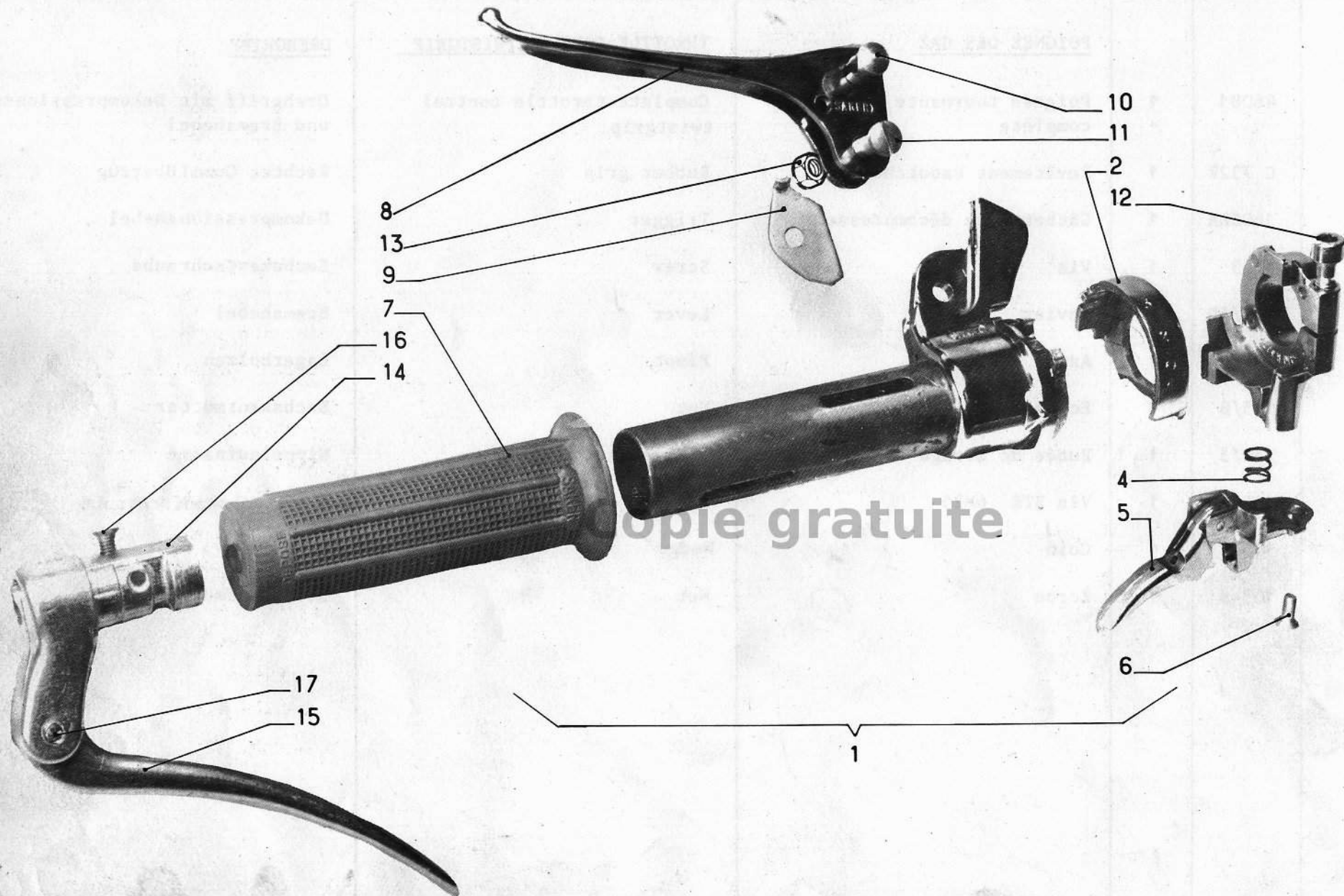

| DESSIN<br>DRAWING<br>BILD-Nr | NUMERO<br>PART-Nr<br>BESTELL-Nr | NOMBRE<br>QUANTITY<br>ANZAHL | DESIGNATION   | DESCRIPTION                  | BEZEICHNUNG            |
|------------------------------|---------------------------------|------------------------------|---|------------------------------|------------------------|
|                              |                                 |                              | <u>POIGNEE TOURNANTE CHANGEMENT<br/>DE VITESSES</u> | <u>GEAR CHANGE TWISTGRIP</u> | <u>SCHALTDREHGRIFF</u> |
| 1                            | 42802                           | 1                            | Poignée tournante changement<br>de vitesse          | Gear change twistgrip        | Schaltdrehgriff        |
| 2                            | 3672-21                         | 1                            | Secteur   | Sector                       | Sektor                 |
| 4                            | 1862-9                          | 1                            | Ressort d'appui                                     | Thrust spring                | Druckfeder             |
| 5                            | 1862-11A                        | 1                            | Levier de commande d'air                            | Trigger                      | Lufthebel              |
| 6                            | 1862-10                         | 1                            | Vis de fixation du couvercle                        | Screw                        | Senkschraube           |
| 7                            | C 732 R                         | 1                            | Revêtement caoutchouc de la<br>poignée              | Rubber grip                  | Linker Gummiüberzug    |
| 8                            | 210-5GP                         | 1                            | Levier de débrayage                                 | Clutch lever                 | Kupplungshebel         |
| 9                            | 2862-31                         | 1                            | Plaquette de verrouillage                           | Locking small plate          | Raste                  |
| 10                           | 110-3                           | 1                            | Butée de tirage                                     | Nipple seat                  | Nippelaufnahme         |
| 11                           | 210-6                           | 1                            | Axe   | Pivot                        | Lagerbolzen            |
| 12                           | 105-78                          | 1                            | Vis BTR 6 x 25                                      | Screw                        | Innensechskantschraube |
| 13                           | 105-8                           | 1                            | Ecrou   | Nut                          | Sechskantmutter        |
| 14                           | 29653L                          | 1                            | Poignée de frein avant                              | Front brake grip             | Bremshebel, kpl.       |
| 15                           | 29653H                          | 1                            | Levier  | Lever                        | Bremshebel             |
| 16                           | 30445                           | 1                            | Vis   | Screw                        | Senkschraube           |
| 17                           | 29653P                          | 1                            | Axe   | Pivot                        | Lagerbolzen            |

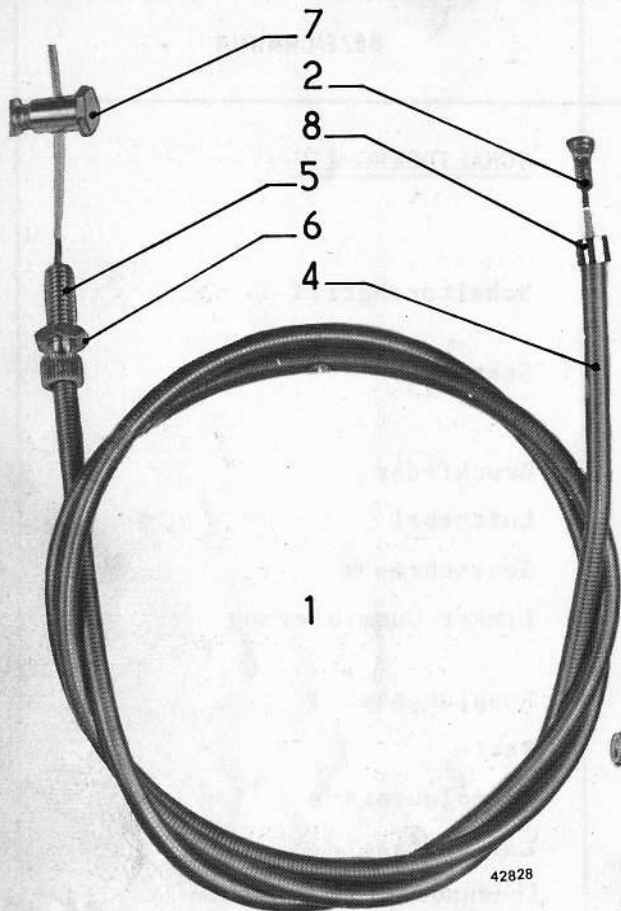

42828

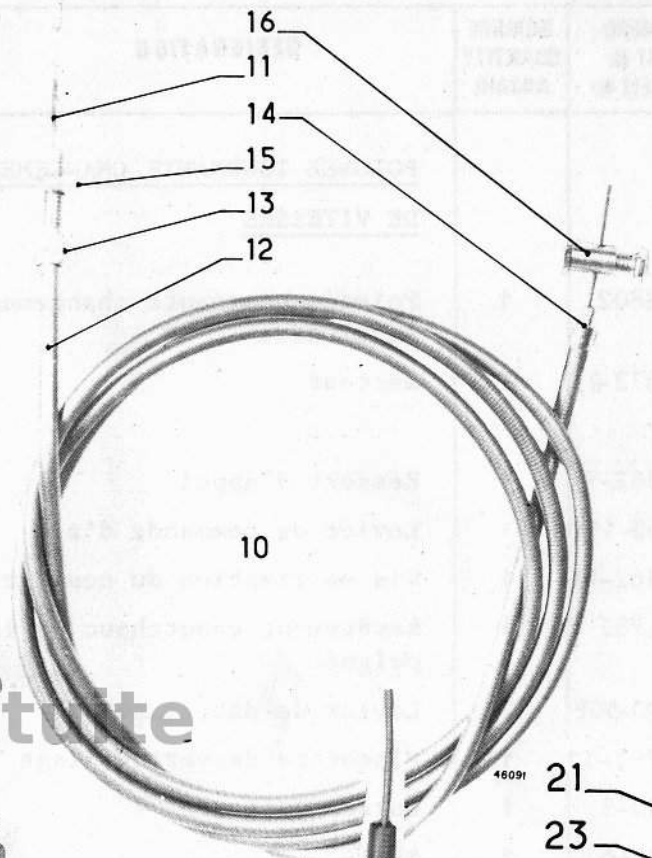

46091

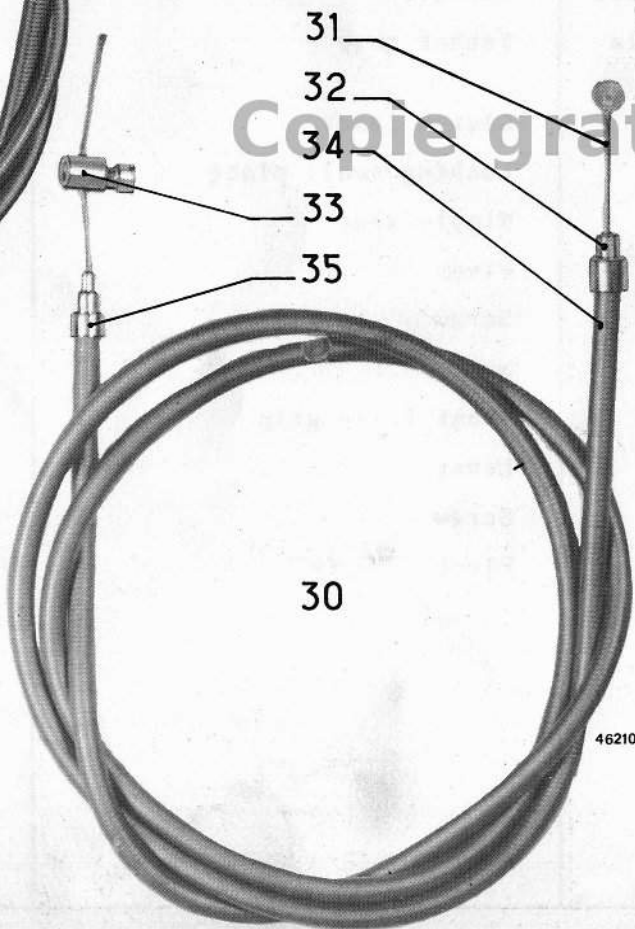

46210

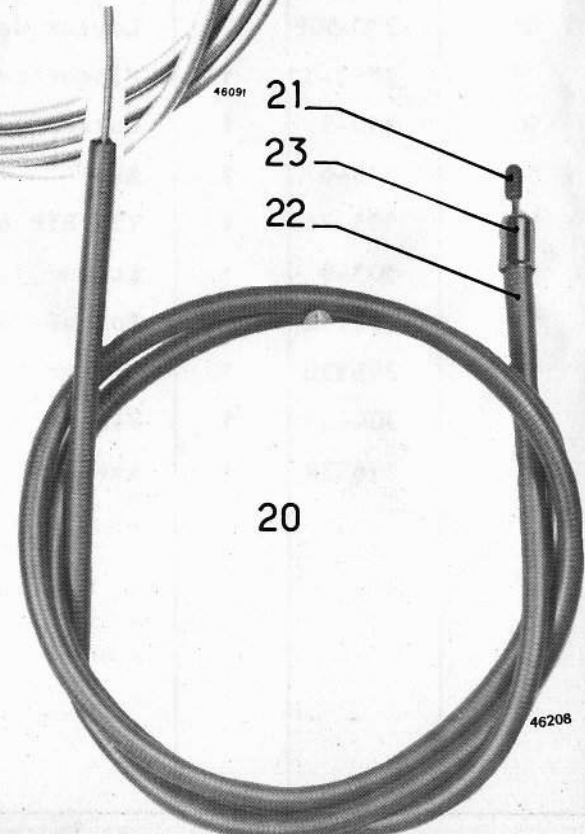

46208

Copie gratuite

| DESSIN<br>DRAWING<br>BILD-Nr | NUMERO<br>PART-Nr<br>BESTELL-Nr | NOMBRE<br>QUANTITY<br>ANZAHL | DESIGNATION                            | DESCRIPTION                        | BEZEICHNUNG                        |
|------------------------------|---------------------------------|------------------------------|--|------------------------------------|------------------------------------|
|                              |                                 |                              | <u>COMMANDE DE FREIN AVANT</u>         | <u>FRONT BRAKE CONTROL</u>         | <u>SEILZUG FÜR VORDERRADBREMSE</u> |
| 1                            | 42828                           | 1                            | Commande de frein avant                | Front brake cable control<br>assy. | Seilzug für Vorderradbremse        |
| 2                            | 29750A                          | 1                            | Câble de 15/10 avec grain              | Cable with nipple                  | Bremsseil                          |
| 4                            | 1085 B                          |                              | Gaine guipée 2X5 (se vend au<br>mètre) | Sheath (sold per meter)            | Führungshülle (Meterware)          |
| 5                            | 30580D                          | 1                            | Vis de réglage                         | Adjusting screw                    | Verstellschraube                   |
| 6                            | 032.097                         | 1                            | Contre-écrou                           | Check-nut                          | Gegenmutter                        |
| 7                            | 38583                           | 1                            | Serre-câble                            | Cable grip                         | Schraubnippel                      |
| 8                            | 29653D                          | 1                            | Embout                                 | Ferrule                            | Haltenippel                        |
|                              |                                 |                              | <u>COMMANDE DE FREIN ARRIERE</u>       | <u>REAR BRAKE CONTROL</u>          | <u>SEILZUG FÜR HINTERRADBREMSE</u> |
| 10                           | 46091                           | 1                            | Commande de frein arrière              | Rear brake cable control assy.     | Seilzug für Hinterradbremse        |
| 11                           | 29750A                          | 1                            | Câble avec grain Ø 15/10               | Cable with nipple                  | Bremskabel                         |
| 12                           | 1085 B                          |                              | Gaine guipée 2X5 (se vend au<br>mètre) | Sheath (sold per meter)            | Führungshülle (Meterware)          |
| 13                           | 42778                           | 1                            | Tendeur de gaine m.)                   | Adjusting screw                    | Verstellschraube                   |
| 14                           | V 242                           | 1                            | Embout de gaine                        | Ferrule                            | Haltenippel                        |
| 15                           | 032.097                         | 1                            | Contre-écrou                           | Check-nut                          | Gegenmutter                        |
| 16                           | 38583                           | 1                            | Serre-câble                            | Cable grip                         | Schraubnippel                      |
|                              |                                 |                              | <u>COMMANDE DES GAZ</u>                | <u>THROTTLE CONTROL</u>            | <u>SEILZUG FÜR VERGASER</u>        |
| 20                           | 46208                           | 1                            | Commande des gaz                       | Throttle cable control assy.       | Seilzug für Vergaser               |
| 21                           | 48291                           | 1                            | Cable avec grain                       | Cable with nipple                  | Kabel                              |
| 22                           | 1085 B                          |                              | Gaine guipée 2X5 (se vend au<br>mètre) | Sheath (sold per meter)            | Führungshülle (Meterware)          |
| 23                           | 44526                           | 1                            | Embout                                 | Ferrule                            | Haltenippel                        |
|                              |                                 |                              | <u>COMMANDE D'AIR</u>                  | <u>CHOKE CONTROL</u>               | <u>SEILZUG FÜR LUFTHEBEL</u>       |
| 30                           | 46210                           | 1                            | Commande d'air                         | Choke cable control assy.          | Seilzug für Lufthebel              |
| 31                           | 46212                           | 1                            | Câble 12/10                            | Cable                              | Kabel                              |
| 32                           | V 242                           | 1                            | Embout                                 | Ferrule                            | Haltenippel                        |
| 33                           | 40802                           | 1                            | Serre-câble                            | Cable grip                         | Schraubnippel                      |
| 34                           | 1085 B                          |                              | Gaine guipée 2X5 (se vend au<br>mètre) | Sheath (sold per meter)            | Führungshülle (Meterware)          |
| 35                           | V 17282                         | 1                            | Embout                                 | Ferrule                            | Haltenippel                        |

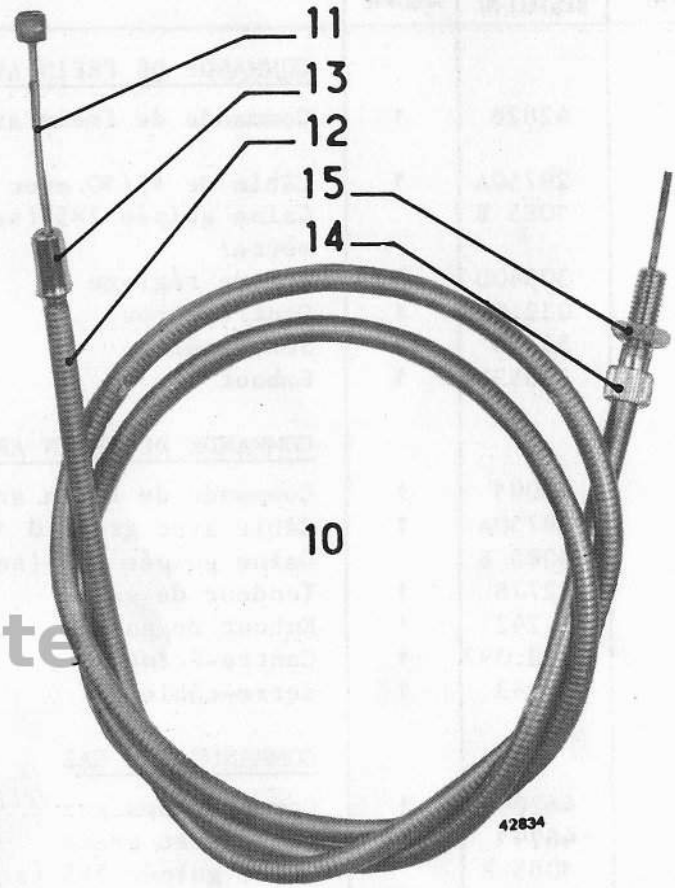
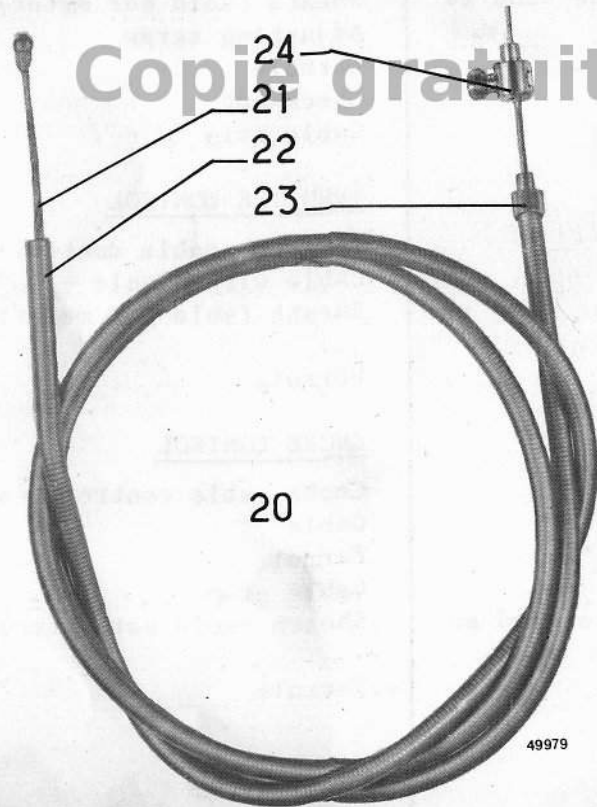
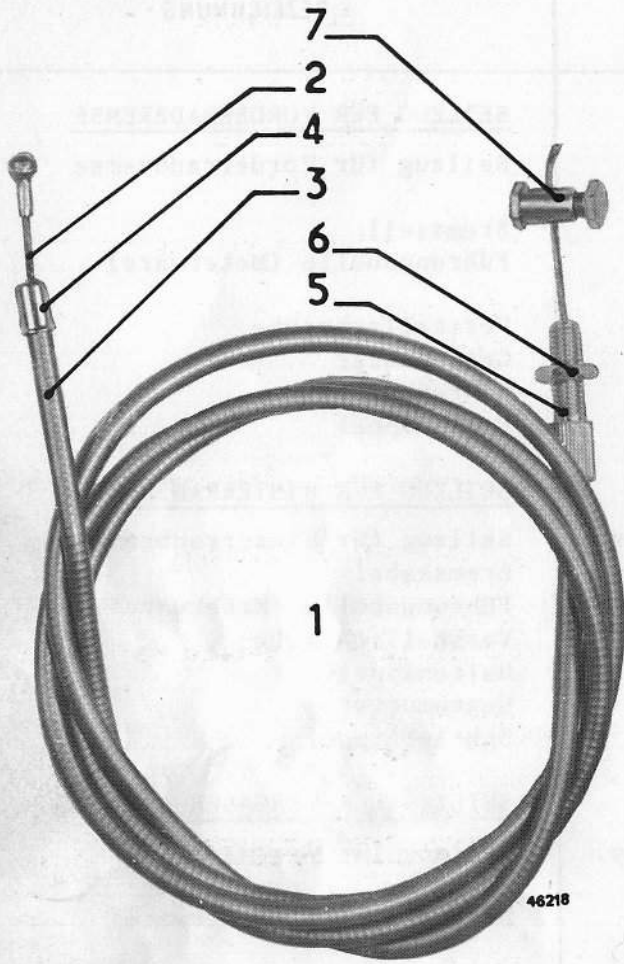

Copie gratuite

| DESSIN<br>DRAWING<br>BILD-Nr | NUMERO<br>PART-Nr<br>BESTELL-Nr | NOMBRE<br>QUANTITY<br>ANZAHL | DESIGNATION                                 | DESCRIPTION                       | BEZEICHNUNG                      |
|------------------------------|---------------------------------|------------------------------|---|-----------------------------------|----------------------------------|
|                              |                                 |                              | <u>COMMANDE DE DEBRAYAGE</u>                | <u>CLUTCH CONTROL</u>             | <u>SEILZUG FÜR KUPPLUNG</u>      |
| 1                            | 46218                           | 1                            | Commande de débrayage                       | Clutch cable control assy.        | Seilzug für Kupplung             |
| 2                            | 29750A                          | 1                            | Câble de 15/10 avec grain                   | Cable with nipple                 | Kabel                            |
| 3                            | 1085B                           |                              | Gaine guipée 2x5 (se vend au mètre)         | Sheath (sold per meter)           | Führungshülle (Meterware)        |
| 4                            | 44526                           | 1                            | Embout                                      | Ferrule                           | Haltenippel                      |
| 5                            | 39470                           | 1                            | Vis de réglage                              | Adjusting screw                   | Verstellschraube                 |
| 6                            | 032.097                         | 1                            | Contre-écrou                                | Check-nut                         | Gegenmutter                      |
| 7                            | 38583                           | 1                            | Serre-câble                                 | Cable grip                        | Schraubnippel                    |
|                              |                                 |                              | <u>COMMANDE DE CHANGEMENT DE VITESSES</u>   | <u>GEAR CHANGE CONTROL</u>        | <u>SEILZUG FÜR SCHALTUNG</u>     |
| 10                           | 42834                           | 2                            | Commande de changement de vitesses          | Gear change control               | Seilzug für Schaltung            |
| 11                           | 42834B                          | 2                            | Câble avec grain                            | Cable with nipple                 | Kabel                            |
| 12                           | 1085 B                          |                              | Gaine guipée 2x5 (se vend au mètre)         | Sheath (sold per meter)           | Führungshülle (Meterware)        |
| 13                           | 34959                           | 2                            | Embout                                      | Ferrule                           | Haltenippel                      |
| 14                           | 37778                           | 2                            | Vis de réglage                              | Adjusting screw                   | Verstellschraube                 |
| 15                           | 032.097                         | 2                            | Contre-écrou                                | Check-nut                         | Gegenmutter                      |
|                              |                                 |                              | <u>COMMANDE DE DECOMPRESSEUR</u>            | <u>DECOMPRESSOR CONTROL</u>       | <u>SEILZUG FÜR DEKOMPRESSOR</u>  |
| 20                           | 49979                           | 1                            | Commande de décompresseur                   | Decompressor cable control assy.  | Seilzug für Dekompressor         |
| 21                           | 46243                           | 1                            | Câble de 15/10 avec grain                   | Cable with nipple                 | Kabel                            |
| 22                           | 1085 B                          |                              | Gaine guipée 2 x 5 (se vend au mètre)       | Sheath (sold per meter)           | Führungshülle (Meterware)        |
| 23                           | V 242                           | 2                            | Embout                                      | Ferrule                           | Haltenippel                      |
| 24                           | V2048B                          | 1                            | Serre-câble                                 | Cable grip                        | Schraubnippel                    |
|                              |                                 |                              | <u>GAINE</u>                                | <u>SHEATH</u>                     | <u>KABELHÜLLE</u>                |
|                              | 157 C                           |                              | Gaine Ø 13x11 L = 0,35m (se vend au mètre)  | Sheath Ø 13 x 11 (sold per meter) | Kabelhülle Ø 13x11 (Meterware)   |
|                              | 157 C                           |                              | Gaine Ø 13x 11 L = 0,60m (se vend au mètre) | Sheath Ø 13 x 11 (sold per meter) | Kabelhülle Ø 13 x 11 (Meterware) |

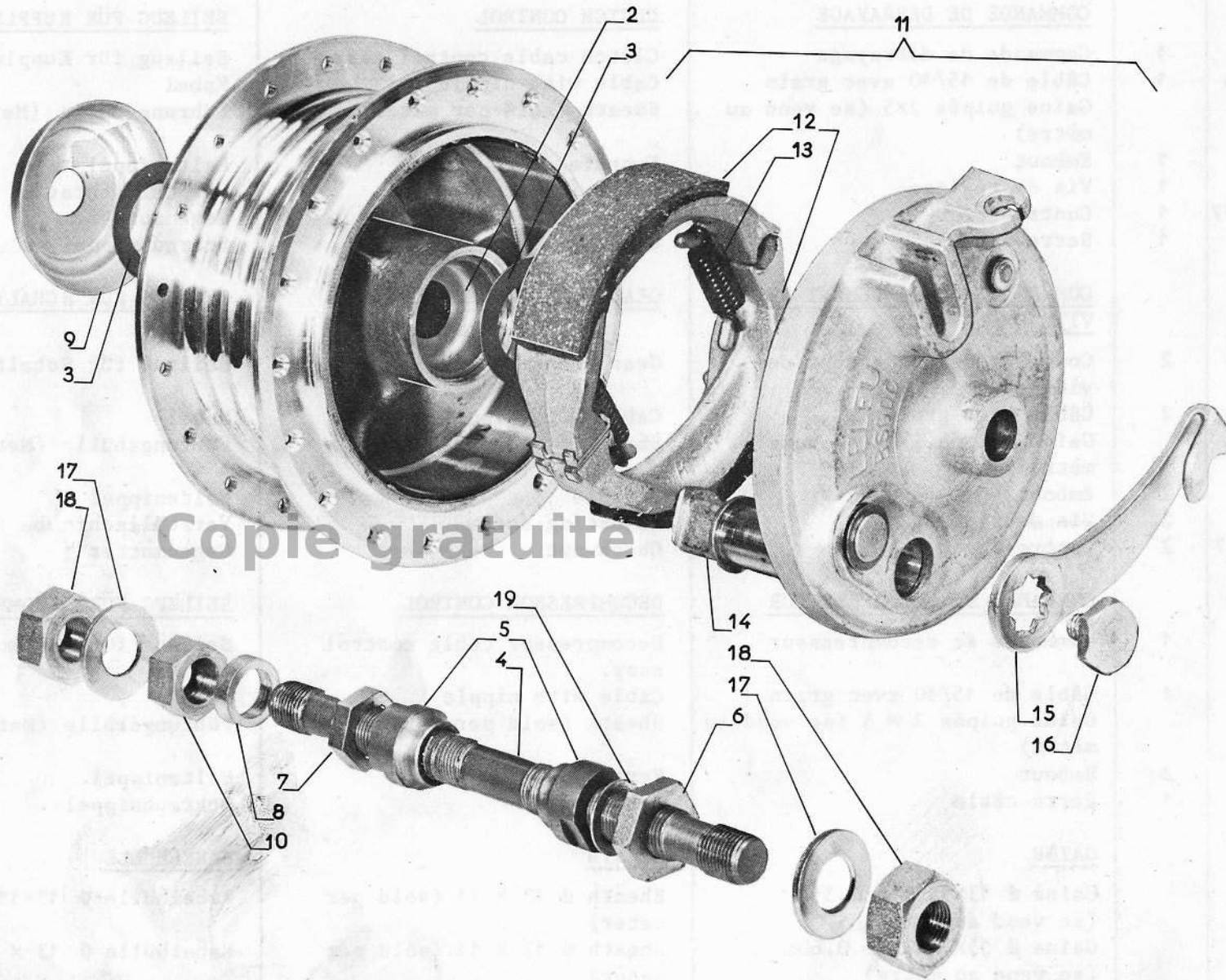

Copie gratuite

| DESSIN<br>DRAWING<br>BILD-Nr | NUMERO<br>PART-Nr<br>BESTELL-Nr | NOMBRE<br>QUANTITY<br>ANZAHL | DESIGNATION  | DESCRIPTION  | BEZEICHNUNG   |
|------------------------------|---------------------------------|------------------------------|--|--|---|
|                              |                                 |                              | <u>ROUE AVANT</u>                                  | <u>FRONT WHEEL</u>                                   | <u>VORDERRAD</u>  |
|                              | 46573                           | 1                            | Roue avant   | Front wheel  | Vorderrad   |
|                              | 41868                           | 1                            | Jante 23x2   | Rim  | Felge   |
|                              | 19064-3                         | 1                            | Fond de jante                                      | Rim tape   | Felgenband  |
|                              | 41861                           | 36                           | Rayon L = 197                                      | Spoke  | Speiche   |
|                              | 41858                           | 36                           | Ecrou de rayon                                     | Spoke nut  | Nippel  |
|                              |                                 |                              | <u>MOYEU AVANT (axe <math>\emptyset</math> 11)</u> | <u>FRONT HUB (spindle <math>\emptyset</math> 11)</u> | <u>VORDERRADNABE (Achse, 11 <math>\emptyset</math>)</u> |
|                              | 46574                           | 1                            | Moyeu avant  | Front hub  | Vorderradnabe   |
| 2                            | 1542-3                          | 2                            | Cuvette  | Cup  | Lagerschale   |
| 3                            | 1680-2                          | 2                            | Rondelle   | Cover washer   | Staubdeckel   |
| 4                            | 1872-7                          | 1                            | Axe  | Spindle  | Achse   |
| 5                            | 1542-5                          | 2                            | Cône   | Cone   | Konus   |
|                              | 694 A                           | 22                           | Bille de 5,55                                      | Ball   | Kugel   |
| 6                            | 1680-3                          | 1                            | Ecrou  | Nut  | Sechskantmutter   |
| 7                            | V 1442                          | 1                            | Ecrou  | Nut  | Sechskantmutter   |
| 8                            | 1543-22A                        | 1                            | Entretoise   | Spacer   | Distanzstück  |
| 9                            | 1872-4                          | 1                            | Protecteur   | Washer   | Tellerscheibe   |
| 10                           | 1542-14                         | 1                            | Ecrou  | Nut  | Sechskantmutter   |
| 11                           | 1872-6                          | 1                            | Plateau de frein avec mâchoi-<br>res               | Brake plate with shoes                               | Bremsplatte mit Backen                                  |
| 12                           | 1607-14<br>D et G               | 1                            | Jeu de demi-mâchoires                              | Shoes (set of two)                                   | Satz Bremsbacken  |
| 13                           | V 8703S                         | 2                            | Ressort  | Spring   | Zugfeder  |
| 14                           | 1872-3                          | 1                            | Came   | Cam  | Bremsschlüssel  |
| 15                           | 1543-17B                        | 1                            | Levier   | Lever  | Hebel   |
| 16                           | V 1421                          | 1                            | Vis  | Screw  | Sechskantschraube                                       |
| 17                           | 47071                           | 2                            | Rondelle   | Washer   | Unterlegscheibe   |
| 18                           | 1542-29                         | 2                            | Ecrou  | Nut  | Sechskantmutter   |
| 19                           | 1542-30C                        | 1                            | Rondelle   | Washer   | Unterlegscheibe   |
|                              | 49764                           | 1                            | Axe de moyeu complet                               | Spindle, cpl.  | Achse, kpl.   |



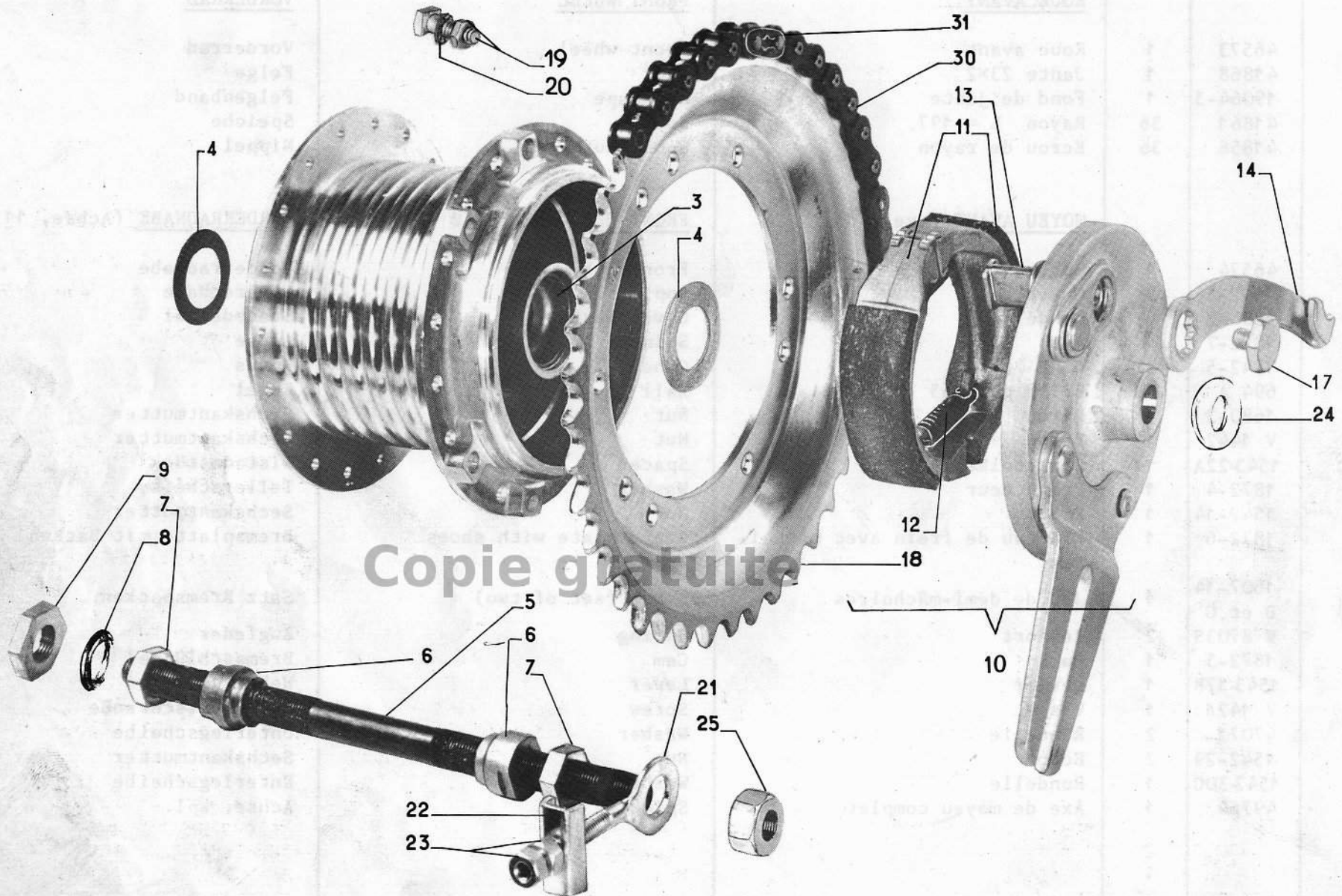

| DESSIN<br>DRAWING<br>BILD-Nr | NUMERO<br>PART-Nr<br>BESTELL-Nr | NOMBRE<br>QUANTITY<br>ANZAHL | DESIGNATION  | DESCRIPTION                                       | BEZEICHNUNG  |
|------------------------------|---------------------------------|------------------------------|--|---|--|
|                              |                                 |                              | <u>ROUE ARRIERE</u>                                    | <u>REAR WHEEL</u>                                 | <u>HINTERRAD</u>                                       |
|                              | 44574                           | 1                            | Roue arrière   | Rear wheel  | Hinterrad  |
|                              | 44414                           | 36                           | Rayon $\emptyset$ 3 L = 186                            | Spoke   | Speiche  |
|                              | 41859                           | 36                           | Ecrou de rayon   | Spoke nut   | Nippel   |
|                              | 44410                           | 1                            | Jante  | Rim   | Felge  |
|                              | 44411                           | 1                            | Fond de jante  | Rim tape  | Felgenband   |
|                              |                                 |                              | <u>MOYEU ARRIERE "LELEU" <math>\emptyset</math> 80</u> | <u>"LELEU" REAR HUB <math>\emptyset</math> 80</u> | <u>"LELEU" HINTERRADNABE <math>\emptyset</math> 80</u> |
|                              | 40575-56                        | 1                            | Moyeu arrière complet $\emptyset$ 80                   | Complete hub $\emptyset$ 80                       | Hinterradnabe $\emptyset$ 80 kpl.                      |
| 2                            | 1606-1A                         | 1                            | Corps de moyeu avec cuvettes                           | Hub body with cups                                | Nabenkörper mit Lagerschalen                           |
| 3                            | 1542-3                          | 2                            | Cuvette $\emptyset$ 29 L = 10,5                        | Cup   | Lagerschale  |
| 4                            | 1680-2                          | 2                            | Rondelle cache $\emptyset$ 18,5 x 29,2<br>ép. = 0,4    | Cover washer                                      | Staubdeckel  |
| 5                            | 1542-7B                         | 1                            | Axe $\emptyset$ 11 L = 181                             | Spindle   | Achse  |
| 6                            | 1542-5                          | 2                            | Cone $\emptyset$ 11 x 18                               | Cone  | Konus  |
|                              | 694 A                           | 22                           | Bille $\emptyset$ 5,55                                 | Ball  | Kugel  |
| 7                            | V 1442                          | 2                            | Ecrou $\emptyset$ 11 ép. = 5                           | Nut   | Sechskantmutter  |
| 8                            | 1542-30B                        | 1                            | Rondelle 16 x 11 ép. 1,8                               | Washer  | Beilegscheibe  |
| 9                            | 1680-3                          | 1                            | Ecrou $\emptyset$ 11 ép. = 5 - 19 sur<br>plats         | Nut   | Sechskantmutter  |
| 10                           | 1606-7                          | 1                            | Plateau de frein complet                               | Complete brake plate                              | Bremsplatte kpl.                                       |
| 11                           | 1607-14<br>D et G               | 1                            | Jeu de mâchoires                                       | Brake shoes                                       | Satz Bremsbacken                                       |
| 12                           | V8703S                          | 2                            | Ressort de mâchoire                                    | Spring  | Zugfeder   |
| 13                           | 1606-12                         | 1                            | Came de frein  | Cam   | Bremsschlüssel   |
| 14                           | 1680-17                         | 1                            | Levier   | Lever   | Hebel  |
| 15                           | V 1421                          | 1                            | Vis  | Screw   | Sechskantschraube                                      |
| 16                           | 39466                           | 1                            | Roue dentée 56 dents                                   | Sprocket 56 teeth                                 | Kettenrad (56 Zähne)                                   |
| 17                           | 620 L                           | 6                            | Boulon   | Bolt  | Bolzen   |
| 18                           | 056.060                         | 6                            | Rondelle éventail                                      | Lock-washer                                       | Fächerscheibe  |
| 19                           | 032.087                         | 6                            | Ecrou  | Nut   | Sechskantmutter  |
| 20                           | 29387                           | 2                            | Patte de tension                                       | Chain tensioner                                   | Kettenspanner  |
| 21                           | V 17035                         | 2                            | Etrier   | Stirrup   | Bügel  |
| 22                           | 032.087                         | 4                            | Ecrou  | Nut   | Sechskantmutter  |
| 23                           | 42797                           | 1                            | Rondelle   | Washer  | Beilegscheibe  |
| 24                           | 1542-29                         | 2                            | Ecrou  | Nut   | Sechskantmutter  |

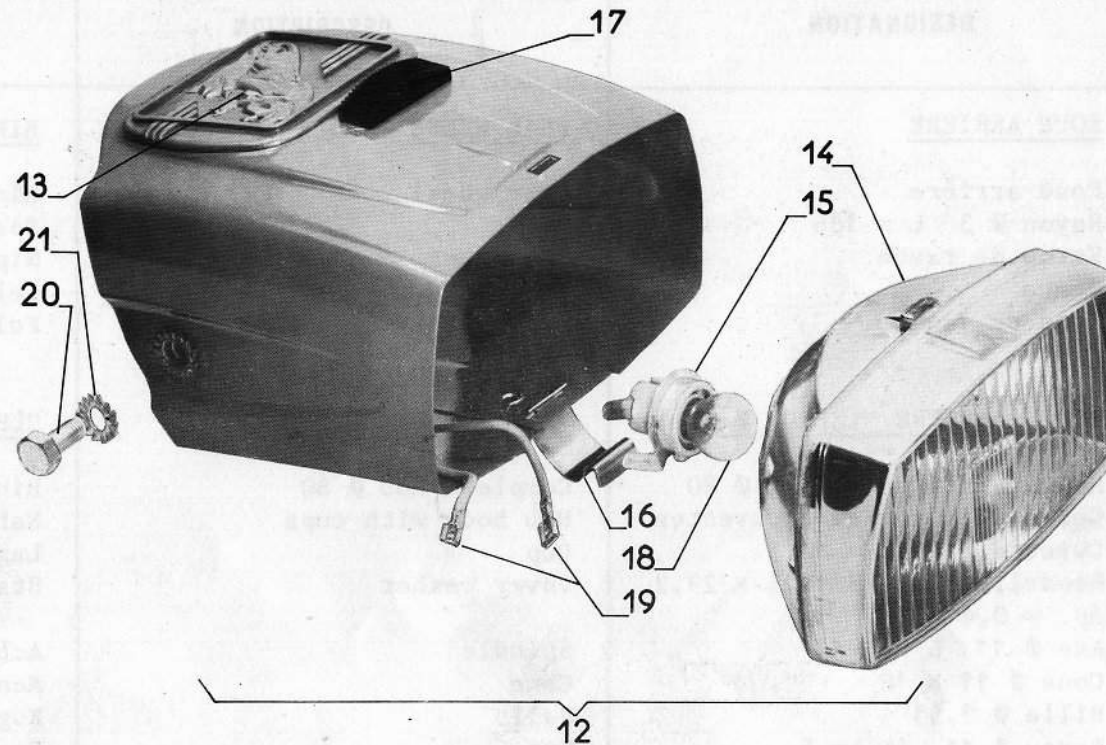

21. 1.71-36

| DESSIN<br>DRAWING<br>BILD-Nr | NUMERO<br>PART-Nr<br>BESTELL-Nr         | NOMBRE<br>QUANTITY<br>ANZAHL | DESIGNATION  | DESCRIPTION   | BEZEICHNUNG  |
|------------------------------|---|------------------------------|--|---|--|
| 12                           | *46944                                  | 1                            | <u>PHARE</u><br>Phare avec fixation (tabac<br>métallisé) | <u>HEADLIGHT</u><br>Headlight with fixing parts<br>(metallized tobacco) | <u>SCHEINWERFER</u><br>Scheinwerfer mit Befestigungs-<br>teilen (Tabakbraun) |
|                              | *46940                                  | 1                            | Phare avec fixation (bleu<br>Norvège)                    | Headlight with fixing parts<br>(Norwegian blue)                         | Scheinwerfer mit Befestigungs-<br>teilen (Norwegischblau)                    |
| 13                           | 43253                                   | 1                            | Cache emplacement de compteur                            | Speedometer hole cover  | Deckel für Tachometeröffnung   |
| 14                           | 6819 S                                  | 1                            | Glace et réflecteur                                      | Glass and reflector   | Glas und Reflektor   |
| 15                           | 10505S                                  | 1                            | Douille  | Socket  | Lampenfassung  |
| 16                           | 6689S                                   | 1                            | Ressort  | Spring  | Spannbügel   |
| 17                           | 10501S                                  | 1                            | Bouton complet   | Complete button   | Lichtschalter  |
| 18                           | 148 A                                   | 1                            | Lampe  | Bulb  | Glühlampe  |
| 19                           | 46911                                   | 6                            | Clip pour languette                                      | Connection  | Klipp  |
| 20                           | 001.105                                 | 2                            | Vis  | Screw   | Sechskantschraube  |
| 21                           | 056.110                                 | 2                            | Rondelle éventail  | Lock-washer   | Fächerscheibe  |
|                              | * Ne pas omettre de préciser le coloris |                              |  | * Do not omit to specify<br>colour                                      | * Vergessen Sie nicht die genaue<br>Farbe anzugeben                          |

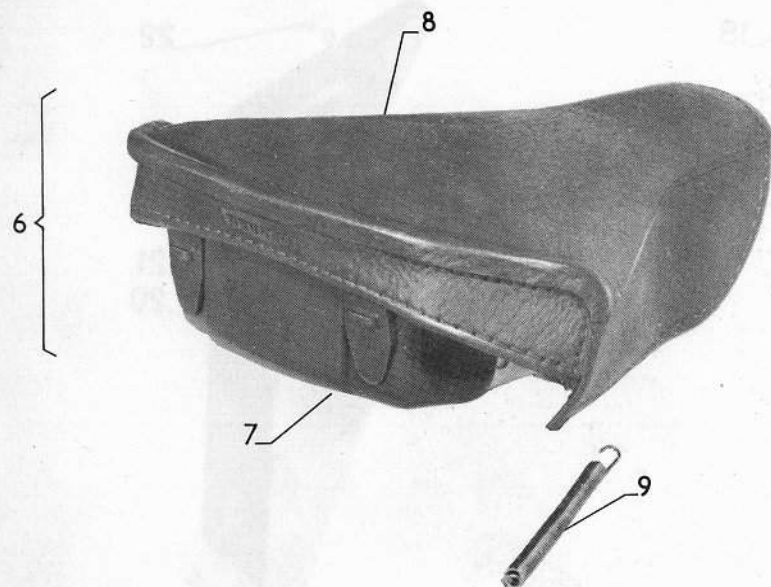

29.11.69- 8

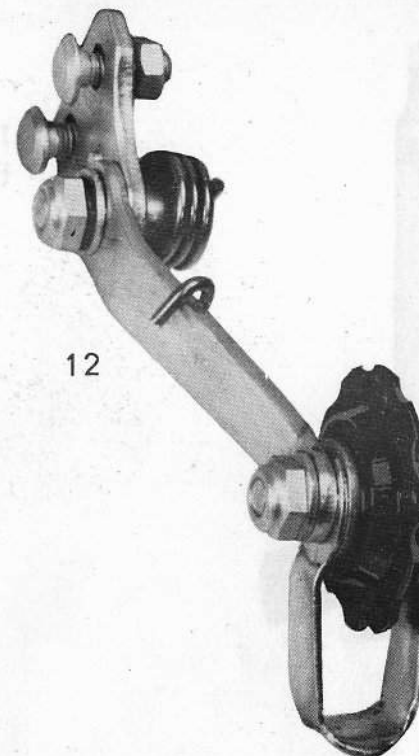

21. 1.71-30

| DESSIN<br>DRAWING<br>BILD-Nr | NUMERO<br>PART-Nr<br>BESTELL-Nr | NOMBRE<br>QUANTITY<br>ANZAHL | DESIGNATION   | DESCRIPTION   | BEZEICHNUNG  |
|------------------------------|---------------------------------|------------------------------|---|---|--|
| 6                            | 45655                           | 1                            | <u>SELLE</u><br>Selle                                       | <u>SADDLE</u><br>Saddle                                     | <u>SATTEL</u><br>Sattel                              |
| 7                            | 45657                           | 1                            | Sacoche   | Tool-bag  | Werkzeugtasche                                       |
| 8                            | 48048                           | 1                            | Dessus de selle   | Saddle cover  | Sattelbezug  |
| 9                            | 48049                           | 10                           | Ressort   | Spring  | Druckfeder   |
| 12                           | 124 A                           | 1                            | <u>TENDEUR DE CHAINE</u><br>Tendeur de chaîne avec fixation | <u>CHAIN-TENSIONER</u><br>Chain tensioner with fixing parts | <u>KETTENSANNER</u><br>Kettenspanner mit Befestigung |

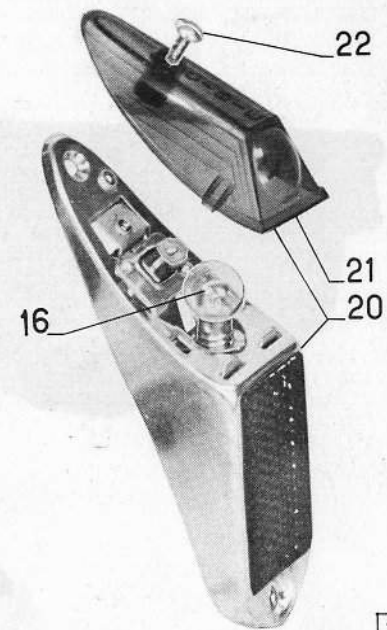
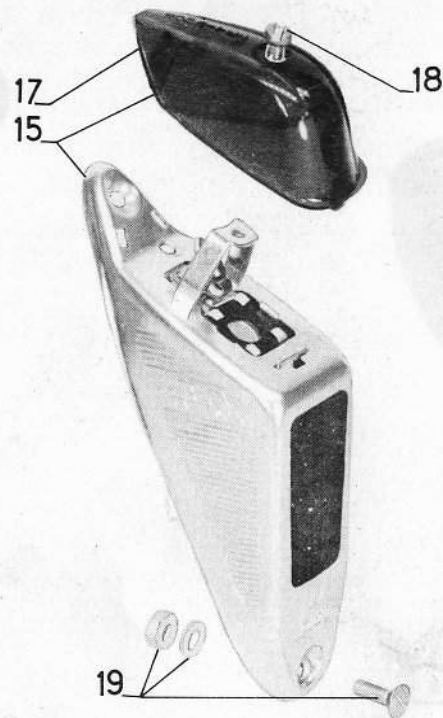
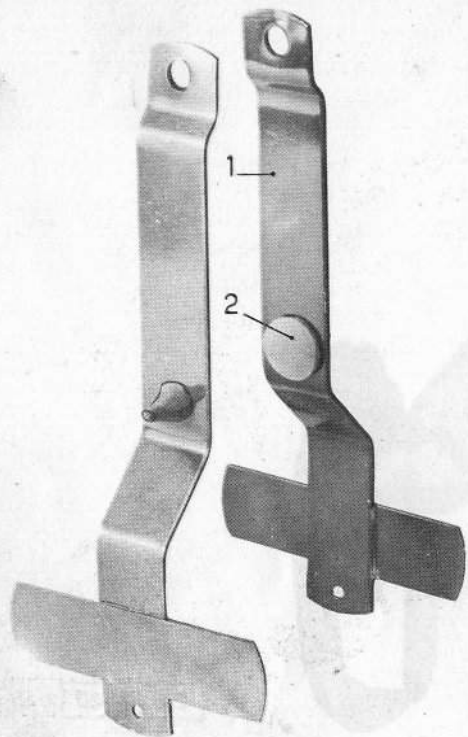

| DESSIN<br>DRAWING<br>BILD-Nr | NUMERO<br>PART-Nr<br>BESTELL-Nr | NOMBRE<br>QUANTITY<br>ANZAHL | DESIGNATION                | DESCRIPTION                  | BEZEICHNUNG                                       |
|------------------------------|---------------------------------|------------------------------|----------------------------|------------------------------|---|
|                              |                                 |                              | <u>PARE-SACOCHEs</u>       | <u>BAG HOLDER</u>            | <u>TASCENHALTER</u>                               |
| 1                            | 45543                           | 2                            | Pare-sacoches avec butées  | Bag holder with rubber stops | Taschenhalter mit Anschlägen                      |
| 2                            | 33806 B                         | 2                            | Butée caoutchouc           | Rubber stop                  | Gummianschlag                                     |
|                              |                                 |                              | <u>FEU ARRIERE</u>         | <u>REAR LIGHT</u>            | <u>RÜCKLICHT</u>                                  |
| 15                           | 785 A                           | 1                            | Feu arrière sans lampe     | Rear light                   | Rücklicht   |
| 16                           | 149 A                           | 1                            | Lampe 6V 1,8W              | Bulb 6V 1,8W                 | Glühlampe 6V 1,8W                                 |
| 17                           | 184 A                           | 1                            | Cabochon rouge             | Cover                        | Leuchtenkappe                                     |
| 18                           | 8205 S                          | 1                            | Vis                        | Screw                        | Zylinderschraube                                  |
| 19                           | 292 A                           | 2                            | Vis avec rondelle et écrou | Screw with washer and nut    | Linsensenkschraube mit Unterlegscheibe und Mutter |
| 20                           | 81-18                           | 1                            | Feu arrière sans lampe     | Rear light                   | Rücklicht   |
| 21                           | 81-19                           | 1                            | Cabochon                   | Cover                        | Leuchtenkappe                                     |
| 22                           | 3092 CE                         | 1                            | Vis                        | Screw                        | Schraube  |

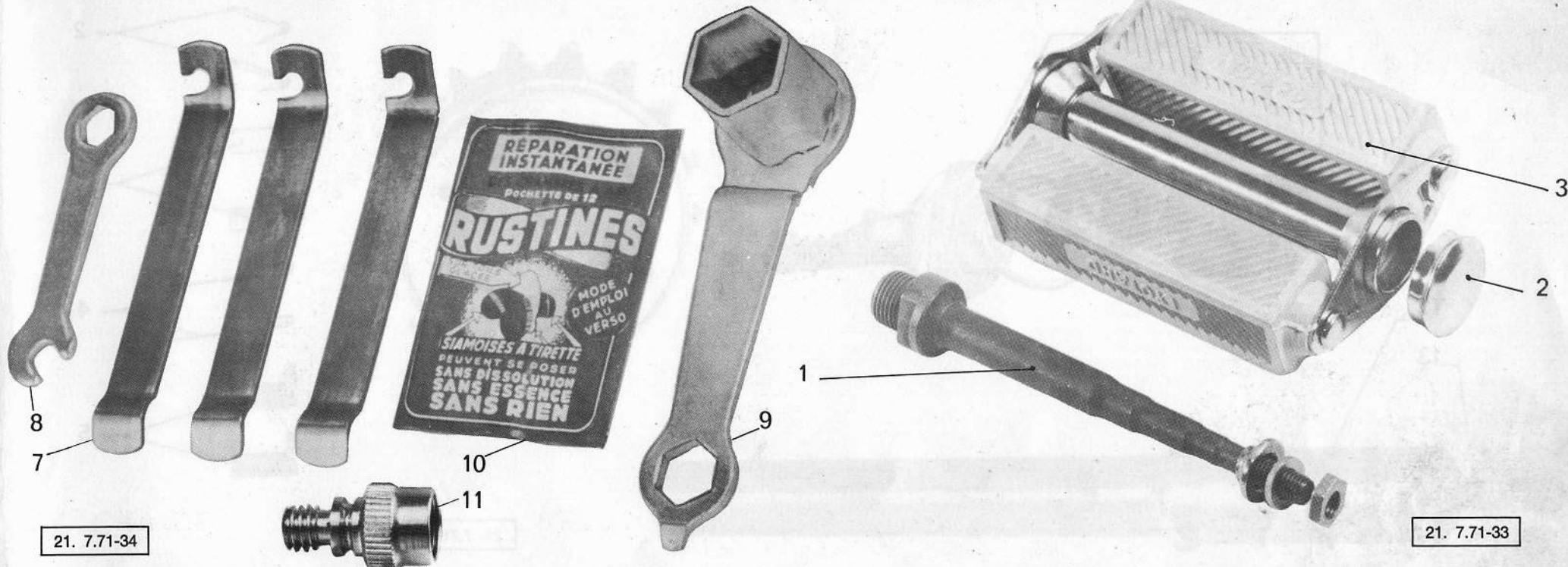

21. 7.71-34

21. 7.71-33

| DESSIN<br>DRAWING<br>BILD-Nr | NUMERO<br>PART-Nr<br>BESTELL-Nr | NOMBRE<br>QUANTITY<br>ANZAHL | DESIGNATION                    | DESCRIPTION        | BEZEICHNUNG                     |
|------------------------------|---------------------------------|------------------------------|--------------------------------|--------------------|---------------------------------|
|                              |                                 |                              | <u>PEDALES</u>                 | <u>PEDALS</u>      | <u>PEDALE</u>                   |
|                              | 453 A                           | 1                            | Paire de pédales               | Pedal (set of two) | Paar Pedale                     |
| 1                            | V 1082                          | 1                            | Axe de pédale droite L = 125mm | RH pedal axle      | Pedalachse, rechts              |
| 1                            | V 1083                          | 1                            | Axe de pédale gauche L = 125mm | LH pedal axle      | Pedalachse, links               |
|                              | 691 A                           | 40                           | Bille de 3,97                  | Ball               | Kugel                           |
| 2                            | V1073SF                         | 2                            | Chapeau                        | Cup                | Deckel                          |
| 3                            | V 1079D                         | 4                            | Bloc caoutchouc L = 98mm       | Rubber pad         | Gummiblock                      |
|                              |                                 |                              | <u>OUTILLAGE</u>               | <u>TOOLS</u>       | <u>WERKZEUG</u>                 |
| 7                            | 49553                           | 3                            | Démonte-pneus                  | Tyre lever         | Reifenheber                     |
| 8                            | 714 A                           | 1                            | Clé de 8 x 10                  | Spanner 8 x 10     | Doppelschraubenschlüssel 8 x 10 |
| 9                            | 40596                           | 1                            | Clé à bougie                   | Spark plug spanner | Zündkerzenschlüssel             |
| 10                           | 532 A                           | 1                            | Nécessaire de réparations      | Tyre repair kit    | Reparatursatz                   |

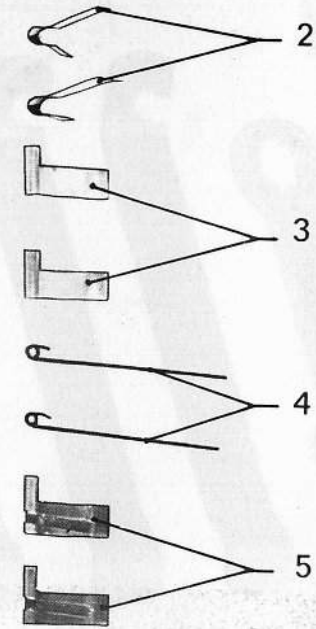
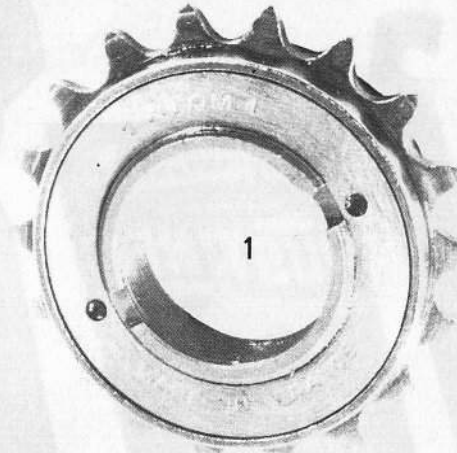
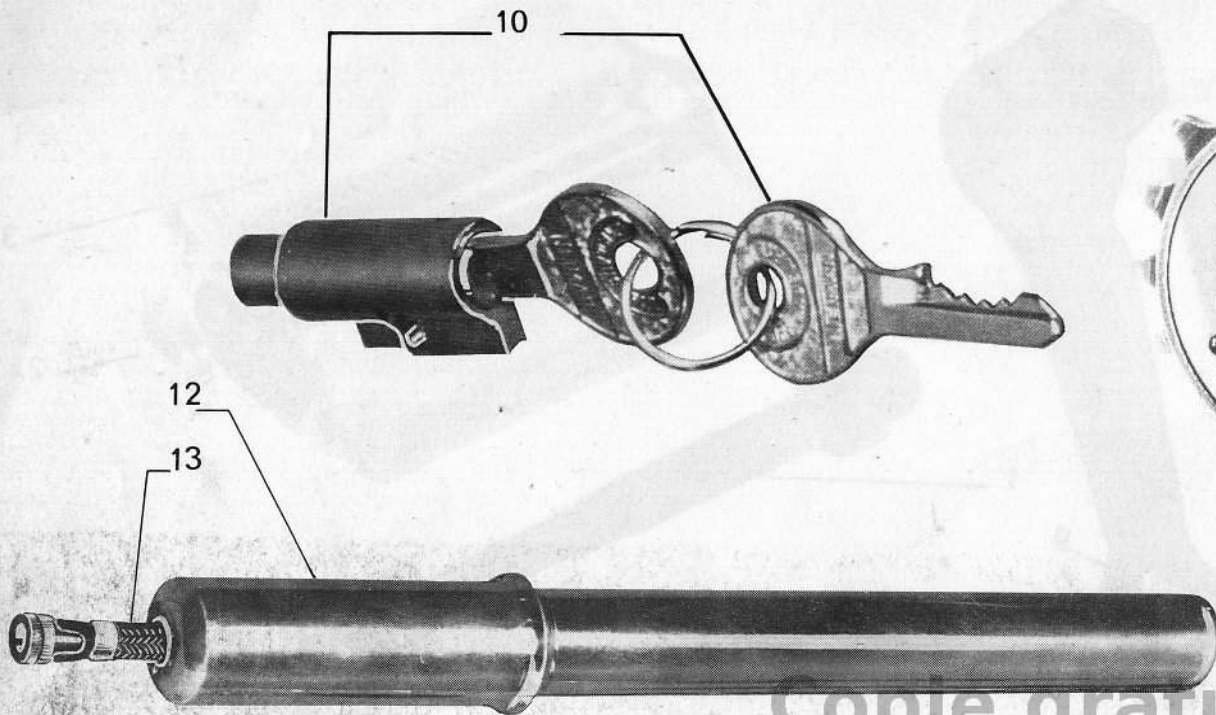

21. 7.71-58

Copie gratuite

| DESSIN<br>DRAWING<br>BILD-Nr | NUMERO<br>PART-Nr<br>BESTELL-Nr | NOMBRE<br>QUANTITY<br>ANZAHL | DESIGNATION  | DESCRIPTION  | BEZEICHNUNG   |
|------------------------------|---------------------------------|------------------------------|--|--|---|
| 1                            | 586 A                           | 1                            | <u>ROUE LIBRE</u><br>Roue libre 16 dents                       | <u>FREE WHEEL</u><br>Free wheel 16 teeth                   | <u>FREILAUF</u><br>Freilauf 16 Zähne                  |
| 2                            | V 1110                          | 2                            | Ressort de cliquet   | Click spring   | Klinkefeder   |
| 3                            | V 1100                          | 2                            | Cliquet  | Click  | Klinke  |
| 4                            | V 1110B                         | 2                            | Ressort de cliquet   | Click spring   | Klinkefeder   |
| 5                            | V 1100B                         | 2                            | Cliquet  | Click  | Klinke  |
| 10                           | 682 A                           | 1                            | <u>VERROU ANTIVOL NEIMAN</u><br>Verrou antivol avec clés       | <u>NEIMAN ANTI-THEFT LOCK</u><br>Anti-theft lock with keys | <u>NEIMAN LENKSCHLOß</u><br>Lenkschloß mit Schlüsseln |
| 12                           | 43020                           | 1                            | <u>POMPE A PNEUS</u><br>Pompe à pneus 250 × 22 avec<br>raccord | <u>INFLATOR</u><br>Inflator with connector                 | <u>LUFTPUMPE</u><br>Luftpumpe mit Pumpenschlauch      |
| 13                           | 490 A                           | 1                            | Raccord L = 200  | Connector  | Schlauch  |

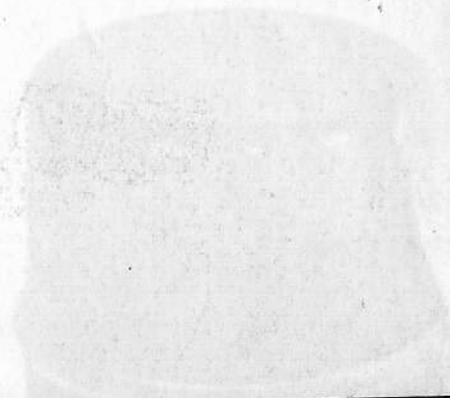

# ACCESSOIRES SPÉCIAUX • SPECIAL ACCESSORIES • SPEZIALE ZUBEHÖRTEILE

Part number 45581 - Crowned FOOT-BOARD with fixing parts  
Nummer 45581 - Verchromte FISCHBALE mit Befestigungsteilen

| TEUFEL LACKKUNSTSTOFFE    | TEUFEL 7 COGNAC STAY | TEUFEL 7 COGNAC STAY | TEUFEL 7 COGNAC STAY |
|---------------------------|----------------------|----------------------|----------------------|
| Schwarz                   | Black                | Black                | Black                |
| Nordisches Holz           | Nordisches Holz      | Nordisches Holz      | Nordisches Holz      |
| Tabakholz<br>(Metalllack) | Metalllack           | Metalllack           | Metalllack           |
| Rot                       | Red                  | Red                  | Red                  |
| Gelb                      | Yellow               | Yellow               | Yellow               |
| Blau                      | Blue                 | Blue                 | Blue                 |
| Grün                      | Green                | Green                | Green                |





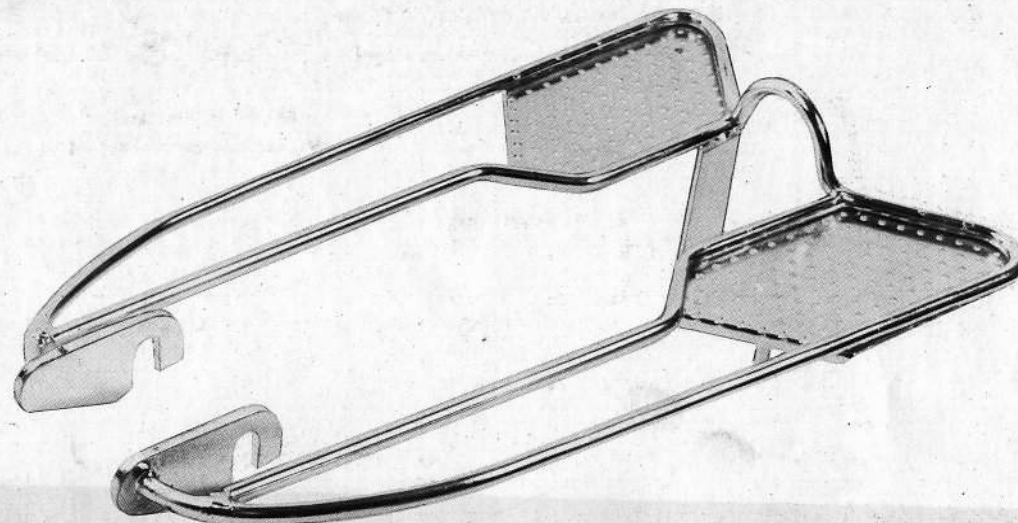

N° 45581 - REPOSE-PIEDS chromés avec pièces de fixation

Part number 45581 - Chromed FOOT-BOARD with fixing parts

Nummer 45581 - Verchromte FUSSRASTE mit Befestigungsteilen

|          | BOMB-COLOR PEUGEOT | PEUGEOT COLOUR SPRAY | PEUGEOT LACKSPRUHDOSE        |
|----------|--------------------|----------------------|------------------------------|
| N° 49660 | Noir               | Black                | Schwarz                      |
| 49664    | Bleu Norvège       | Norwegian blue       | Norwegischblau               |
| 49672    | Tabac métallisé    | Metallized tobacco   | Tabakbraun<br>(Metalleffekt) |
| 50532    | Rouge tison        | Red                  | Rot                          |
| 50533    | Jaune              | Yellow               | Gelb                         |
| 51115    | Bleu outremer      | Blue                 | Blau                         |
| 51116    | Cuivre             | Copper               | Kupfer                       |

Copie gratuite

**LE MEILLEUR RENDEMENT  
EST OBTENU  
PAR L'UTILISATION EXCLUSIVE  
DE**

***BP-ZOOM***