

SHOP MANUAL

HONDA
amigo



Afb. 1.	Stuuronderdelen	4
2.	Demontage koplampglas	4
3.	Demontage koplamp	4
	Demontage kilometer teller	4
4.	Demontage kilometerkabel	4
5.	Demontage hoorn	5
6.	Demontage pakdrager	5
7.	Demontage motorafschermplaat	5
8.	Demontage achterremhandel	5
9.	Demontage achterremkabel	6
	Afstelling achterremkabel	6
10.	Demontage kleplichterhandel	6
11.	Demontage kleplichterkabel	6
	Afstelling kleplichterkabel	6
12.	Demontage linker handvat	7
	Demontage hoornschakelaar	7
13.	Demontage voorremhandel	7
14.	Demontage voorremkabel	7
	Afstelling voorremkabel	7
15.	Demontage gashandel	7
16.	Demontage gaskabel	8
	Afstelling gaskabel	8
17.	Demontage rechter handvat	8
18.	Demontage stuurslot	8
19.	Demontage voorspatbord	8
20.	Demontage voorwiel	9
21.	Voorwielnaaf	9
22.	Voorvork	10
23.	Demontage luchtfilter	10
24.	Demontage ontstekingsbobine	11
25.	Demontage knaldemper	11
26.	Demontage standaard	11
27.	Demontage kettingscherm	12
28.	Demontage ketting	12
29.	Demontage van motor uit frame	12
30.	Demontage achterwiel	13
31.	Demontage achterwielnaaf	13
32.	Demontage achterlicht	14
33.	Demontage steunplaat achterlicht	14
34.	Demontage achterspatbord	14
	Demontage benzinetank	14
35.	Demontage benzinekraan	14
36.	Demontage zadel	15
37.	Schema van de elektrische uitrusting	15

TECHNISCHE GEGEVENS

Merk : HONDA
 Type : PF 50 MOPED
 Benaming : HONDA AMIGO

AFMETINGEN	Totale lengte Totale breedte Totale hoogte Wielbasis Vrije ruimte boven wegdek	1,650 m 0,635 m 1,035 m 1,065 m 0,125 m			
GEWICHT	Gewicht machine Gewichtverdeling : vóór wiel achter wiel Gew. motor (met olie)	44,5 kg 19,5 kg. 25,0 kg. 12 kg	MOTOR	Boring en slag Kompressieverhouding Kompressie Vermogen (DIN) Koppel (DIN) Startstelsysteem Ontstekingsstelsysteem Bougie type Carburateur Smeringstelsysteem Inhoud oliecarter Koppeling	42 × 35,6 mm 8,5/1 12 kg/cm ² (100 t/min) 1,8 PK/5700 t/m 0,29 mkg/3500 t/min met pedalen (Vliegwiel magneet) C-7 HS KEIHIN Spatsmering 0,75 l automatische centrifugaal koppel, in oliebad
PRESTATIES	Topsnelheid België Holland Klimvermogen	45 km/u 40 km/u 9 %		Bandenmaat (vóór en achter) Bandenspanning : vóór achter Voorvering	2.00/17 (2 pl.) 1,8 kg 2,0 kg telescopische voorvork buizentype trommelremmen vóór en achter 6 V/6 W 6 V/1,8 W 6 V/6 W
MOTOR	Brandstof Koelsysteem Cylinders Kleppen Cilinderinhoud	Viertakt motor benzine (inhoud 2,7 l) lucht 1 kopkleppen 49 cc		Frame Remmen Koplamp Achterlicht Stoplicht	6 V/6 W 6 V/1,8 W 6 V/6 W

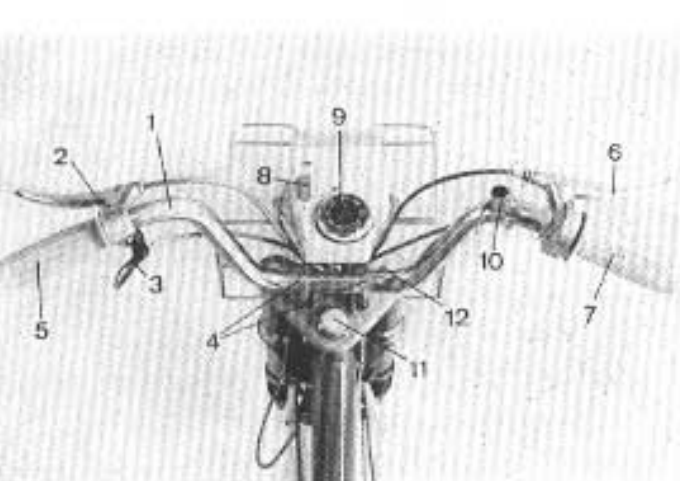

Afb. 1. — STUURONDERDELEN.

Afb. 1. — Stuuronderdelen

1. Stuur.
2. Achterremhandel.
3. Kleplichterhandel.
4. Stuurbougels.
5. Rubber handvat.
6. Voorremhandel.
7. Gashandel.
8. Lichtschakelaar.
9. Kilometer teller en snelheidsmeter.
10. Bel of hoornschakelaar.
11. Belhoofdmoer.
12. Spanbouten voorvork.

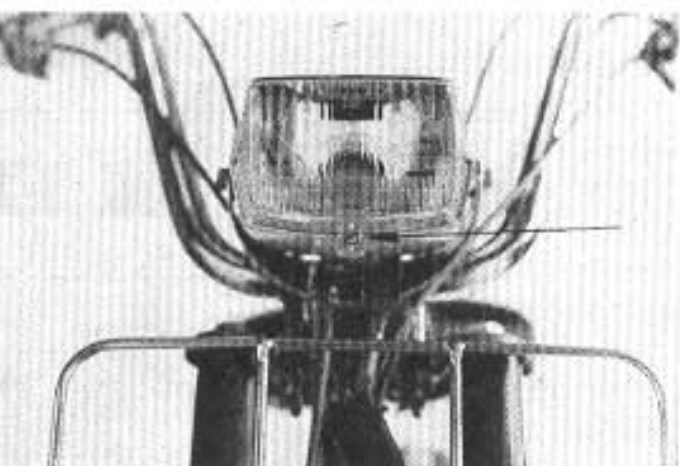

Afb. 2. — DEMONTAGE KOPLAMPGLAS.

Afb. 2. — Demontage koplampglas

— Schroef.

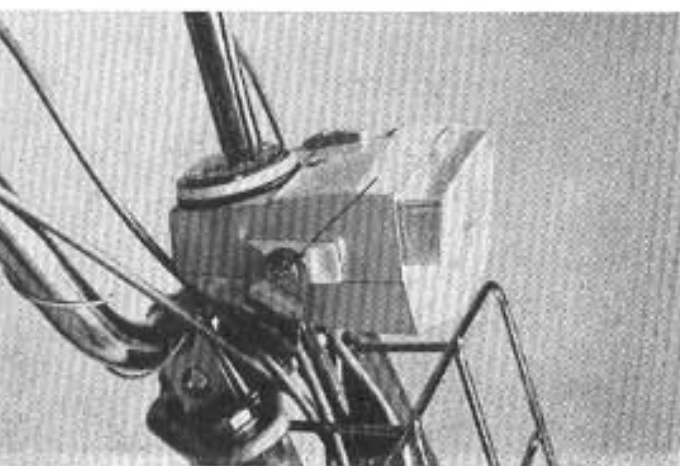

Afb. 3. — DEMONTAGE KOPLAMP.

Afb. 3. — Demontage koplamp.

1. Koplampglas.
2. Twee bouten aan zijkant losschroeven.
3. Elektrische bedrading ontkoppelen.
4. Kabel kilometer teller losmaken.

— Demontage kilometer teller.

1. Kilometer onderaan teller losdraaien.
2. Kilometer teller langs bovenkant wegnemen.

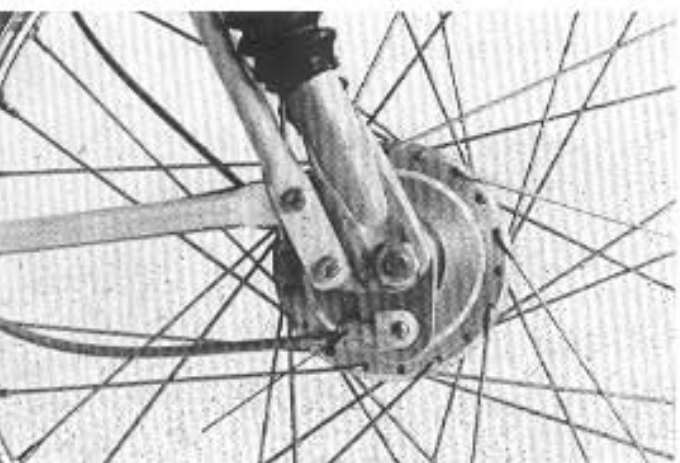

Afb. 4. — DEMONTAGE KILOMETERKABEL.

Afb 4. — Demontage kilometerkabel.

1. Kabel losmaken aan koplamp en voorwielnaaf.

Afb. 5. — Demontage hoorn.

1. Bedrading in koplamp ontkoppelen.
2. Twee boutjes losmaken.



Afb. 5. — DEMONTAGE HOORN.

Afb. 6. — Demontage pakdrager.

1. Twee onderste bouten losmaken.
2. Twee bovenste moeren losmaken.

— Demontage stuur.

1. Pakdrager
2. Vier moeren onderkant.
3. Twee stuurbeugels langs boven wegnemen.

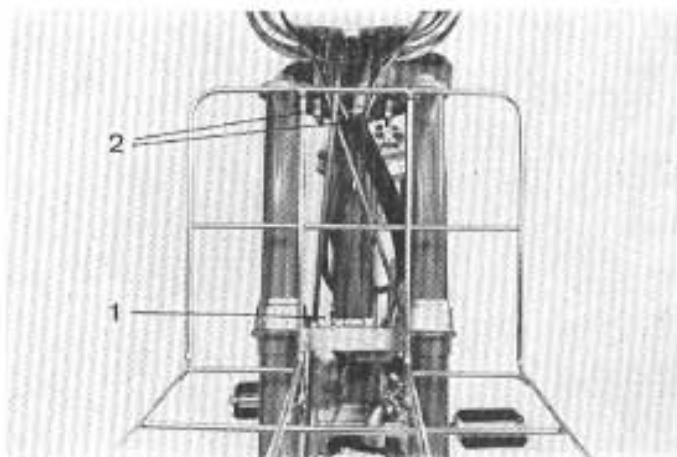

Afb. 6. — DEMONTAGE PAKDRAGER.

Afb. 7. — Demontage motorafschermplaat.

1. Bovenste boutje.
2. Twee moertjes, onderkant motorafschermplaat.
3. Motorafschermplaat wegnemen.



Afb. 7. — DEMONTAGE MOTORAFSCHERMPLAAT.

Afb. 8. — Demontage achterremhandel.

1. Boutje losmaken.
2. Remkabel uithaken.
3. Handel wegnemen.
4. Speling : ± 10 mm.

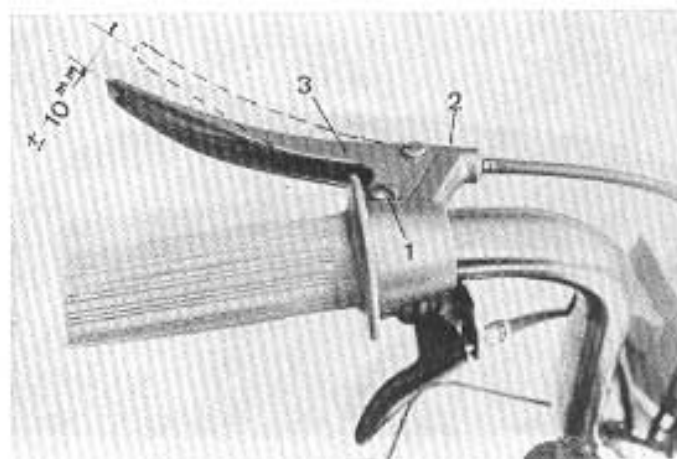

Afb. 8. — DEMONTAGE ACHTERREMHANDEL.

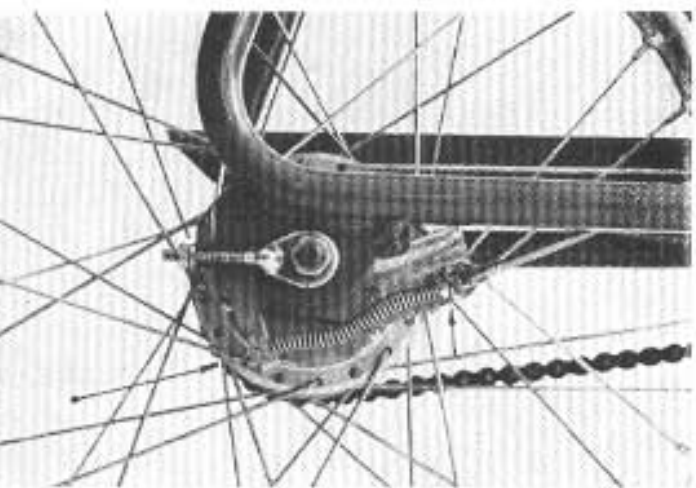

Afb. 9. — DEMONTAGE ACHTERREM KABEL.

Fig. 9. — Demontage achterremkabel.

1. Kabel aan handel uithaken.
2. Afstelmoer losmaken aan achterrem en kabel uithaken.
3. Motorafschermplaat wegnemen.
4. Zijbevestiging remkabel losmaken.
5. Elektrische aansluiting van achterremlicht ontkoppelen.
6. Kabel verwijderen.

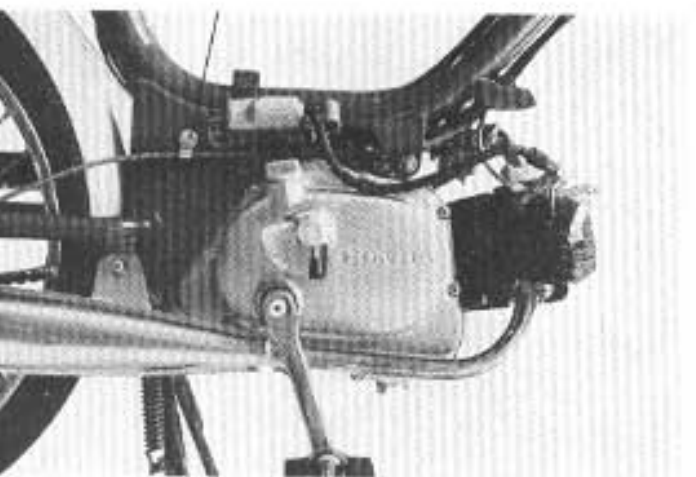

— Afstelling achterremkabel.

Afstelmoer aan achterrem aanspannen zodat er 10 à 15 mm speling is aan handel.

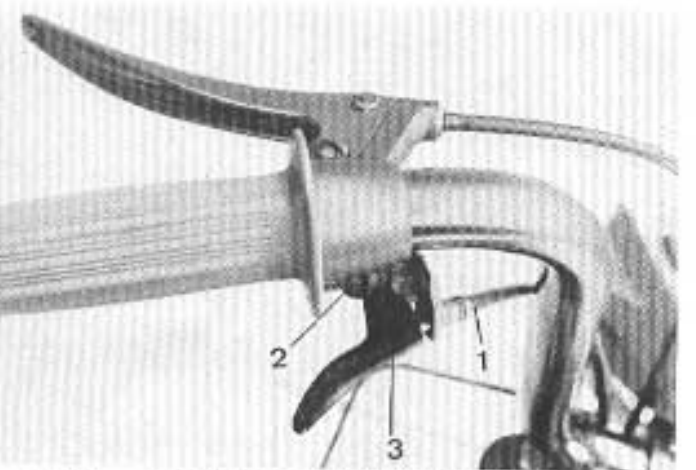

Afb. 10. — Demontage kleplicherhandel.

1. Kabel aan kleplicherhandel uithaken.
2. Schroef losdraaien.
3. Kleplicherhandel verwijderen.

Afb. 10. — DEMONTAGE KLEPLICHERHANDEL.

Afb. 11. — Demontage kleplicherkabel.

1. Kabel aan kleplicherhandel uithaken.
2. Afstelmoer aan kleplicher losmaken en kabel uithaken.
3. Kabel verwijderen.

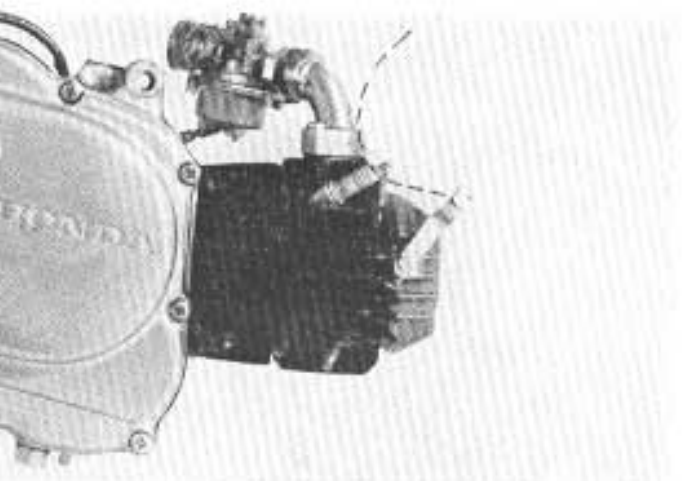

— Afstelling kleplicherkabel.

Afstelmoer aan kleplicher aanspannen, zodat er 1 à 2 mm speling is aan handel.

Afb. 11. — DEMONTAGE KLEPLICHERKABEL.

Afb. 12. — Demontage linker handvat.

1. Achterremkabel en kleplichter kabel uithaken.
2. Schroef losdraaien.
3. Rubber handvat.
4. Beugel van achterremhandel en kleplichterhandel.

— Demontage van hoornschakelaar.

1. Elektrische draad in koplamp losmaken.
2. Klem losmaken.

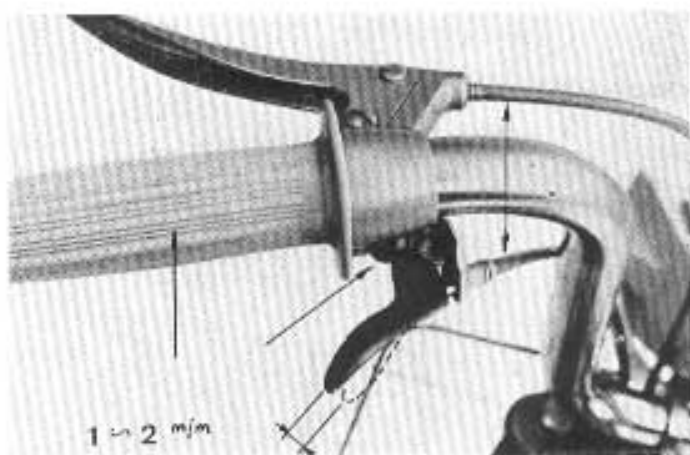

Afb. 12. — DEMONTAGE LINKER HANDVAT.

Afb. 13. — Demontage voorremhandel.

1. Afstelmoer losdraaien en kabel uithaken.
2. Bout losschroeven.
3. Handel wegnemen.

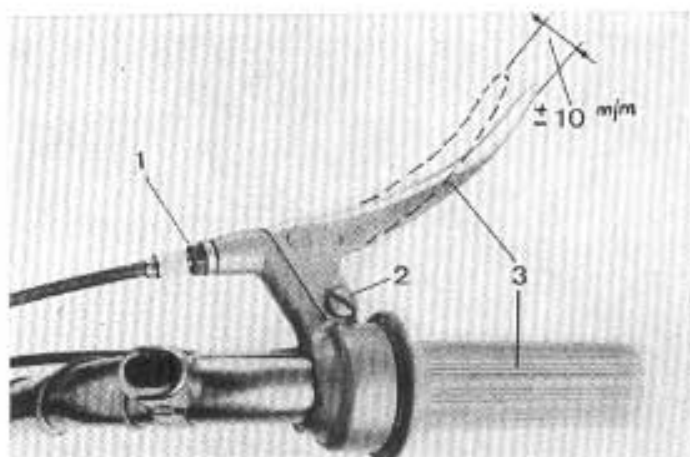

Afb. 13. — DEMONTAGE VOORREMHANDEL.

Afb. 14. — Demontage voorremkabel.

1. Afstelmoer aan handel losmaken en kabel uithaken.
2. Kabel aan voorrem losmaken.
3. Kabel verwijderen.

— Afstellen voorremkabel.

Afstelmoer aan handel aanspannen zodat er 10 à 12 mm speling is aan handel.



Afb. 14. — DEMONTAGE VOORREMKABEL.

Afb. 15. — Demontage gashandel.

1. Moer aan onderkant losdraaien.
2. Schuifplaatje naar onder drukken.
3. Rechter handvat van stuur schuiven.
4. Gaskabel uithaken.

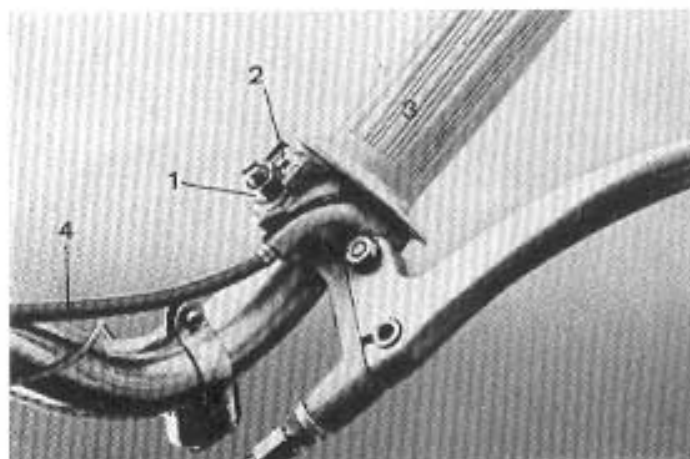

Afb. 15. — DEMONTAGE GASHANDEL.

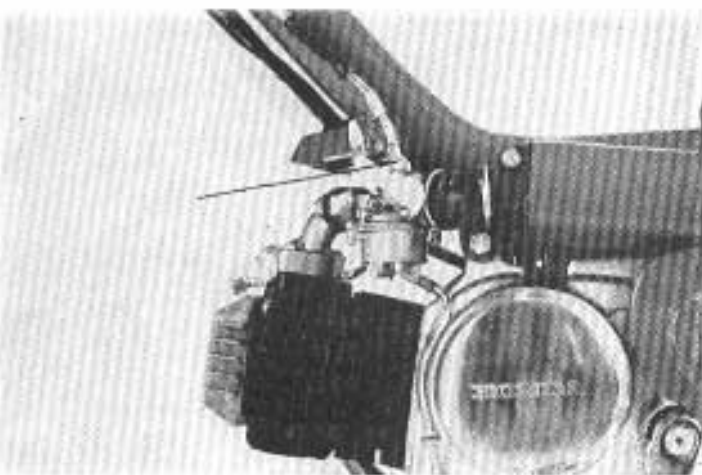

Afb. 16. — DEMONTAGE GASKABEL.

Afb. 16. — Demontage gaskabel.

1. Gashandel demonteren.
2. Motorafschermplaat wegnemen.
3. Schuif van karburator demonteren.
4. Kabel uithaken.

— Afstelling gaskabel.

Met zeskante stelmoer boven de karburator regelen zodat er 1 à 2 mm speling is.

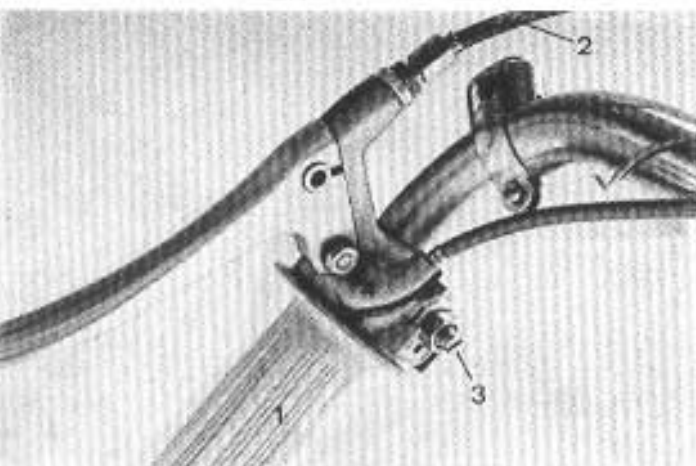

Afb. 17. — DEMONTAGE RECHTER HANDVAT.

Afb. 17. — Demontage rechter handvat.

1. Gashandel demonteren.
2. Voorremkabel uithaken.
3. Schroef onderaan losdraaien.
4. Houder van gashandel en voorremhandel.



Afb. 18. — DEMONTAGE STUURSLOT.

Afb. 18. — Demontage stuurslot.

1. Twee kruisschroeven losdraaien.
2. Slot verwijderen.



Afb. 19. — DEMONTAGE VOORSPATBORD.

Afb. 19. — Demontage voorspatbord.

1. Twee bouten aan beide zijden losmaken.
2. Spatbord wegnemen.

Afb. 20. — Demontage voorwiel.

1. Kabel kilometerteller en remkabel losmaken.
2. Moeren aan beide zijden van naaf losdraaien.
3. Voorwiel verwijderen.

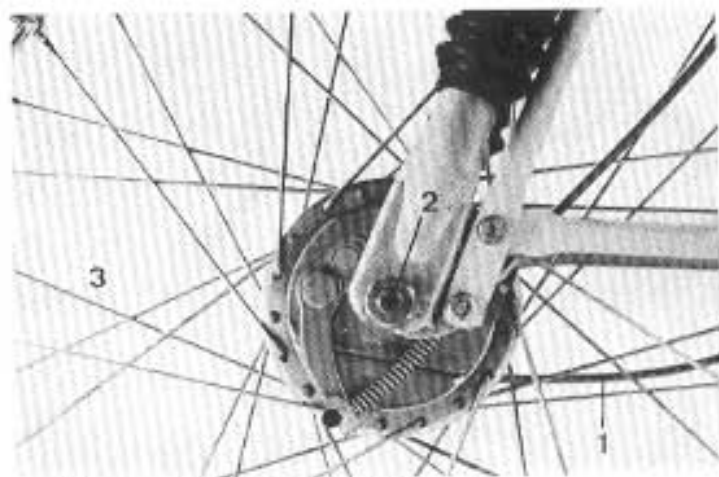

Afb. 20. — DEMONTAGE VOORWIEL.

Afb. 21. — Voorwielnaaf.

1. Naafhuis.
2. Wielas.
3. Velg.
4. Vellint.
5. Binnenband.
6. Buitenband.
7. Spaken.
8. Ankerplaat.
9. Remschoenen.
10. Veren remschoenen.
11. Remhevel.
12. Nok.
13. Bevestigingsbout.
14. Ring.
15. Conus.
16. Aandrijfmekanisme kilometerteller.
17. Moer.
18. Moer.
19. Afstandbus.
20. Bevestigingsmoer.
21. Bevestigingsmoer.
22. Kogels.
23. Splitpen.
24. Ring.
25. Nippel.

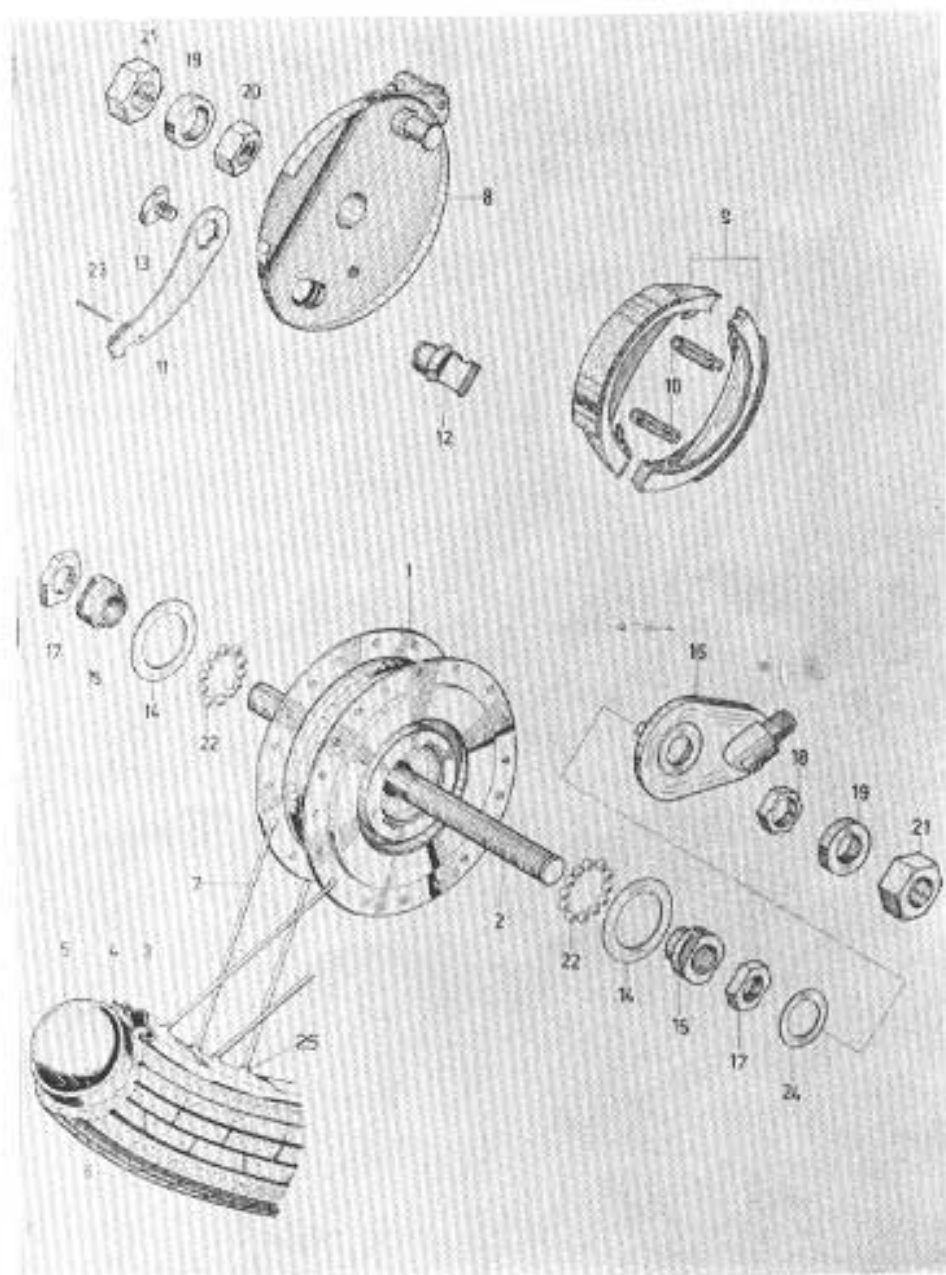

Afb. 21. — VOORWIELNAAF.

Afb. 22. — Voorvork.

1. Voorvork compleet.
2. Buizenstel.
3. Sierkap.
4. Rechter vorkbeen.
(Kompleet).
5. Linker vorkbeen.
(Kompleet).
6. Veerhouder
(met schroefdraad).
7. Veerhouder (zonder
schroefdraad).
8. Veer.
9. Schokdemper.
10. Rechter vorkbeen.
11. Linker vorkbeen.
12. Bevestigingspen.
13. Rubber afdichting.
14. Sierband.
15. Bevestigingsbouten.
16. Bevestigingsbouten.
17. Ring.
18. Ring.

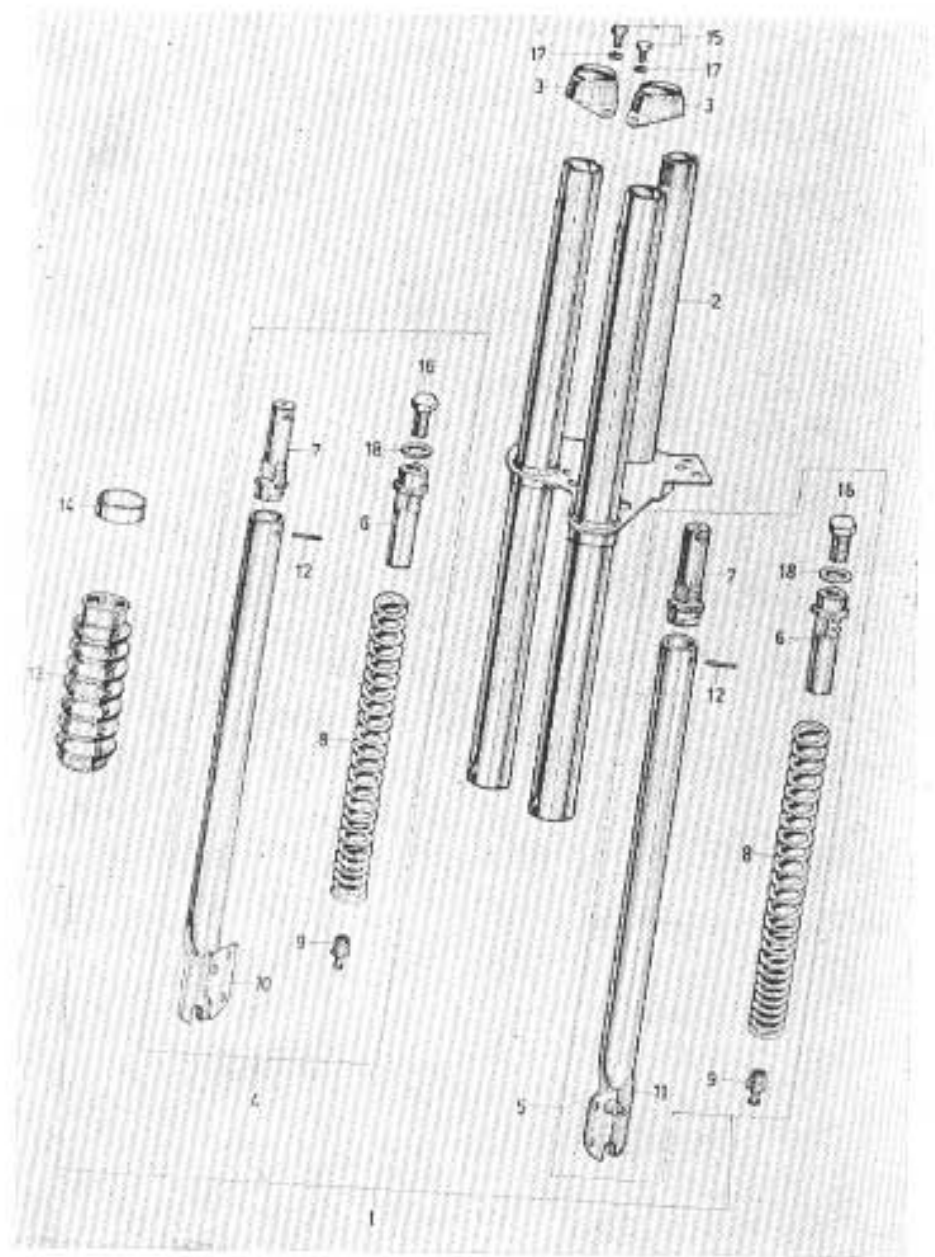

Afb. 22. — VOORVORK.

Afb. 23. — Demontage luchtfilter.

1. Motorafschermplaat wegnemen.
2. Bout verwijderen.
3. Luchtfilterelement wegnemen.

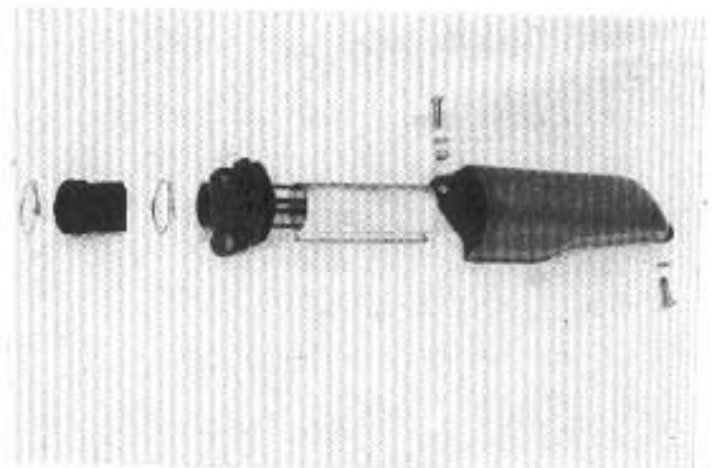

Afb. 23. — DEMONTAGE LUCHTFILTER.

Afb. 24. — Demontage ontstekingsbobine.

1. Motorafschermplaat wegnemen.
2. Luchtfilter verwijderen.
3. Meer losdraaien aan binnenkant van frame.
4. Bobine wegnemen.

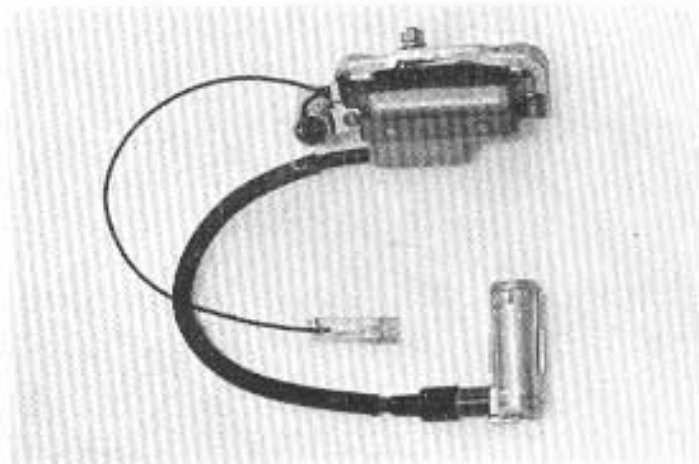

Afb. 24. — DEMONTAGE ONTSTEKINGSBOBINE.

Afb. 25. — Demontage knaldemper.

1. Twee moertjes aan cilinderkop wegnemen.
2. Bout losdraaien.

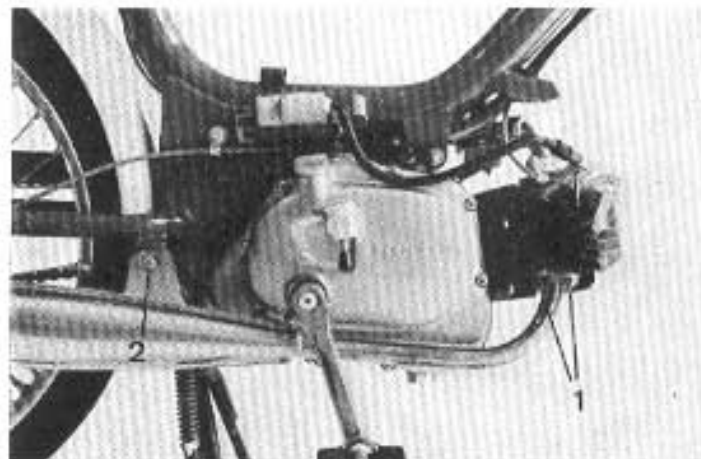

Afb. 25. — DEMONTAGE KNALDEMPER.

Afb. 26. — Demontage standaard.

1. Circlips wegnemen.
2. Veer ontspannen.
3. As wegnemen.

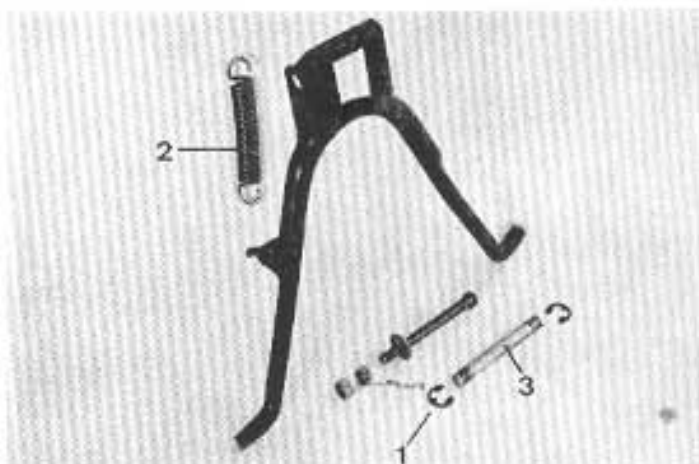

Afb. 26a. — DEMONTAGE STANDAARD.

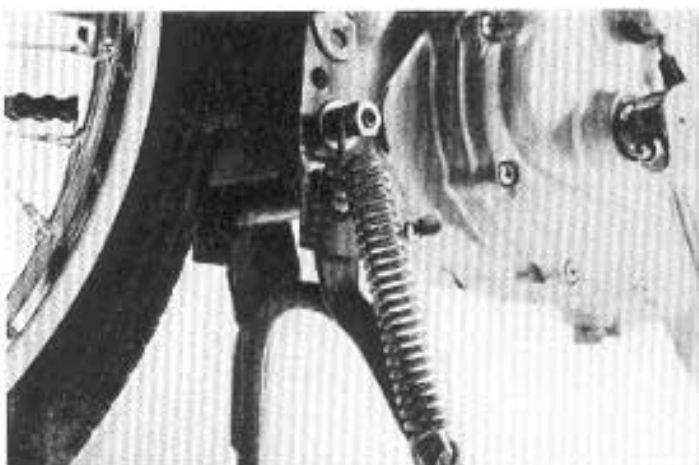

Afb. 26b. — DEMONTAGE STANDAARD.

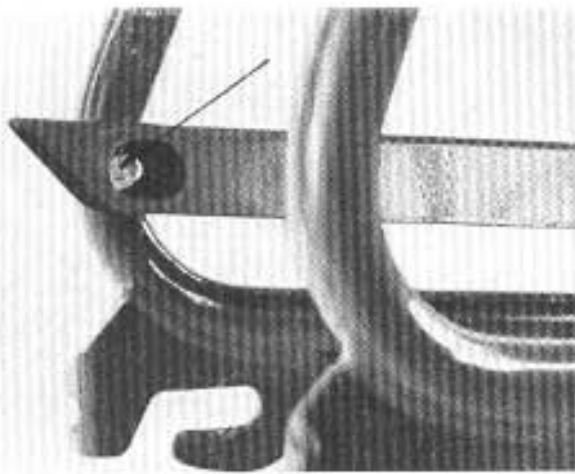

Afb. 27a. — DEMONTAGE KETTINGSCHERM.

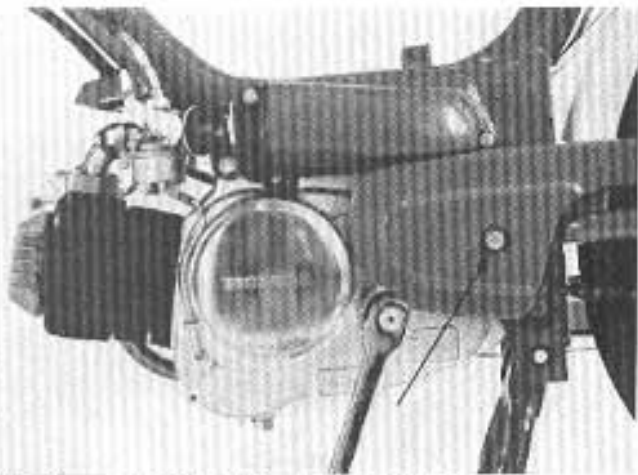

Afb. 27b. — DEMONTAGE KETTINGSCHERM.

Afb. 27. — Demontage kettingscherm.

1. Twee bouten verwijderen.
2. Bij montage niet verzuimen afstandbusje te monteren.

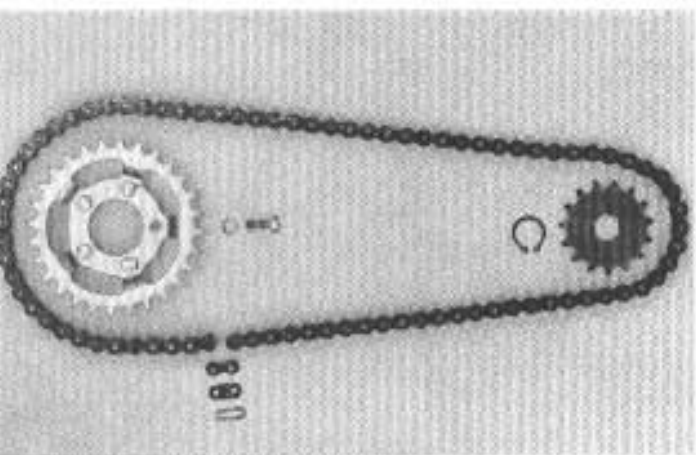

Afb. 28. — DEMONTAGE KETTING.

Afb. 28. — Demontage ketting.

1. Kettingscherm verwijderen.
2. Ketting ontspannen.
3. Kettingsluitchakel losmaken.
4. Bij montage borgplaat in juiste stand monteren. Dichte zijde in draairichting.

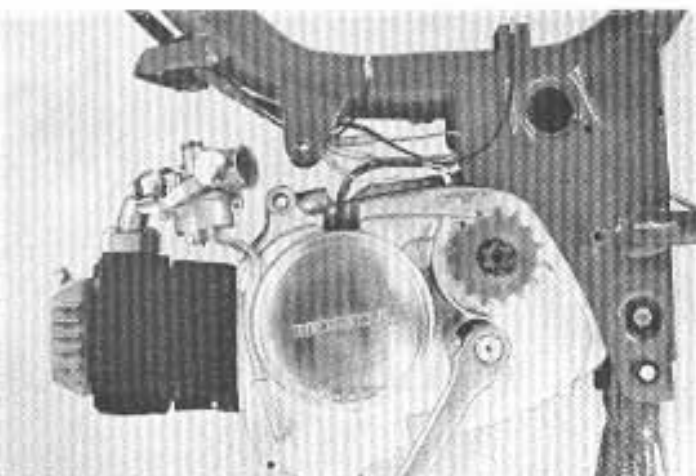

Afb. 29. — DEMONTAGE VAN MOTOR UIT FRAME.

Afb. 29. — Demontage van motor uit frame.

1. Motorafschermplaat wegnemen.
2. Ketting afnemen.
3. LuchtfILTER wegnemen.
4. Benzinetoevoer ontkoppelen.
5. Gaskabel aan schuif demonteren.
6. Kabel aan klep lichter uithaken.
7. Elektrische bedrading ontkoppelen.
8. Twee bevestigingsbouten wegnemen.
9. Motor laten zakken.

Afb. 30. — Demontage achterwiel.

1. Kettingscherm verwijderen.
2. Ketting ontspannen.
3. Kettingsluiting losmaken.
4. Wiel uitnemen.

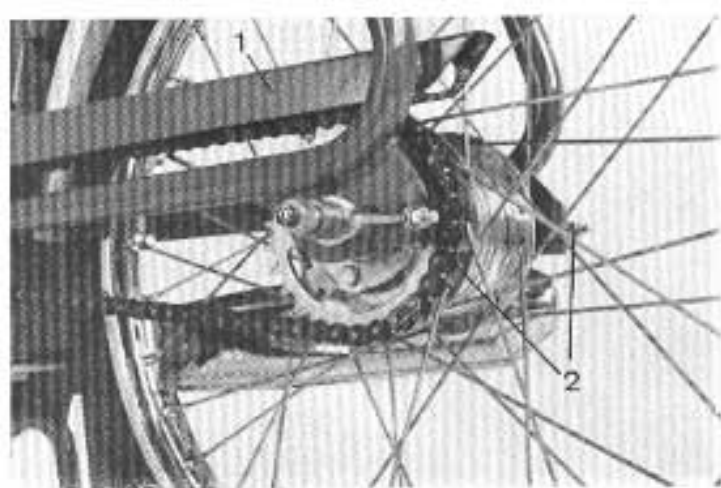

Afb. 30. — DEMONTAGE ACHTERWIEL.

Afb. 31. — Achterwielnaaf.

1. Naafhuls.
2. Wielas.
3. Velg.
4. Velgflint.
5. Binnenband.
6. Buitenband.
7. Spaak.
8. Aangedreven tandwiel.
9. Achterrem ankerplaat.
10. Remschoen.
11. Remschoenveer.
12. Achterremhevel.
13. Nok.
14. Bevestigingsbout.
15. Ring.
16. Lager.
17. Bevestigingsmoer.
18. Afstandbus.
19. Ring.
20. Ring.
21. Bevestigingsmoer.
22. Kogels.
23. Bevestigingsbout.
24. Nippel.
25. Splitpen.

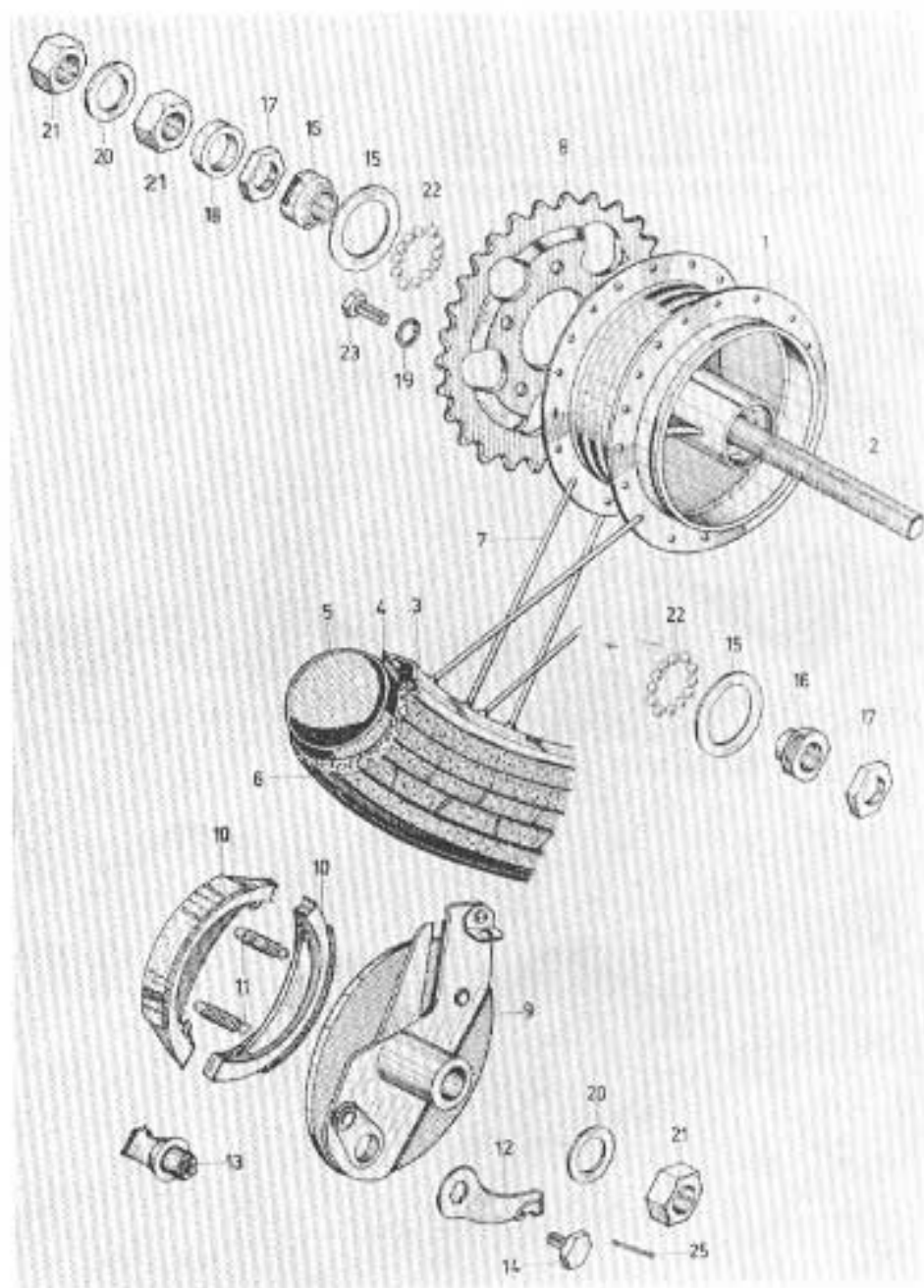

Afb. 31. — ACHTERWIELNAAF.

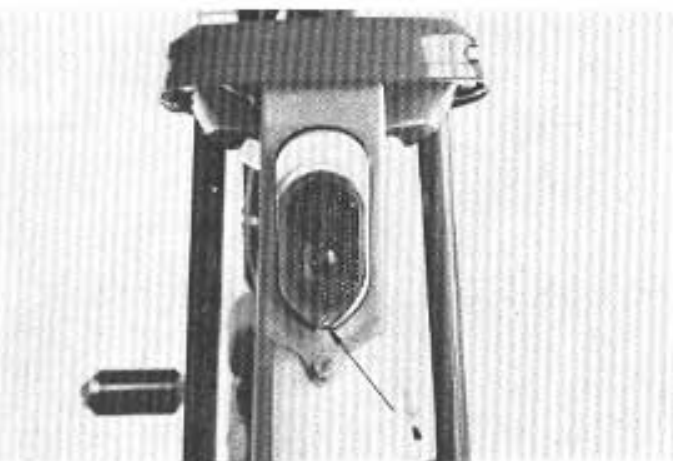

Afb. 32. — DEMONTAGE ACHTERLICHT.

Afb. 32. — Demontage achterlicht.

1. Schroef onderaan losdraaien.
2. Glas wegnemen.
3. Schroefje tussen de twee lampjes wegnemen.
4. Twee verbindingsdraden ontkoppelen.
5. Achterlicht wegnemen.



Afb. 33. — DEMONTAGE STEUNPLAAT ACHTERLICHT.

Afb. 33. — Demontage steunplaat achterlicht.

1. Schroef die steunplaat op spatbord houdt verwijderen.
2. Twee bouten op benzinetank losdraaien.
3. Twee verbindingsdraden ontkoppelen.
4. Steunplaat wegnemen.



Afb. 34. — DEMONTAGE ACHTERSPATBORD.

Afb. 34. — Demontage achterspatbord.

1. Wiel uitnemen.
2. Onderste bout van steunplaat voor achterlicht losdraaien.
3. Bout aan binnenkant spatbord losdraaien.

— Demontage benzinetank.

1. Achterwiel en achterspatbord demonteren.
2. Twee bovenste bouten van steunplaat voor achterlicht verwijderen.
3. Vuldop benzinetank verwijderen.
4. Benzinetank uithaken.

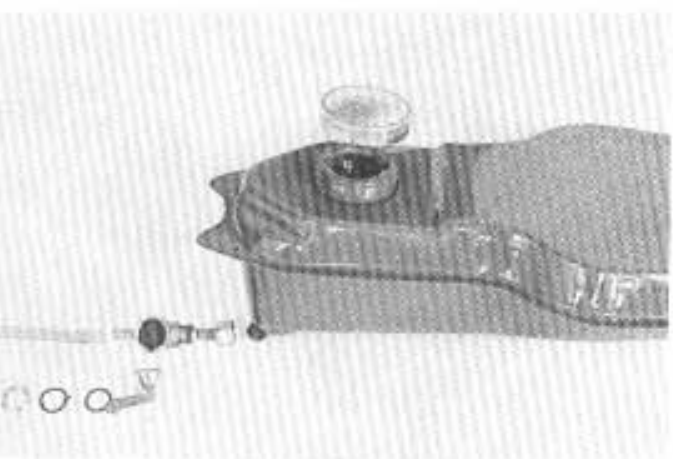

Afb. 35. — DEMONTAGE BENZINEKRAAN.

Afb. 35. — Demontage benzinekraan.

1. Achterwiel en achterspatbord wegnemen.
2. Kraantje losdraaien.

Afb. 36. — Demontage zadel.

1. Bout en moer losdraaien.
2. Zadel naar boven uittrekken.



Afb. 36. — DEMONTAGE ZADEL.

Afb. 37. — Schema van elektrische uitrusting.

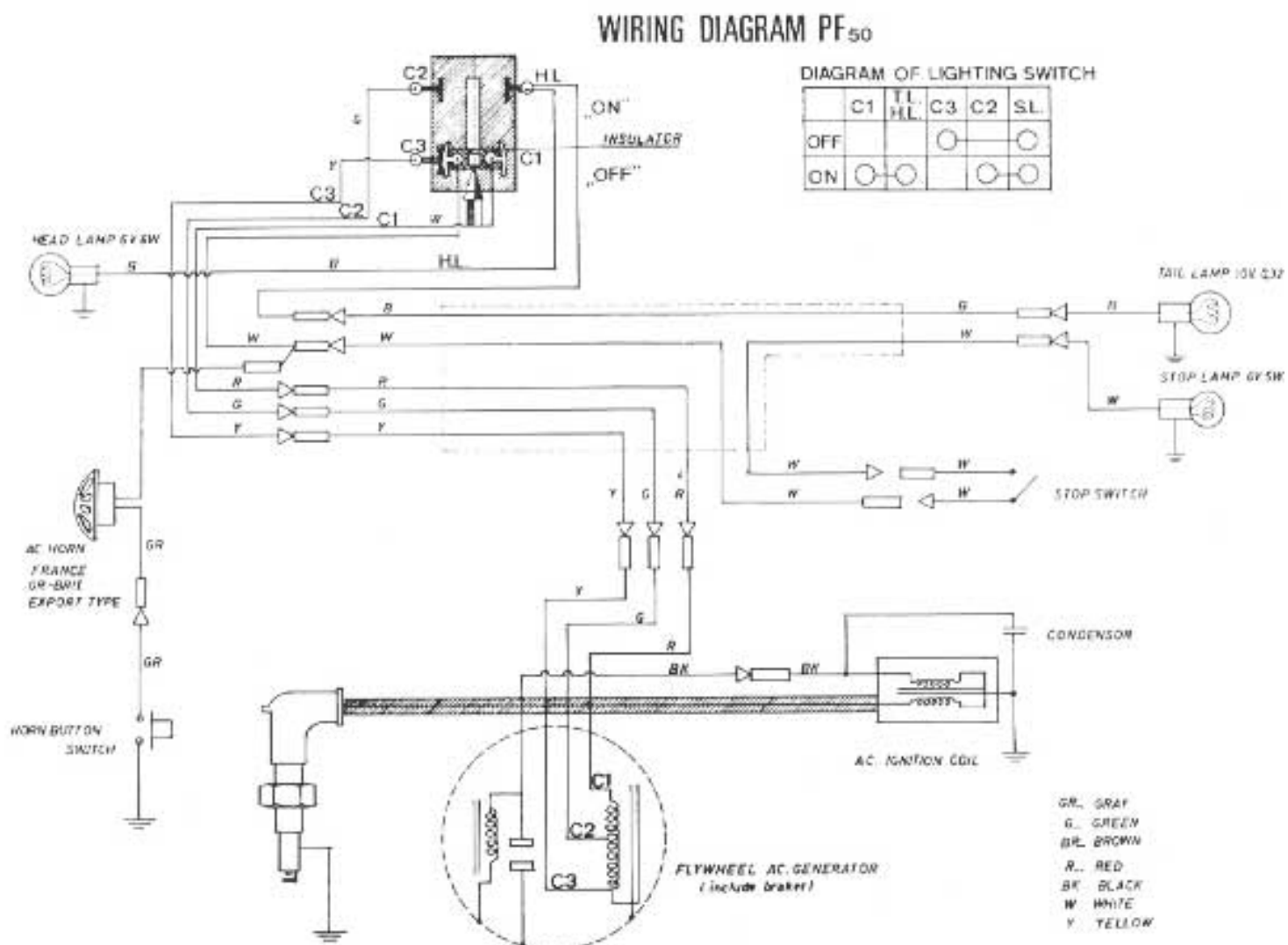

Afb. 37. — SCHEMA VAN ELEKTRISCHE UITRUSTING.

MOTOR

INHOUD (MOTOR)

	blz.
Inspectie	18
Inspectie punten	18
Motor inspectie en afstelling	19
Klepspeling afstellen	19
Onderbreker controle	19
Ontstekingstijdstip afstellen	20
Carburateur afstelling	20
Vlotter niveau afstelling	21
Kleplichter afstelling	21
Gashandel / Gaskabel afstelling	22
Bougie controle / afstelling	22
Luchtfilter	23
Motor olie verwisselen	23
Frame afstellingen / smeren	24
Remmen, vóór en achter	24
Smeren	24
Achterketting, stellen/smeren	24
Storingskabel	25
Motor demontage / inspectie / montage	25
Demontage van cilinderkop	25
Inspectie en reparatie van cilinderkop	26-27
Cilinder en zuiger	28-29
Koppeling en nokkenas demontage	30-31
Nokkenas en koppeling afstelling / montage	31
Overbrenging / trapas - krukas / demontage	32-33
Montage van de overbrengingen in het carter	34
Carburateur / storingen - afstelling - reparatie	35
Carburateur gegevens	36

I N S P E C T I E

Periodieke inspectie en afstelling horen bij een goed onderhoud en zijn noodzakelijk om de bromfiets in een goede staat te houden.

Er zijn twee soorten van inspectie n.l. de dagelijkse inspectie en de z.g. onderhoudsbeurten.

Hieronder worden de belangrijkste punten weergegeven, welke dagelijks gecontroleerd moeten worden, voordat U op de bromfiets stapt.

Is er voldoende olie in de motor ?

Is er voldoende benzine in de tank ?

Werken beide remmen met weinig handelspeling ?

Bandenspanning vóór 1.7 atm.

Bandenspanning achter 2.0 atm.

Is de achterketting niet te slap ?

Werkt de bel ?

De onderhoudsbeurten moeten met grote **regelmaat** worden uitgevoerd om voortdurend zonder storing te kunnen rijden.

De levensduur van de bromfiets (motor en frame) wordt bepaald door het juiste onderhoud.

I N S P E C T I E P U N T E N

		150 km	500 km	2000 km	4000 km	6000 km
Klepspanning bij koude motor	Voor in- en uitlaat 0,05 mm	•	•	•		•
Ontstekingstijdstip	Puntopening 0,3-0,4 mm «F» = 28° voor BDP	•	•	•		•
Carburateur afstelling	Stationair gasschuifstelschroef en luchtstelschroef	•		•		•
Luchtfilter onderhoud					•	
Bougie inspectie	Vuil, elektroden afstand min 0,6 mm - max 0,7 mm		•		•	•
Alle bouten en moeren	Vastdraaien	•	•		•	•
Smeren	Zie blz. 24.	•		•		•
Remmen stellen	Hevelslag controle.	•		•	•	•
Ketting spannen	Speling in 't midden 20 mm max - 10 mm min	•	•	•		•
Kleplichterhandel	Speling 5-10 mm		•		•	•
Motorolie verversen	Vullen met 0,70 ltr Zie blz. 23.	•	•		elke 1000 km of elke 3 maanden	

3) MOTOR INSPECTIE EN AFSTELLING.

A. Klep­speling.

De klep­speling heeft een groot effect op de openingstijd van de kleppen. Indien de klep­speling te gering is zal dat tot gevolg hebben dat de klep niet volledig sluit met als resultaat compressie verlies langs klep en klep­zitting. Een te ruime klep­speling zal een kortere openingstijd, als ook tikken en inslaan van de klep tot gevolg hebben, terwijl het motor­vermogen vermindert.

Manier van klep­speling afstellen (bij koude motor).

1. Verwijder het klep­deksel en het vlieg­wiel­deksel.
2. Draai het vlieg­wiel in pijl­richting totdat het merk­teken «T» op het vlieg­wiel precies tegen­over het merk­teken op de carter­rand staat in de compressie slag : d.w.z. de zuiger in zijn hoogste stand en beide kleppen gesloten. Zoniet dan vlieg­wiel nog een­maal rond draaien.
3. De speling van beide kleppen moet 0,05 mm. zijn en moet worden ge­meten met een voeler lint van deze maat.
Draai de con­tra­moer los, terwijl de stel­moer wordt te­gen­ge­houden.
Draai de stel­moer tot de voel­maat licht­stroef ver­schuif­baar is.

Draai nu de con­tra­moer weer vast, terwijl de stel­moer te­gen meedraaien wordt te­gen­ge­houden. Opnieuw de klep­speling met het voel­er­lint con­tro­leren omdat door het vastdraaien van de con­tra­moer de klep­speling ver­an­derd kan zijn.

B. Onderbreker hamer en punt con­tro­leren op slijtage en inbranden.

- Bij vuile contact­punten zal de ontstekings­vonk in kracht ver­min­deren.
- Ingebronde, scheve of ingeslagen contact­punten maken onderling slecht contact waar­door de vonk in kracht ver­mindert.
- Na het afwassen van de contact­punten elk spoor van metaal of olie van de punten ver­wijderen.

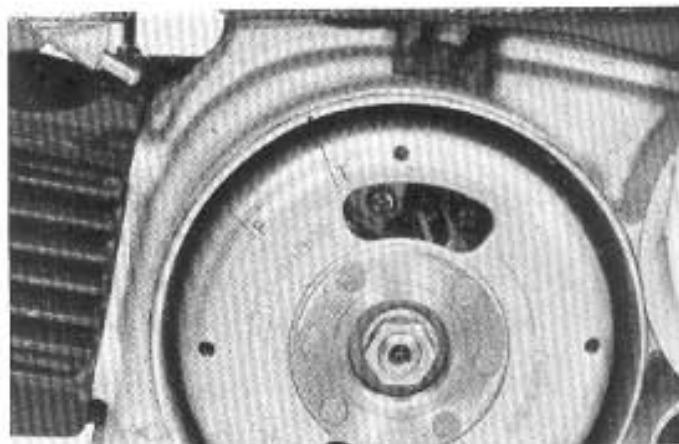

Afb. 38. — Vlieg­wiel merk­teken.

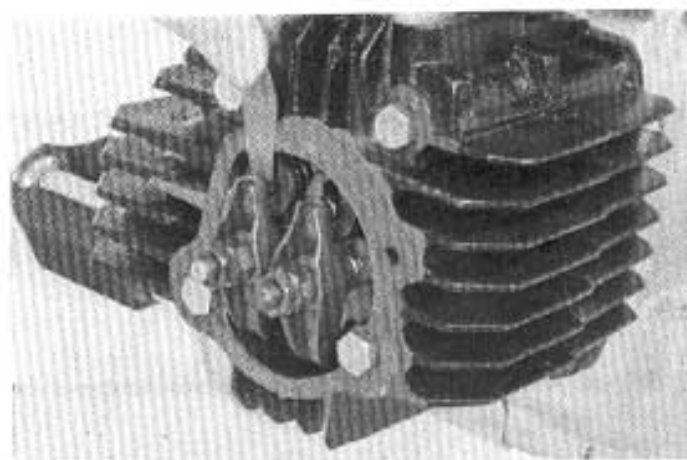

Afb. 39. — Klep­pen stellen.

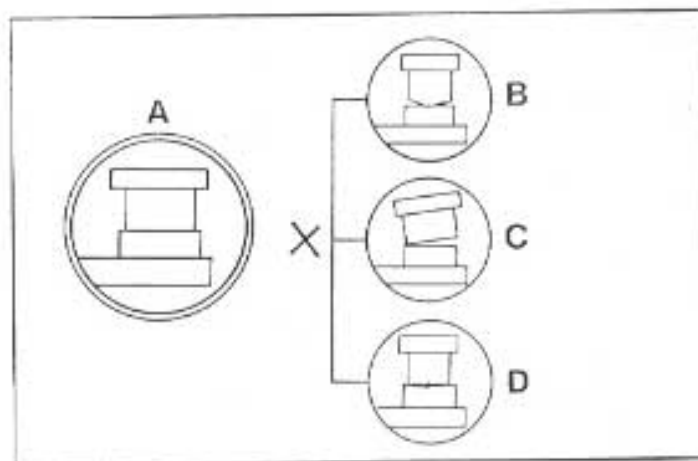

Afb. 40. — Contact­punt con­ditie.

- A. Normaal.
- B. Contact­punt be­schadigd.
- C. Scheve contact­punten.
- D. Vuile/ingebronde contact­punten.

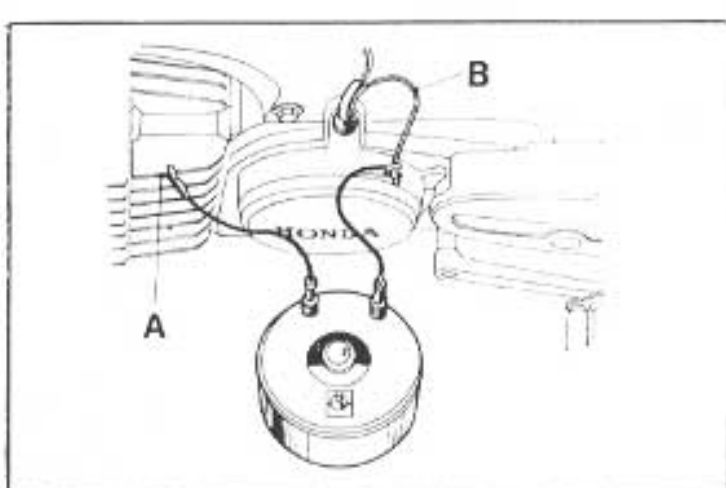

Afb. 41. — AFSTELLEN VAN DE ONTSTEKING.

C. Ontstekingslijdstip afstellen.

Een ontstekingslijdstip welke te veel afwijkt zal of kloppen of oververhitting van de motor tot gevolg hebben.

Ook zal het vermogen en toerental alsmede de acceleratie verminderen.

De afstelling moet zodanig zijn dat bij verdraaien van het vliegwiel in pijlrichting, de onderbrekerpunten juist beginnen te openen op het moment dat het teken «F» op het vliegwiel, het merkteken op de carterrand elkaar **passeren**. De afstelling kan op 't oog geschieden of met een ontstekingslijdstip tester.

Het laatste is het meest geschikt.

1. Maak de stroomdraad van de stroomspoel los bij de stekker.

Verbind één draad van de ontsteking tijdstip tester aan de spoeldraad en de andere aan het metaal van de motor.

2. Draai het vliegwiel in pijlrichting totdat «F» bij het teken op de carterrand is aangekomen. Indien op dat moment de testlamp gaat branden is het ontstekingslijdstip juist afgesteld.

3. Indien het tijdstip niet precies uitkomt, moet de contactpunt grondplaat-schroef worden losgedraaid en de grondplaat worden verdraaid (naar links of naar rechts) totdat het tijdstip wel op tijd komt.

4. Na het vastdraaien van de schroef de ontsteking nogmaals controleren, omdat bij het vastzetten van de schroef de grondplaat verschoven kan zijn.

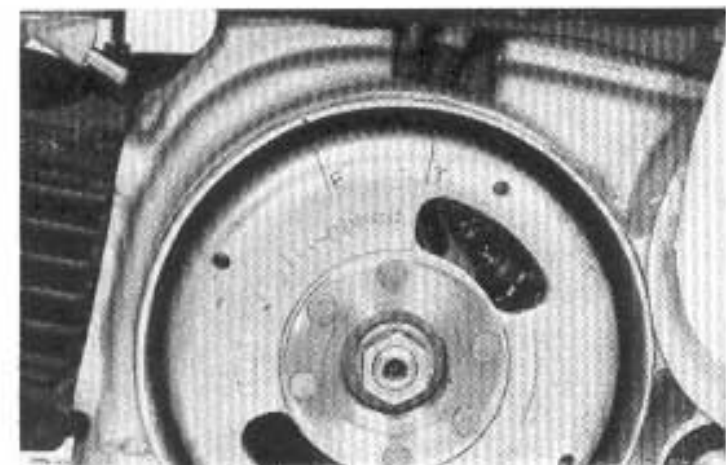

Afb. 42. — MERKTEKENS VOOR ONTSTEKINGSTIJDSTIP.

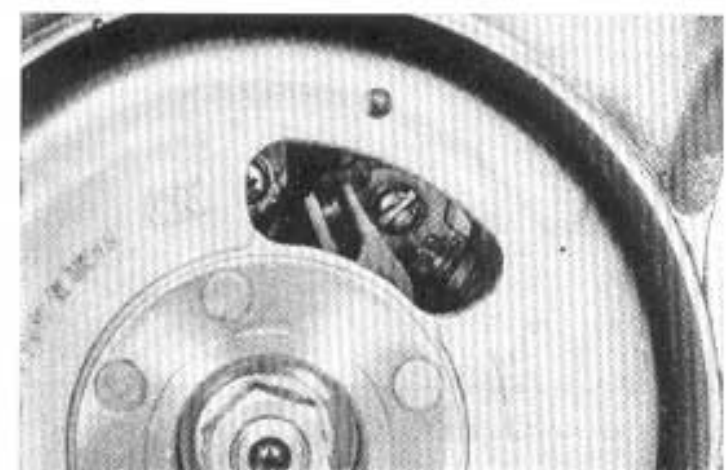

Afb. 43. — CONTACTPUNTEN MET GRONDPLAAT-SCHROEF.

D. Carburateur (stationair afstelling).

Deze afstelling kan alleen gedaan worden als de motor goed warm gedraaid is.

1. Draai de gasschuif afstelbout zo ver terug dat de motor nog juist niet afslaat.
2. Draai de luchtstelschroef naar links en rechts en stop op het moment dat de motor het hoogst aantal toeren maakt ($\pm 1\frac{1}{4}$ slag open).

3. Draai de gasschijf schroef zover terug tot de motor 1500 toeren per minuut maakt d.i. niet te langzaam.

Opmerking Een toerenteller is voor deze afstelling aan te bevelen. Het kan ook zonder toerenteller; als het achterwiel niet op de grond komt en juist wil gaan meedraaien bij warme motor: de is het toerental ± 1500 per minuut.

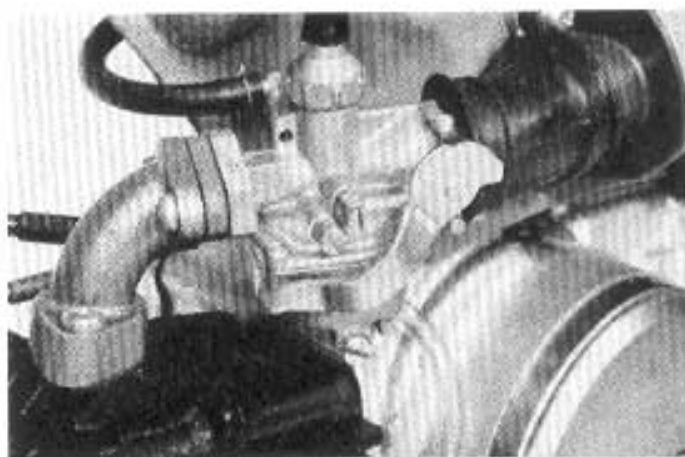

Afb. 44. — AFSTELLING VOOR STATIONAIR DRAAIEN.

E. Vlotter niveau afstelling.

Een brandstof niveau van de carburateur wat te hoog is afgesteld veroorzaakt overlopen of een hoog brandstof verbruik.

Een te laag brandstof niveau veroorzaakt slechte acceleratie en oververhitting van de motor.

In afbeelding 45 is te zien hoe het niveau moet worden gemeten.

De afstand « H » is de afstand van de carburateur rand en de beide vlotter arm-uiteinden zonder dat de veer in de vlotterpen wordt ingedrukt.

Afstand « H » is 5 mm met een tolerantie van 0,1 mm.

Indien correctie noodzakelijk is dan voorzichtig de vlotter arm verbuigen en zorgen dat de uiteinden precies even hoog komen.

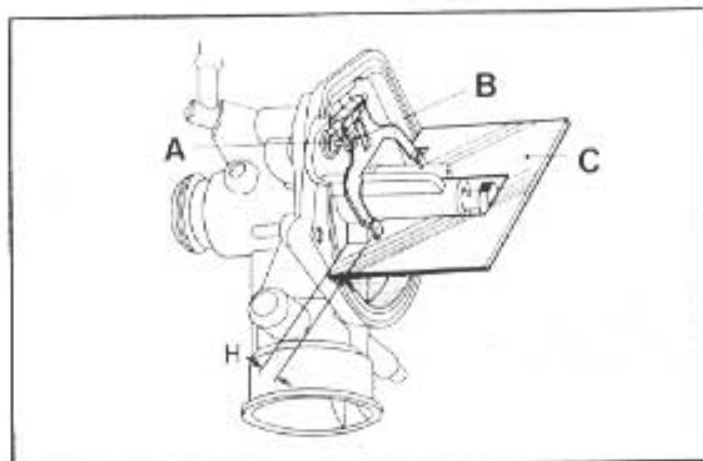

Afb. 45. — VLOTTERAFSTEL KALIBER.

F. Kleplichter afstellen.

De kleplichter wordt gebruikt om de compressie boven de zuiger op te heffen en zodoende de krukas te kunnen ronddraaien om de motor te starten.

De kleplichter wordt ook gebruikt om de motor te stoppen.

Stel de kabel niet te strak of met te veel speling en controleer dit terwijl het stuur naar links en rechts wordt bewogen.

Het handel aan het stuur, zowel de hevel aan de cilinderkop moeten 5 mm tot 10 mm vrije slag hebben voor ze in werking treden.

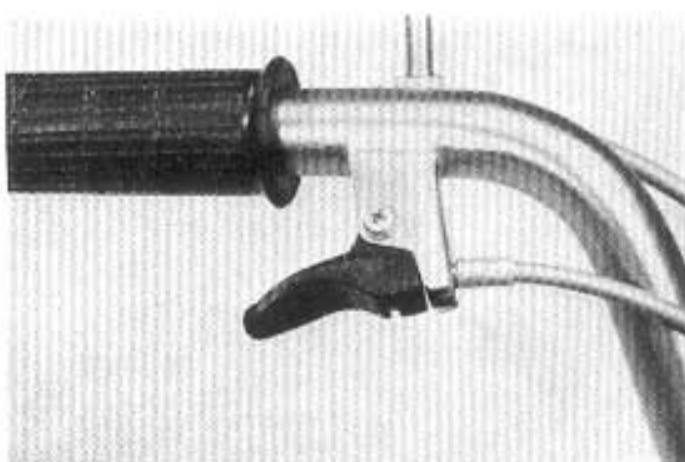

Afb. 46. — KLEPLICHTER HANDEL SPELING.



Afb. 47. — KLEPLICHTER HEVEL AFSTELLING.

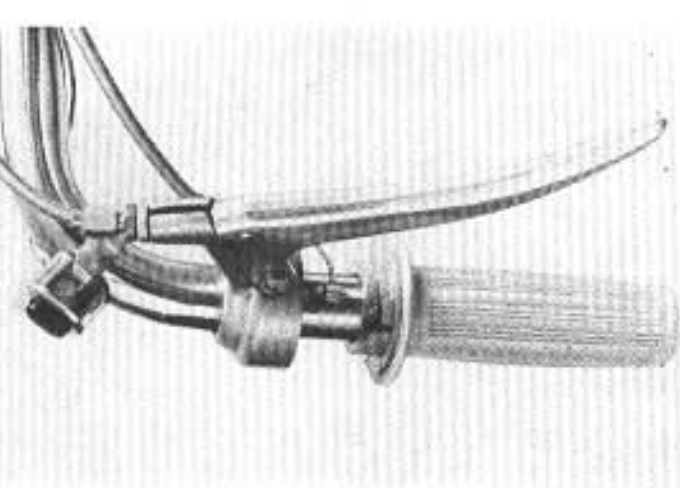

Afb. 48. — GASHANDEL AFSTELLING.

G. Gashandel en gaskabel afstelling.

1. Indien het gashandel te veel zijdelingse speling heeft controleer dan of de bevestigingsschroef onder het gashandel rubber goed is aangedraaid.
2. Daarna kan de meeste speling uit de gaskabel worden gehaald door de stelschroef bovenop de gasschuifdeksel « uit » te draaien.

Controleren of de kabel niet te strak staat door het stuur te verdraaien zowel naar links als naar rechts. Hierbij mag de kabel niet te strak komen.

H. Bougie controle.

Een vuile of beschadigde bougie of een aangestaste midden electrode zal geen sterke vonk kunnen produceren. Daarom moet een bougie regelmatig worden schoongemaakt en opnieuw afgesteld.

Als het porcelein van de bougie is bedekt met kool en verbrandingsresten of de bougie is nat, zal deze electrisch lekken d.w.z. de hoogspanningsstroom vloeit geheel of gedeeltelijk weg langs het vuil en de vonk zal mager of in 't geheel niet overspringen.

1. De enige goede manier om een bougie schoon te maken is met een speciale bougie reiniger.

Het kan ook met een staalborstel en dan afwassen in benzine en goed laten drogen. Het beste is een nieuwe bougie te monteren van het juiste type.

2. Stel de bougie electrode af op min. 0,6 mm en max. 0,7 mm door de massa electrode te verbuigen.

De standaard bougie is **NGK-C-7HS**.

Opmerking : 1. Maak de bougie niet schoon door deze uit te branden.

2. Zorg dat de draad goed schoon is en draai de bougie **met de hand** in de cilinderkop, daarna vastzetten met een bougiesleutel.

3. Indien een bougie lange tijd heeft dienst gedaan, veronderd de electrode structuur en vermindert de vonk.

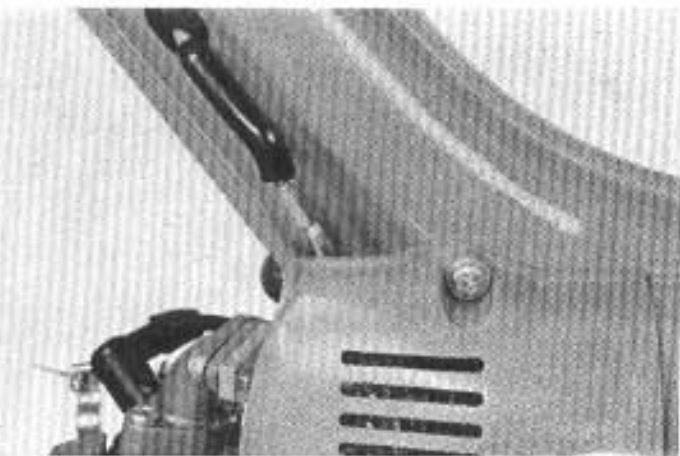

Afb. 49. — AFSTELLEN VAN DE GASKABEL SPELING.

Het vuil wat door de luchtfilter uit de aangezogen lucht wordt gezeefd zal tenslotte de luchttoevoer belemmeren wat tot gevolg heeft dat de motor te weinig lucht en daardoor te rijk mengsel krijgt en het vermogen en de trekkracht vermindert.

Het is dus heel belangrijk te zorgen dat de luchtfilter steeds schoongemaakt of vervangen wordt.

1. Verwijder het luchtfilter deksel.
2. Verwijder de montageplaat en neem het filter weg.
3. Klop het filter uit en blaas met perslucht van binnen naar buiten het filter schoon.

Opmerking: Als het filter element nat is geworden door olie of beschadigd is moet het vervangen worden.

J. Olie verwisselen.

De taak van de motorolie is ervoor te zorgen dat alle draaiende en bewegende delen geen direct contact met elkaar kunnen hebben, maar altijd gescheiden blijven door een oliefilm. Hierdoor wordt wrijving en daardoor warmteontwikkeling voorkomen.

De olie zorgt tevens voor het koelen van de verschillende onderdelen door de warmte over te nemen.

Ook zal de olie zorgdragen voor een goede afdichting tussen zuiger en cilinder door een oliefilm in stand te houden bij de zuigerveren.

1. Door de aftapstop onder uit het carter te draaien wordt de olie afgetapt. Niet **alle** olie zal kunnen worden afgetapt.

De meeste olie kan worden afgetapt bij een nog warme motor.

2. Monteer de aftapstop (niet **al** te vast) en vul het carter met verse olie. Bij een geheel leeg carter moet er 0,75 liter olie gevuld worden, maar bij het verversen iets minder zodat het merkteken op de pijlstok moet worden aangehouden. Meten zonder de pijlstok in te schroeven.

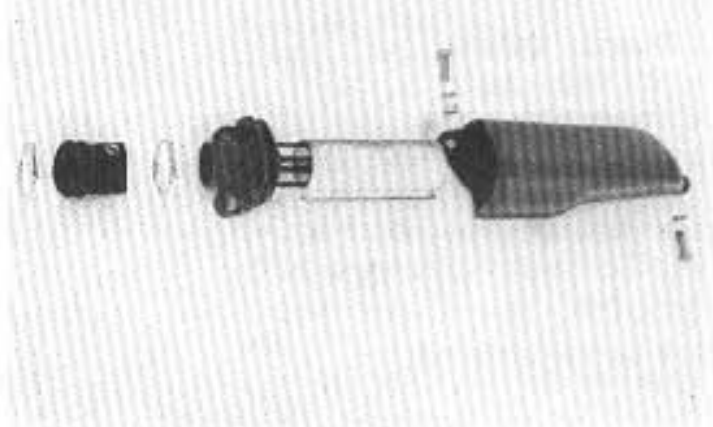

Afb. 50a. — DEMONTAGE LUCHTFILTER.

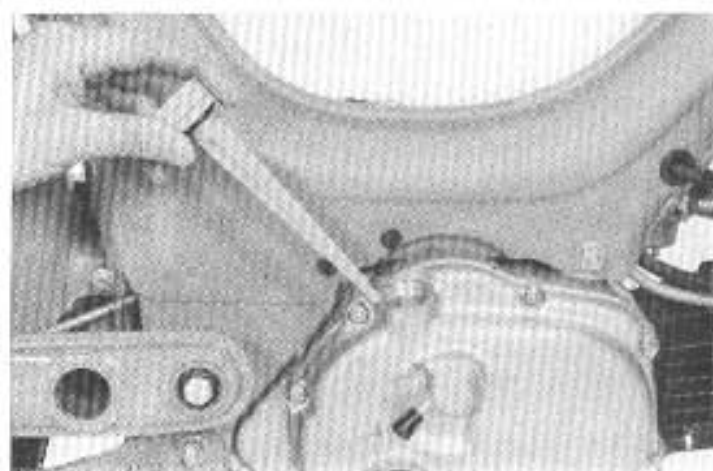

Afb. 50b. — INSPECTIE VAN DE MOTOROLIE.

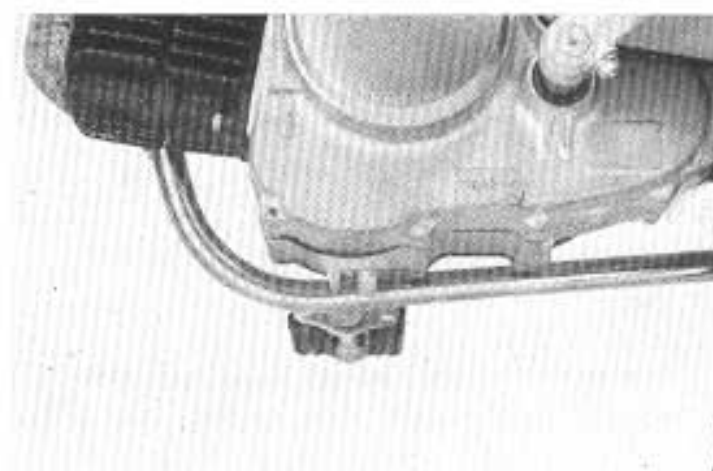

Afb. 50c. — MOTOROLIE VERVERSEN (AFTAPSTOP).

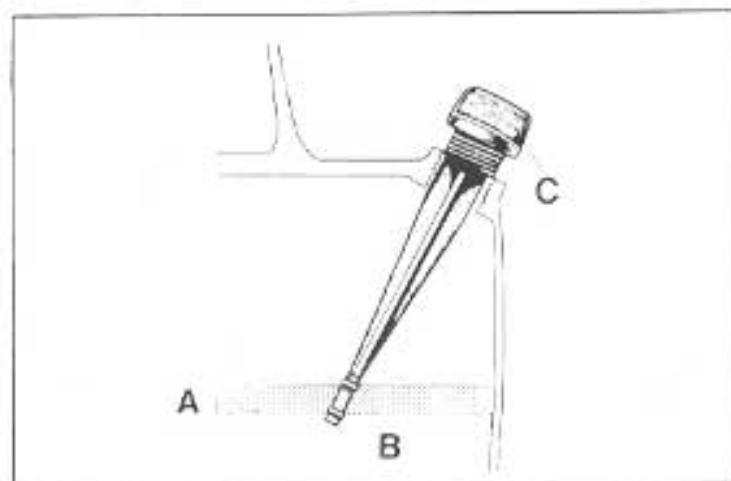

Afb. 50d. — PEILEN VAN HET OLIELEVEL.

4) FRAME INSPECTIE EN AFSTELLINGEN.

A. Remmen stellen.

De remmen zijn zeer belangrijk voor de veiligheid van de bestuurder en anderen.

Zorg dus dagelijks en periodiek voor de juiste inspectie, onderhoud en afstelling.

a) Voorrem afstelling.

De vrije slag van het handel mag niet minder en moet niet meer zijn dan 10 mm-20 mm.

Afstellen met de stelschroef bij remankerplaat.

b) Achterrem stellen.

De achterrem moet zo worden afgesteld dat bij het handel vanaf ruststand tot begin van remmen een speling is van 10 mm tot 20 mm.

Afstellen met de stelschroef aan de remhevel van de remankerplaat.

Indien afstellen met de stelmoer niet meer mogelijk is, moet de remvoering op slijtage gecontroleerd worden.

Het is niet wenselijk alleen maar de hevel op de nerfvertanding van de rem sleutel te verplaatsen.

B. Smeren.

a) Vet.

Alle smeernippels met vet inspuiten totdat het vet via de zijkanten of de speling naar buiten komt.

Opmerking: De volgende punten behoeven geen periodiek onderhoud maar worden van smeermiddel voorzien bij demontage.

- Gasdraaihandvat.
- Balhoofd kogels.
- Middenstandaard.
- Wiellogers.

b) Olie.

De volgende punten moeten regelmatig van olie worden voorzien.

- Aandrijfketting.
- Remkabels.
- Trappers.

C. Stellen van de achterketting.

Een te sloppe aandrijfketting zal onder het rijden strak en slap komen en hierdoor gaan « slaan ».

Dit veroorzaakt lawaai en krachtverlies en in 't ergste geval het aflopen van de ketting met alle gevolgen van dien.

1. De maximum en minimum verticale uitslag van de ketting moet liggen tussen 10-20 mm.

Draai de achterwiel moer los en trek het wiel naar achter door de beide kettingspanners evenveel aan te draaien tot de ketting de juiste spanning heeft.

Hierna de achteras moer weer vastdraaien en de kettingspanmoertjes eveneens vastdraaien.

2. Geef de ketting regelmatig onderhoud. Schoonmaken en smeren. Een versleten ketting veroorzaakt enorme slijtage van de aandrijfkettingtandwielen.

D. Controle voor veiligheid of verlies.

Het is nodig alle bouten en moeren op gezette tijden vast te zetten en na te trekken. Na een bepaalde periode zullen bouten en moeren door de te verwerken kracht en vibratie losraken of ruimte krijgen.

De volgende punten komen in aanmerking :

1. Bedieningshandel boutjes.
2. Schommelarm bouten.
3. Voorwiel spaken.
4. Achterveerelementbouten.
5. Achterwiel spaken.
6. Achterasmoer.
7. Crankspie.
8. Balhoofdmoer.
9. Voorwielasmoer.
10. Voorvering terugslagbout.

1. De crankspie is de gebruikelijke, zoals ook bij rijwielen en het is nodig de moer vast te zetten.

2. Het rijden met losse spaken zal de velg plaatselijk zeer zwaar belasten evenals enkele andere spaken. Zorg dat **alle** spaken **evenveel** kracht opnemen. Een spaak welke strakker staat dan de andere zal breken.

Storing	Mogelijke oorzaak.	Reparatie methode
Geringe of geheel geen compressie.	<ol style="list-style-type: none"> 1. Geen speling in de kleplichter kabel. 2. Geen klepspeling. 3. Koppakking lek. 4. Versleten cilinder, zuiger en zuigerveren. 5. Ingeslagen klep en klepzitting. 6. Onjuiste nokkenas afstelling. 7. Verbrande klep. 	<ol style="list-style-type: none"> 1. Speling afstellen tussen 5 tot 10 mm. 2. Kleppen stellen 0,05 mm. 3. Koppakking vernieuwen. 4. Cilinder, zuiger en zuigerveren vervangen. 5. Klepzitting fraisen en nieuwe klep monteren. 6. Nokkenas op teken zetten. 7. Vernieuwen.
Bijzonder veel rook bij hoge toerentallen.	<ol style="list-style-type: none"> 1. Versleten cilinder, zuiger en zuigerveren. 2. Versleten klepgeleider. 3. Zeer vuile luchtfilter. 	Vervangen.
Oververhitting van de motor.	<ol style="list-style-type: none"> 1. Te laag oliepeil of verouderde olie. 2. Vuile of onverzorgde bougie. Verkeerd gekozen warmtegraad. 3. Contactpunten ingebrand. 4. Ontstekingstijdstip te laat of veel te vroeg. 5. Rem loopt aan. 6. Carburateur te arm afgesteld. 7. Te veel kool in de verbrandingskamer. 8. Cilinder en zuiger en zuigerveren versleten. 	<ol style="list-style-type: none"> 1. Olie verversen. 2. Schoonmaken en op maat zetten. Nieuwe bougie monteren NGK C-7HS. 3. Contactpunten vernieuwen. 4. Afstellen op $28^\circ \pm 1^\circ$. 5. Rem afstellen. 6. Carburateur afstellen. 7. Cilinderkop en zuigerkop ont-kolen. 8. Vervangen.
Kleplichter werkt niet goed.	<ol style="list-style-type: none"> 1. Kabel heeft te veel speling of gaat te stroef. 	<ol style="list-style-type: none"> 1. Kabel stellen of vervangen.

MOTOR DEMONTAGE / INSPECTIE / MONTAGE.

A. Cilinderkop.

a) Demonteren van de cilinderkop (motor uitgebouwd).

1. Verwijder het klepdeksel.
2. Draai de vier bevestigingsbouten los.
3. Til de kop over de stoter stangen heen van de cilinder af.

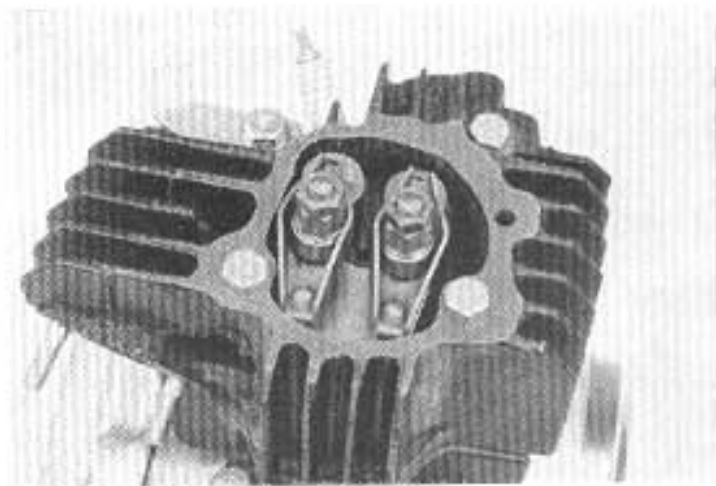

Afb. 51. — DEMONTAGE VAN DE CILINDERKOP.



Afb. 52. — DEMONTAGE VAN DE KLEPTUIMELAARS.

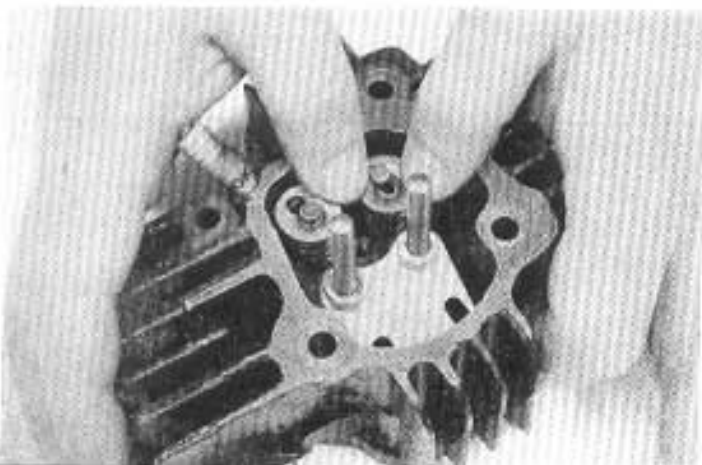

Afb. 53. — DEMONTAGE VAN DE KLEPPEN.



Afb. 54. — CILINDERKOP.

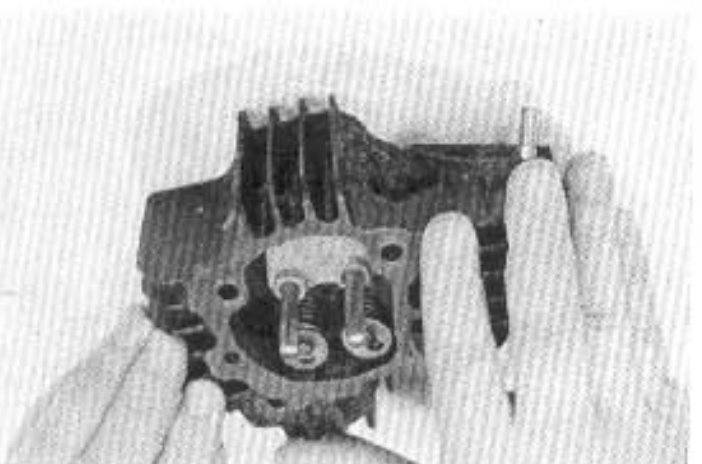

Afb. 55. — CONTROLE VAN DE CILINDERKOP OP DE VLAAPLAAT.

4. Draai de contraoer los van de klep stelmoer terwijl de stelmoer wordt tegengehouden (twee sleutels gebruiken), draai beide moeren van de bouten en neem de kleptuimelaars weg.
Demontage van de kleptuimelaars kan ook geschieden voordat de cilinderkop wordt afgenomen.

5. Druk de klepveerschotel omlaag en verschuif deze zodat de klepsteel door de grotere opening van de schotel kan en verwijder de klepschotel, klepveer en klep.

b) Inspectie en reparatie.

1. De cilinderkop wordt onderworpen aan hoge drukken en temperaturen, veroorzaakt door de verbranding van het benzine gasmengsel waardoor op den duur vervorming kan optreden.

Het is ook mogelijk dat vervorming ontstaat doordat de kopsbouten niet precies gelijk zijn aangetrokken, wat weer resulteert in compressie verlies langs kop en cilinder.

2. Het eventuele vervormen van de cilinderkop geschiedt niet plotseling maar zeer geleidelijk, zodat niet direct vermindering van vermogen of trekkracht wordt waargenomen.

Bij demontage moet naast de inspectie van klepzittingen er ook op gelet worden dat de cilinderkop nog vlak is.

Dit kan op een vlakplaat gebeuren met behulp van blauwsel.

3. De cilinderkop kan eventueel gevlijkt worden op een vlakplaat welke is overtrokken met een schuurlinnen (200) en worden gepolijst met polijstpapier (200) en worden gepolijst met polijstpapier (400). Met blauwsel de kop weer controleren. De compressie ruimte moet een diepte hebben van 4,9 mm.

4. Zorg dat de kleppen goed sluiten op hun zittingen. Na het monteren van de kleppen, de compressieruimte vullen met olie en in het inlaat kanaal en uitlaat blazen. Als de klep niet goed sluit zal dit te zien zijn door luchtbellens in de olie.

5. Door de klep onder druk te verdraaien kan aan het draagbeeld van klepzitting en klepdragvlak geconstateerd worden of de klepzitting een goede afsluiting heeft.

De zitting kan worden bijgewerkt met de fraisen welke bij het speciaal gereedschap behoren.

Standaard maat van de klepzitting 0,7-1 mm. Er zijn verschillende klepfraisen om de standaard klepzitting maten te kunnen bereiken.

De fraise van 90° (45°) is voor de zitting (draagvlak) zelf, de andere is om na het fraisen van de zitting materiaal weg te fraisen en zodoende de breed geworden zitting weer in de standaard maat terug te brengen.

Na het fraisen altijd een nieuwe klep monteren.

6. De kleppen moeten aan de onderstaande maten voldoen :

	Standaard- maat	Vervangings- maat
Steel diameter : .	5,5 mm	5,4 mm max.
Totale lengte : .	47 mm	46,1 mm max.
Kopdikte	0,5 mm	0,2 mm max.

De inlaatklep is aangeduid met « IN » en mag niet voor de uitlaatklep gebruikt worden.

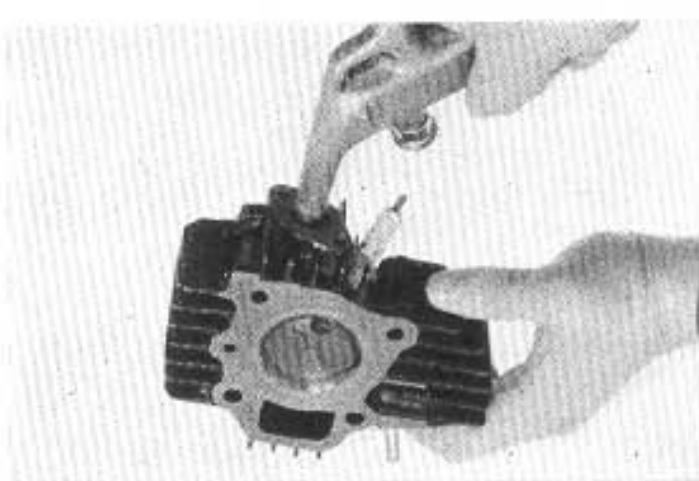

Afb. 57. — CONTROLE VAN DE KLEPAFDICHTING.

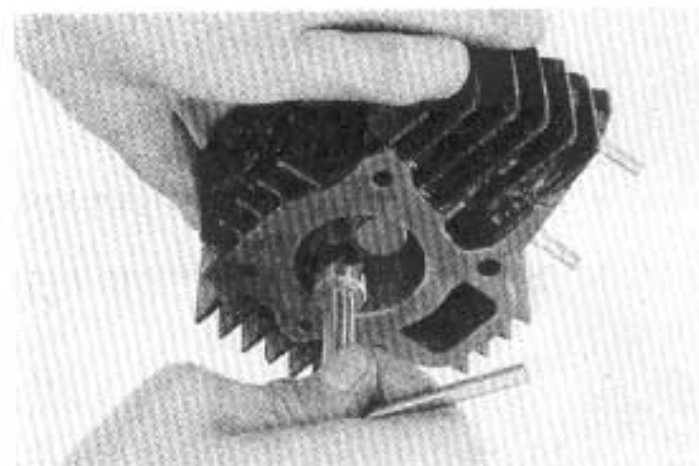

Afb. 58. — HET FRAISEN VAN DE KLEPZITTING.

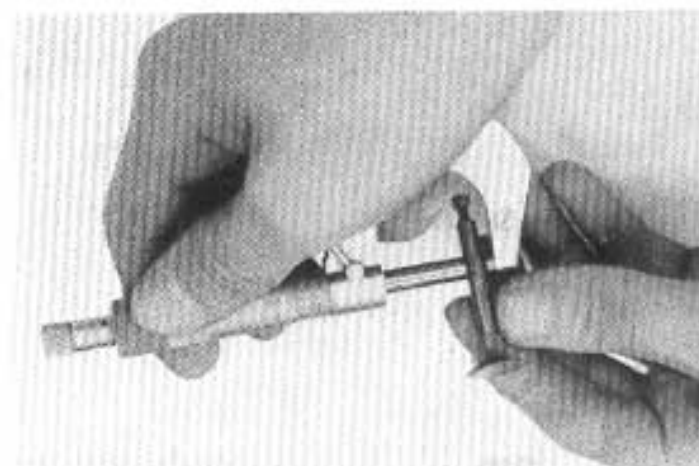

Afb. 59. — HET METEN VAN DE KLEP.

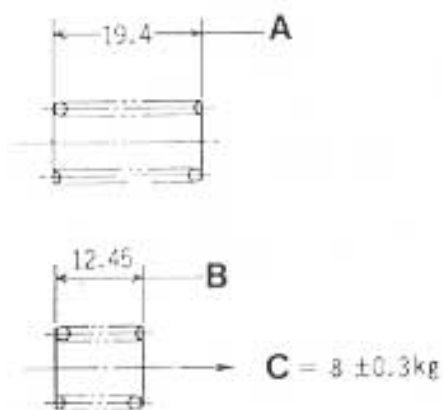

Afb. 60. — KLEPVEER.

7. Klepveren :

	Standaard- maat	Vervangings- maat
Vrije lengte . . .	24,5 mm	23 mm max.
Gespannen lengte		
6. ± 0,3 kg	18, mm	
10. ± 0,5 kg	14,5 mm	
Scheef	1°30'	2° max

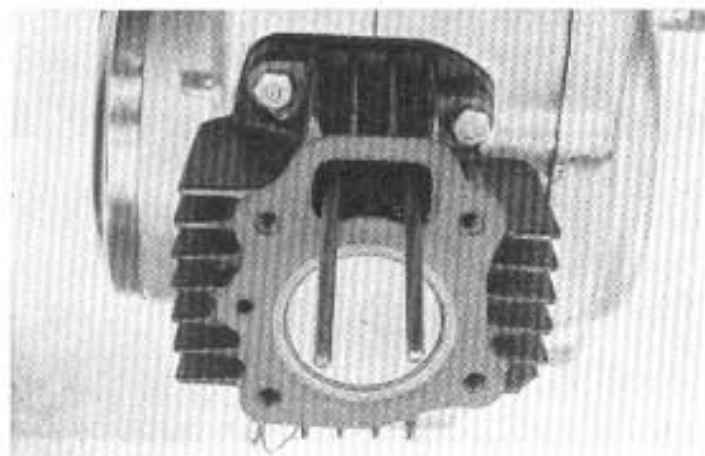

Afb. 61. — CONTROLE VAN DE CILINDERKOPPAKKING.

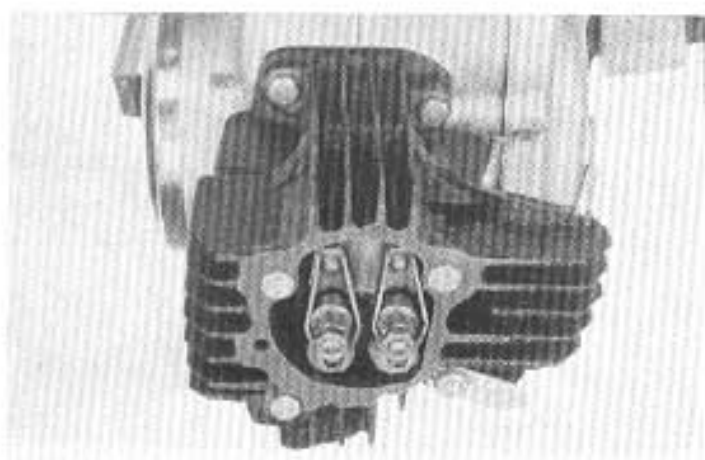

Afb. 62. — VOLGORDE VAN VASTDRAAIEN.

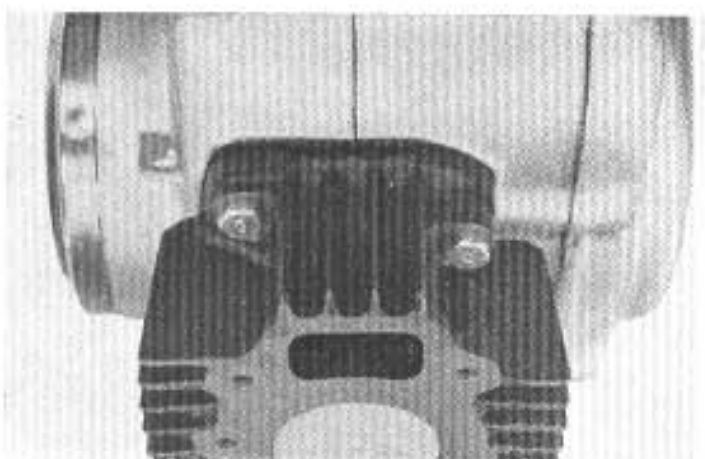

Afb. 63. — DEMONTAGE VAN DE CILINDER.

c) Montage.

1. Monteer de kleppen, de klepveren en de klepschotels.
2. Monteer de tuimelaars met stelmoer en contraoer.
3. Monteer de cilinderkop, en stel de kleppen, In- en uitlaat — 0,05 mm.

Opmerking: Zorg dat de cilinderkoppakking en de twee pasbusjes goed gemonteerd zijn.

4. Trek de kopbouten aan met een kracht van 0,9 tot 1,2 kgm.

Opmerking: Trek de kopbouten diagonaalsgewijs aan. (Zie afbeelding hiernaast.)

5. Monteer het klepdeksel.

B. Cilinder en zuiger.

a) Demontage.

1. Demonteer de cilinderkop.
2. Maak de vier cilinder bevestigingsbouten los en verwijder de cilinder.

3. Verwijder één zuigerpen borgveertje en druk de zuigerpen (koud) uit de zuiger.

b) Inspectie van de cilinder.

1. Cilinderboring.

Standaard maat : $42 \pm 0,02$ mm
0,01 mm.

Versleten bij : 42,1 mm.

2. Verwijder de koolaanslag uit de cilinder bovenkant en van de zuigerkop zonder de zuiger te beschadigen of te krassen.

3. Zuiger diameter aan de onderzijde.

Standaard maat : 41,98 — 42,0.

c) Montage van zuiger en cilinder.

1. Zorg dat de zuiger gemonteerd wordt met de pijl op de zuigerkop naar beneden gericht.

Het pengat is uit het midden geboord. Zorg dat de zuigerveren met het merkteken wat naast het slot is ingegroefd naar de bovenkant van de zuiger is gericht. De zuigerveren moeten vrij kunnen schuiven en draaien in de zuigerveergroeven.

2. Monteer de zuigerpen borgveer. De opening van de borgveer naar bovenzijde of onderzijde van de zuiger verdraaien. Geen andere dan originele borgveertjes gebruiken.

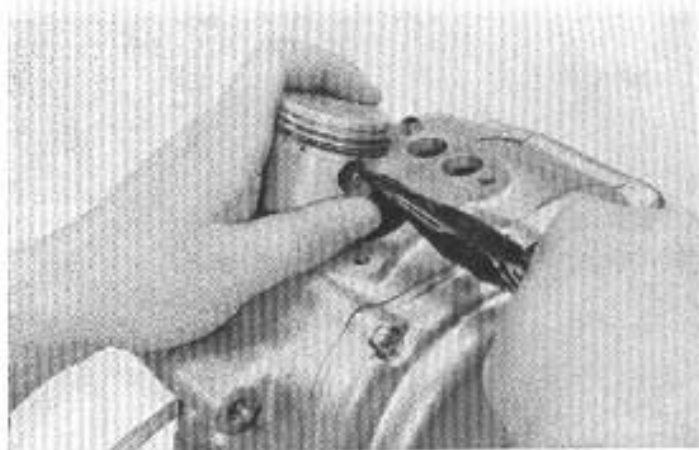

Afb. 64. — DEMONTAGE VAN EEN ZUIGERPENBORGVEERTJE.



Afb. 65. — HET METEN VAN DE CILINDER BORING.

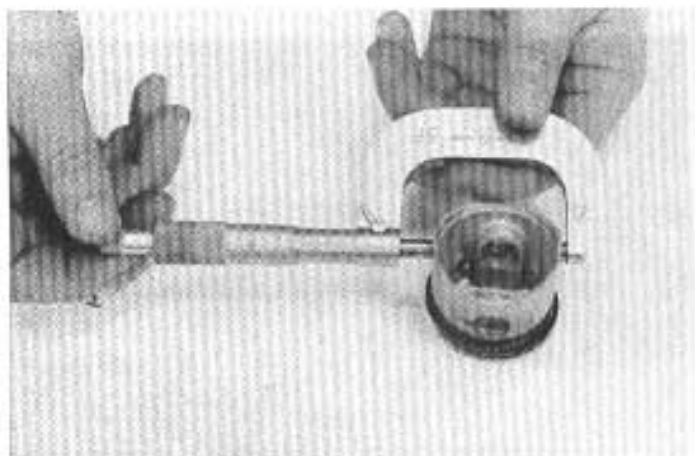

Afb. 66. — HET METEN VAN DE ZUIGER.

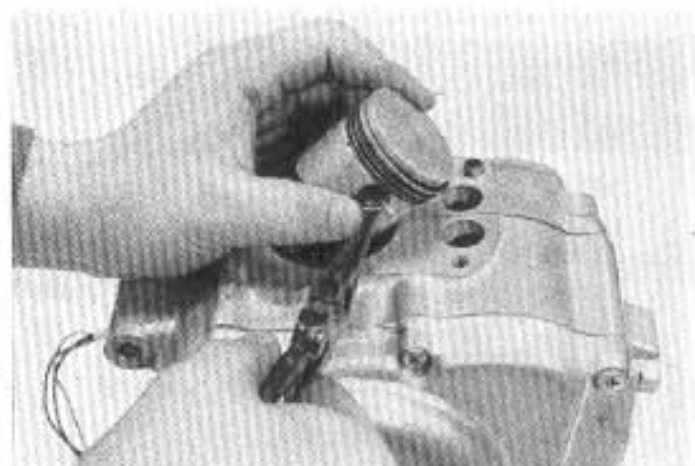

Afb. 67. — HET MONTEREN VAN DE ZUIGER.

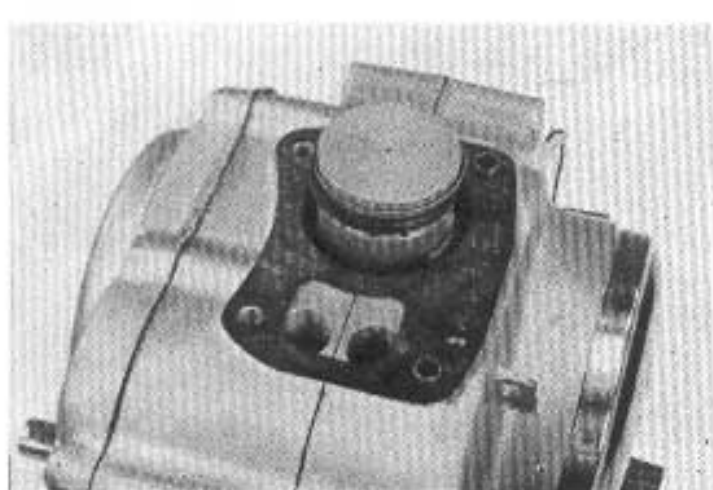

Afb. 68. — CONTROLE VAN DE CILINDERVOETPAKKING.

3. Monteren van de cilinder.
Zorg dat de cilindervoetpakking en de twee pasbusjes goed gemonteerd zijn. Draai de zuigerveersloten 120° van elkaar vandaan om compressie verlies te voorkomen.
4. Smeer de cilinderwand in met olie en monteer de cilinder.

4. KOPPELING EN NOKKENAS.

Storing.	Mogelijke oorzaak.	Reparatie methode.
Motor kan niet gestart worden.	<ol style="list-style-type: none"> 1. Start koppelingsplaat slijt. 2. Start koppelingsplaat versleten. 3. Beschadigde kogelloopbaan (drempel). 	<ol style="list-style-type: none"> 1. Te veel motorolie in het carter. 2. Vervangen. 3. Koppeling huis vervangen.
Koppeling pakt alleen bij hoog toerental. „Koppelt te laat”.	<ol style="list-style-type: none"> 1. Klemmende centrifugaal remschoenveer. 2. Verbrande remvoeringen. 3. Ingewreten koppelinghuis. 4. Verbogen centrifugaal remschoen draaipunt. 	<ol style="list-style-type: none"> 1. Soepel maken. 2. Vervangen. 3. Vervangen. 4. Rechtbuigen.
Koppeling pakt bij laag toerental. „Koppelt te vroeg”.	<ol style="list-style-type: none"> 1. Stationair toerental te hoog. 2. Slappe remschoenveren. 3. Carburateur afstelling niet goed. 	<ol style="list-style-type: none"> 1. Afstellen tot 1200-1500 toeren per minuut. 2. Vervangen. 3. Afstellen of vervangen.

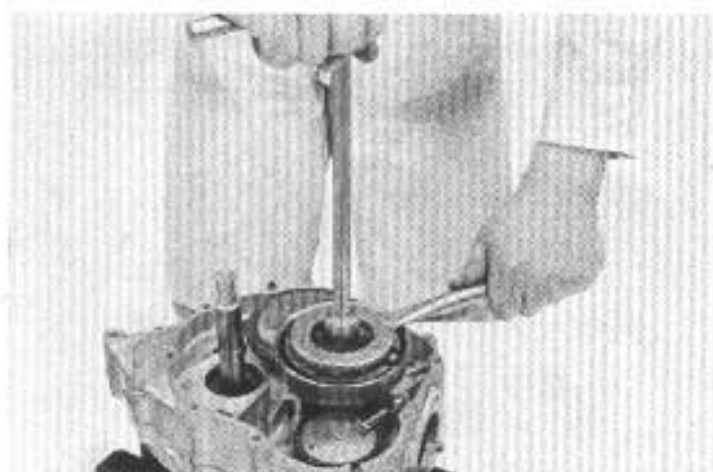

Afb. 69. — HET DEMONTEREN VAN DE KOPPELING.

a) Demontage.

1. Demonteer het rechter (koppeling) deksel.
2. Buig de borg terug, draai de koppeling moer los en verwijder de koppeling.
3. Verwijder het tussentandwiel.

4. Verwijder de borg van de nokkenas.
5. Verwijder de nokkenas, nokkenasketting en nokkenas aandrijftandwiel tegelijkertijd.

b) Inspectie.

1. Controleer de remschoenveren.
2. Controleer de kogels en de kogelloopbaan.
3. Nokkenas controle :

Nokhoogte : inlaat	21,66 mm
uitlaat	21,4 mm
Pomplager eind	17,40 mm
Verslijtmaat	17,42 mm

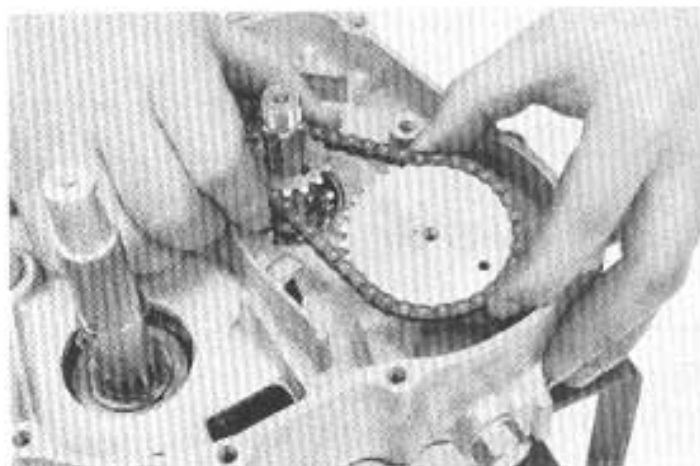

Afb. 70. — DEMONTAGE VAN DE NOKKENAS.

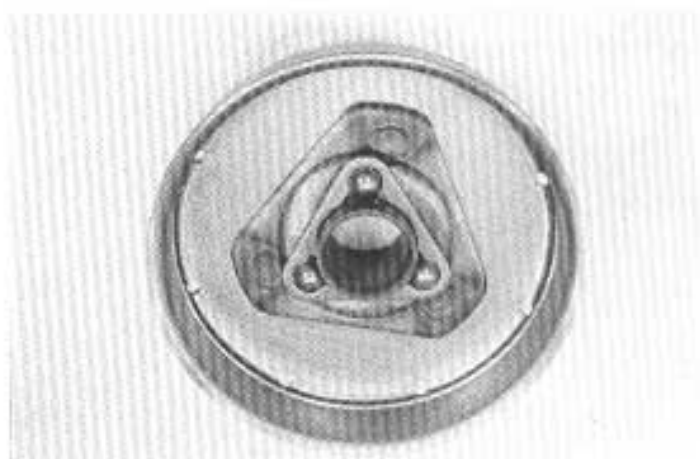

Afb. 71. — CONTROLE VAN DE KOPPELING-KOGELS (startkoppeling).

c) Hermontage.

1. Het monteren van de nokkenas.

Draai de krukas zo, dat de zuiger in zijn hoogste stand staat (B.D.P.) Zorg nu dat de krukas tandwiel spiebaan en het merkteken op de nokkenas (opgelegde punt) recht tegenover elkaar komen en monteer ze tesamen met de ketting.

Opmerking : Zorg ervoor dat tijdens de werkzaamheden de klepstoters op hun plaats blijven.

1. Plaats de afstandbus op de krukas.
2. Plaats het tussentandwiel.
3. Monteer de koppeling.

Opmerking : Zorg ervoor dat de drie stalen kogels op hun laagste punt gemonteerd zijn.

4. Zet de koppelingsmoer **goed** vast en buig de borglip op zijn plaats.
5. Monteer het carterdeksel.

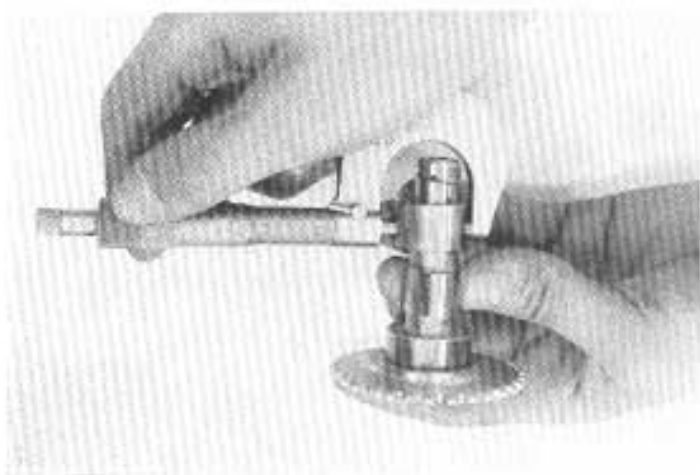

Afb. 72. — HET METEN VAN DE NOKKENAS.

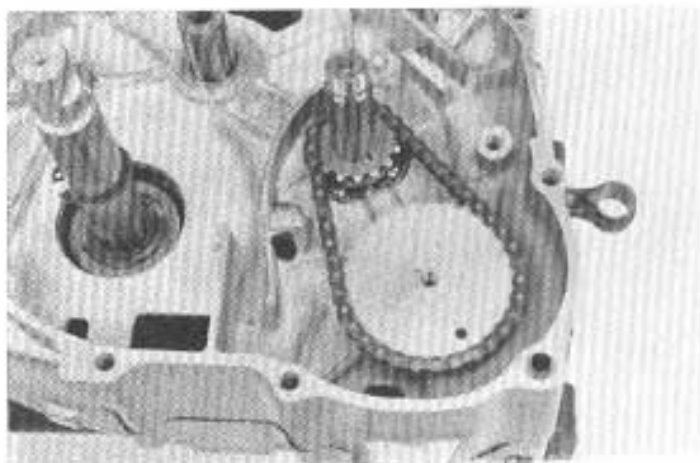

Afb. 73. — HET MONTEREN EN AFSTELLEN VAN DE NOKKENAS.

5) OVERBRENGING, TRAPAS, KRUKAS.

Storing.	Mogelijke oorzaak.	Reparatie methode.
Geen aandrijving met handel in stand « ON ».	1. Defecte vrijstandveer. 2. Gebroken starterpallen. 3. Slappe starterpalveertjes.	1. Vervangen. 2. Vervangen. 3. Vervangen.
Geen vrijstand met handel in stand « OF ».	Handel-stift krom of gebroken.	Vervangen.
Motorolie met emulsie (Geel oker kleur).	Olie met water vermengd. Ontluchting verstopt.	Olie verversen. Schoonmaken.

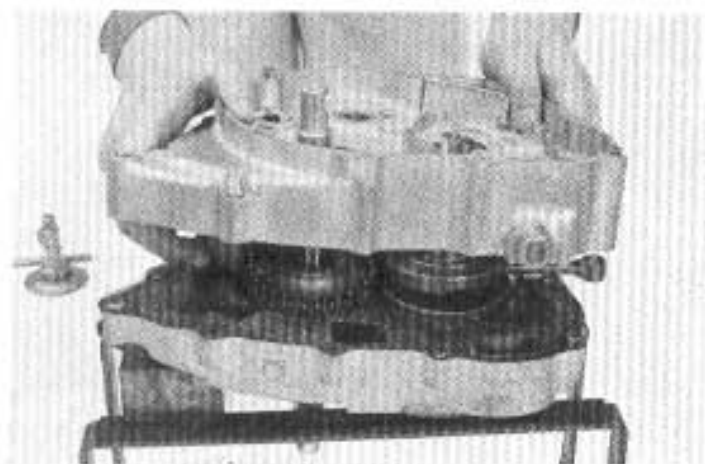

Afb. 75. — CARTER DEMONTAGE.

a) Demontage van de gehele motor.

1. Demonteer het vliegwiel.
2. Demonteer de kop en cilinder.
3. Demonteer de koppeling.
4. Schroef de carterbouten van het rechtercarter los, verwijder het rechtercarter, de overbrenging en de krukas.



Afb. 76. — DEMONTAGE VAN DE TRAPAS MET STARTER-PALLEN.

— Demontage van de trapas.

Verwijder de aanloopring (20 mm) en de circlip en na het wegnemen van het startertandwiel kunnen de starterpallen en veertjes tegelijkertijd verwijderd worden.

— Demontage van de hoofdas.

Door de inwendige circlip te demonteren kan het drukstukje en de vrijstand veer verwijderd worden.

b) Inspectie.

1. Controleer de starterpallen op slijtage.
2. Controleer de starterpal veertjes op voldoende druk.
3. Controleer de starterpal groeven in de starteras.
4. Standaard maten van de tropas (starteras).
Lengte 250 mm.
Diameter 20 mm.
5. Controle van de krukas.

Leg de krukas met de lagers in twee V blokken en meet het slingeren van de kruktappen met een meetklokje op de plaats welke in de afbeelding is aangegeuid.

	Standaard maat	Te grote slingering
Rechts en	0,02 mm	0,5 mm
Links	0,02 mm	0,5 mm

6. Drijfstang (bigend) speling.

	Standaard maat	Vervangen bij
Opwaardse speling	0-0,01 mm	0,05 mm
Zijdelingse speling	0,10-0,35 mm	0,8 mm

7. Kogellager diameter en speling.

Standaard maat 0,07 mm.
Vervangings maat 1,2 mm.

Indien de buitendiameter te klein of de inwendige speling van het lager te groot wordt, resulteert dit in opwaardse en zijdelingse beweging van de krukas waarbij een kloppend geluid wordt geproduceerd en verhoogde slijtage van cilinder en zuiger tot gevolg heeft.

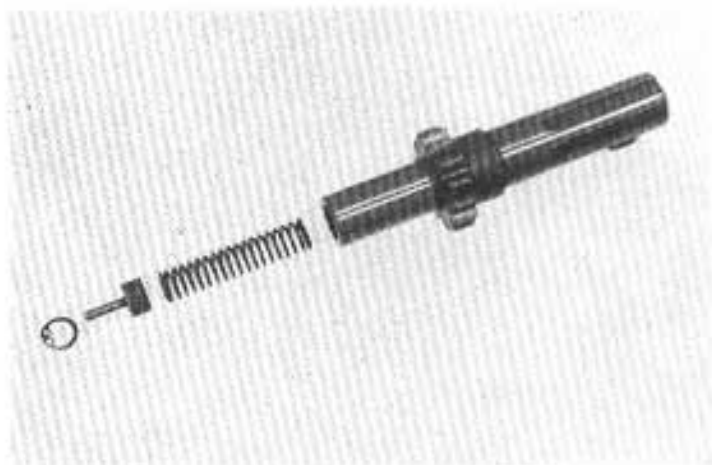

Afb. 77. — DE HOOFDAS IN ONDERDELEN.

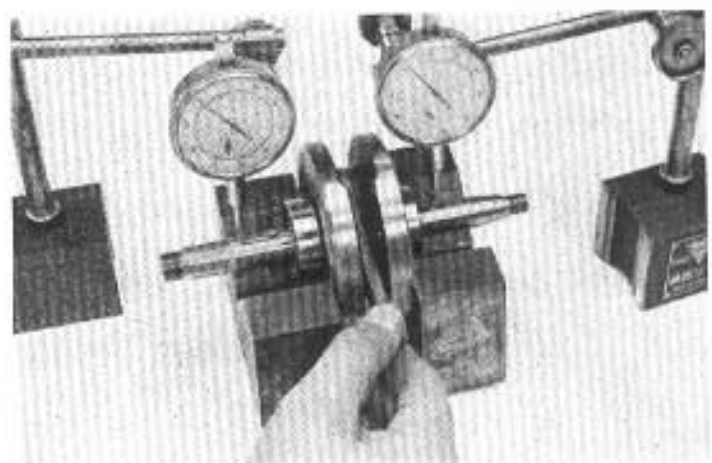

Afb. 78. — HET METEN VAN DE KRUKAS.



Afb. 79. — ZIJDELINGSE SPELING METEN.

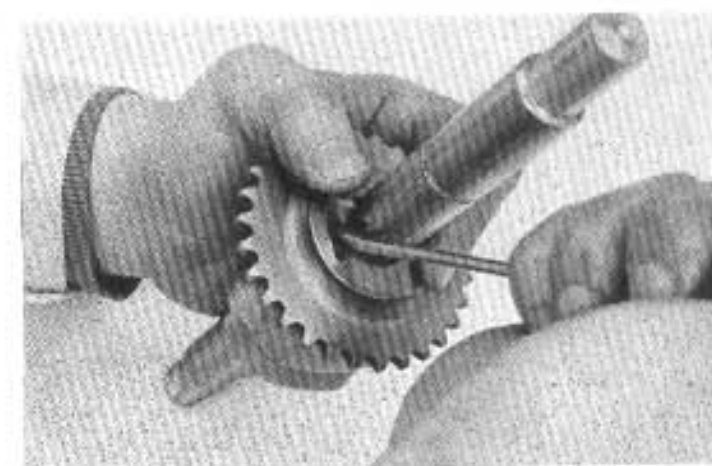

Afb. 80. — MONTAGE VAN DE STARTERPALLLEN.

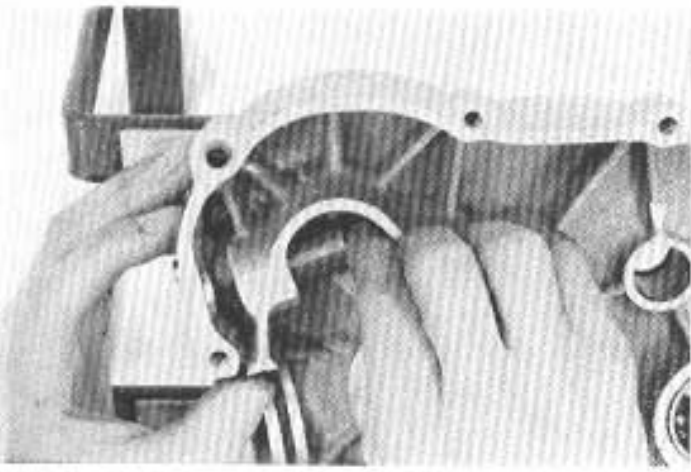

Afb. 81. — MONTAGE VAN DE KLEPSTOTER.

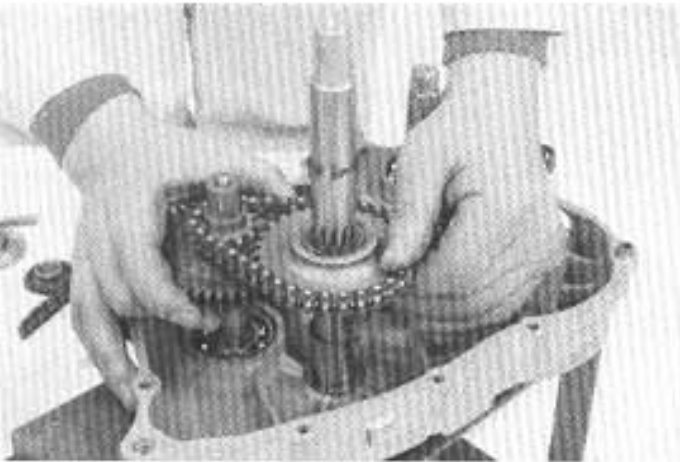

Afb. 82. — MONTAGE VAN DE HULPAS EN STARTERAS.



Afb. 83. — MONTAGE VAN HET CARTER.

c) Hermontage.

1. Monteer het starterlandwiel met de starterpallen en veertjes op de trapas en monteer de circlip.

2. Monteer de klepstoter(s).

3. Plaats de starteras, de hulpas en de ketting tesamen in het carter.
Denk om de aanloopingen (zie afb. 82).

4. Monteer de hoofdas.

5. Monteer de krukas.

6. Monteer het rechter carterhelft.

7. Monteer de nokkenas en de koppeling.

8. Monteer de cilinder, de cilinderkop en het vliegwiel.

STORINGEN — AFSTELLING — REPARATIE.

Storing.	Mogelijke oorzaak.	Reparatie methode.
Motor slaat steeds af (loopt niet stationair)	<ol style="list-style-type: none"> 1. Verstopte carburateur antluchting. 2. Luchtlek in de rubber carburateur — cilinderkop verbinding. 3. Vuile luchtfilter. 4. Onjuist brandstofniveau. 5. Koppeling komt niet vrij. 6. Onjuiste klepspeling. 	<ol style="list-style-type: none"> 1. Schoonmaken. 2. Vervangen. 3. Schoonmaken / vervangen. 4. Veranderen. 5. Repareren. 6. Afstellen.
<p>Slecht stationair lopen van de motor.</p> <p>Neven verschijnselen.</p> <p>Onregelmatig stationair draaien.</p> <p>Slecht reageren bij gasgeven.</p> <p>Niesen.</p> <p>Afslaan bij remmen.</p>	<ol style="list-style-type: none"> 1. Onjuiste luchtschroef afregeling. 2. Onjuist gasschuif stelschroef. 3. Verstopte stationair sproeier. 	<ol style="list-style-type: none"> 1. Afstellen. 2. Afstellen. 3. Schoonmaken - doorblazen.
Motor stopt onder het rijden.	<ol style="list-style-type: none"> 1. Geen benzine in de tank. 2. Verstopte benzinekraan. 3. Vervuilde en onjuist afgestelde bougie. 4. Vuile-ingebrande contactpunten. 	<ol style="list-style-type: none"> 1. Controleer of er benzine uit de benzineslang komt. 2. Doorblazen. 3. Schoonmaken. 4. Schoonmaken / vervangen.
Zwarte rook bij hoge snelheid.	<ol style="list-style-type: none"> 1. Sproeier te groot of sproeier losgelopen. 2. Gasschuifnaald in hoogste stand. 3. Beschadigde gasschuifnaald. 	<ol style="list-style-type: none"> 1. Vastdraaien / vervangen. 2. Naald in juiste stand plaatsen. 3. Naald vervangen.
<p>Zwarte uitlaatgassen.</p> <p>Ploffen in uitlaat.</p> <p>Hoog benzine verbruik.</p>	<ol style="list-style-type: none"> 1. Chok klep niet geheel open. 2. Onjuiste warmtegraad bougie of sterk verkoalde bougie. 3. Slechte kwaliteit benzine of olie door de benzine. 4. Onjuiste afgestelde luchtstelschroef. 5. Beschadigde gasschuifnaald. 	<ol style="list-style-type: none"> 1. Controleren / repareren. 2. Vervangen / schoonmaken. 3. Vervangen. 4. Afstellen. 5. Vervangen / verstellen.
Slechte acceleratie.	<ol style="list-style-type: none"> 1. Niet juist afgestelde luchtstelschroef. 2. Verstopte hoofdsproeier. 3. Losgeraakte choke-klep. 	<ol style="list-style-type: none"> 1. Afstellen. 2. Schoonmaken / doorblazen. 3. Vastzetten.

Storing.	Mogelijke oorzaak.	Reparatie methode.
Slecht aanslaan van de motor.	<ol style="list-style-type: none"> 1. Overdadig gebruik van de choke. 2. Carburateur vlotter loopt over. 3. Gebroken choke klepveer. 	<ol style="list-style-type: none"> 1. Open de cokeklep tijdens het starten. 2. Vlotterpen zitting schoonmaken. 3. Choke klepje vervangen.
Overlopen van de carburateur met als gevolg : Slecht stationair lopen. Weinig vermogen bij elke snelheid. Hoog benzine verbruik. Slecht starten. Slechte acceleratie.	<ol style="list-style-type: none"> 1. Vlotterpen blijft hangen of vlotter arm verbogen. 2. Vlotterpen versleten. 3. Lek in de vlotter. 	<ol style="list-style-type: none"> 1. Schoonmaken en repareren. 2. Vlotterpen vervangen. 3. Vlotter vervangen.
Vermogen en prestaties bij ¼ tot ½ gas slecht, b.v. reageert slecht bij gasgeven. Slechte acceleratie. Langzaam rijden niet mogelijk. Hoog benzine verbruik.	<ol style="list-style-type: none"> 1. Verkeerde stand van de gas-schuifnaald. 2. Verstopte stationaire sproeier. 3. Verstopte lucht toevoer pijp. 	<ol style="list-style-type: none"> 1. Naald in de 3e positie plaatsen. Voor winter of zomer een stand omhoog of omlaag. 2. Schoonmaken en doorblazen. 3. Overloop pijp dient tevens als luchttoevoer voor vlotterruimte controleer of overloopslang geknikt is.

CARBURATEUR GEGEVENS (.....) = VOOR BELGIE.

Venturi diameter	8 ½ mm (10)	Gasschuif	CA 2.5
Hoofdsproeier	55 (62)	Uitholling	1.0 x 0.2
Luchtsproeier	100	B. P.	0,8 x 5 P
Luchttoevoer	AB1 0,5 mm x 2 AB2 0,4 mm x 2	Stationaire sproeiers	35
Naaldsproeier	2,1 x 2,8 P R. OD 4,2	Luchtstelschroef	1-1½ ± 1/8
Naaldsproeierkraag	3,5 uitstekend	Vlotterpen zitting	0,8 mm diameter
Sproeier naald	5-30' 5 standen	Vlotter niveau	4,0 mm (5,0 mm)
		Type aanduiding	F4A (F5A)