



SACHS

Ersatzteile-Liste Nr. 318.6

SACHS 50/3 MB
50/3 HX
50/3 LS
50/3 MA I
50/3 MA NL
50/3 MA SF
50/3 MA X
50/3 MKA I
50/3 MK X

Ausgabe April 1969

FICHTEL & SACHS AG · 8720 Schweinfurt

Fichtel & Sachs – Auslieferungslager

Inhaltsverzeichnis

Tafel 1	Zylinder, Kolben, Pleuellwelle, Pleuellgehäuse, Pleuellkompressor	Seite 2
Tafel 2	Getriebe, Kupplung	4
Tafel 3	Treibradwalzen, Pleuellstarter, Pleuellantrieb	6
Tafel 4	Magnetzylinder-Generator	8
Tafel 5	Gehäusedeckel, Pleuellschaltung, Pleuellgriff, Pleuellzug	10
Tafel 6	Ventiltriebhaube, Pleuellschaltung	12
Tafel 7	Vergaser	14
Tafel 8	Vergaser-Einzelteile	16
Tafel 9	Auspufftopf, Werkzeug	18
Tafel 10	Reversierstarter	20
	Tabelle für Zylinder und -kopf	22
	Tabelle für Pleuell und -stange	23
	Zündkerze, Pleuellnagel, Pleuell	24
	Tabelle für Pleuellwelle	25
	Tabelle für Pleuellrad	25
	Scheiben-Abmessungen	26
	Tabelle für Vergaser	27
Tafel 11	SACHS-Schmiermittel	27
	Dichtungssatz-Motor ohne Pleuell	27
Tafel 12	Typschild-Motor-Beschriftung	28

Ort	Name	Straße	Telefon
1000 Berlin 47	Gertrud Faurhaber	Buckower Damm 126	6 01 49 07
4830 Bielefeld	F. u. W. Wichel GmbH	Hallenstraße 10-14	3 40 62/63/64
4300 Essen	Gustav Hennig & Co. GmbH.	Kruppstraße 74	22 19 51
6000 Frankfurt/M. West 13	Heinrich Hiernschuck KG	Landgrafenstraße 9	70 10 26
2000 Hamburg 74	Hermann Gottl. Schmidt	Gaussenstraße 71	73 10 41
3011 Hannover- Bismarck	A.W. Hill und Sohn	Bergstraße 7	62 30 52
5000 Köln-Ehrenfeld	Fichtel & Sachs Handelslager, Köln m.b.H.	Verder Straße 164	51 40 45/46
8000 München 15	Wilhelm Schiffling	Sonnenstraße 25	55 24 50/91
2900 Oldenburg (in Oldbg.)	Hermann Gottl. Schmidt Verkaufs-GmbH.	Bahnhofstraße 12	2 68 64/65
6000 Saarbrücken	Alfred Strauch GmbH.	Maißer Str. 52, 54-58	6 34 01-4 05
8720 Schweinfurt	Robert Wüschner KG	Luitpoldstraße 13	2 19 77
7000 Stuttgart- Vaihingen	Carl Holzwerth KG	Krahlstraße 1-3	73 60 19

Ersatzteile sind stets über unsere aufgeführten Auslieferungslager zu beziehen. Sie erhalten dort SACHS-Original-Ersatzteile. Diese bieten Gewähr für rechte Materialauswahl und Maßhaltigkeit.

Bei Verwendung von nicht originalen Ersatzteilen erlischt jeder Anspruch in Fällen der Garantie. Geben Sie bei jeder Ersatzteile-Bestellung unbedingt Teile-Nummer und Teile-Beschriftung an. In Zweifelsfällen bitten wir Sie, an das Auslieferungslager zu schreiben.

Oblige Adressen gelten nicht für Bestellungen aus dem Ausland.

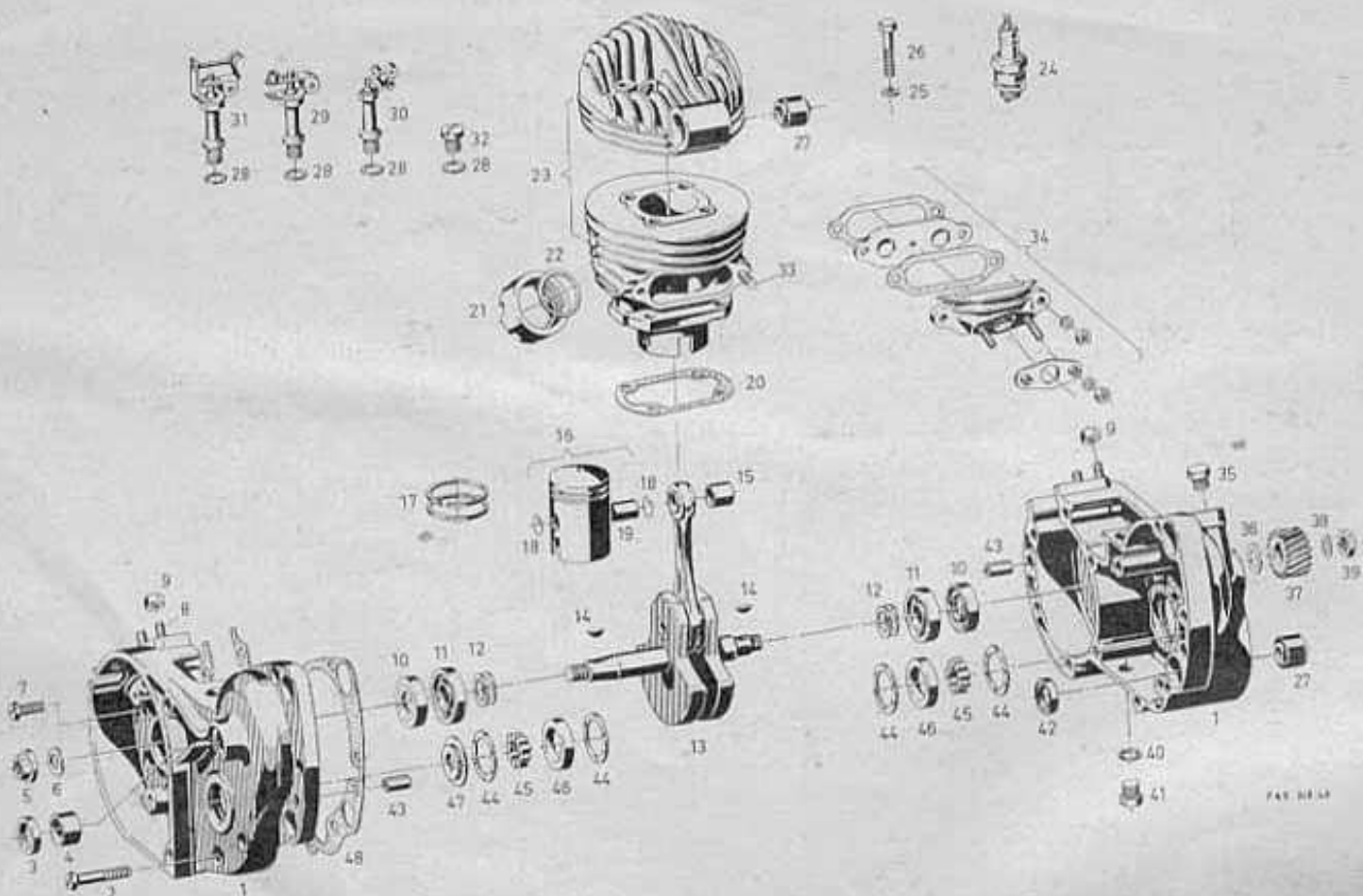
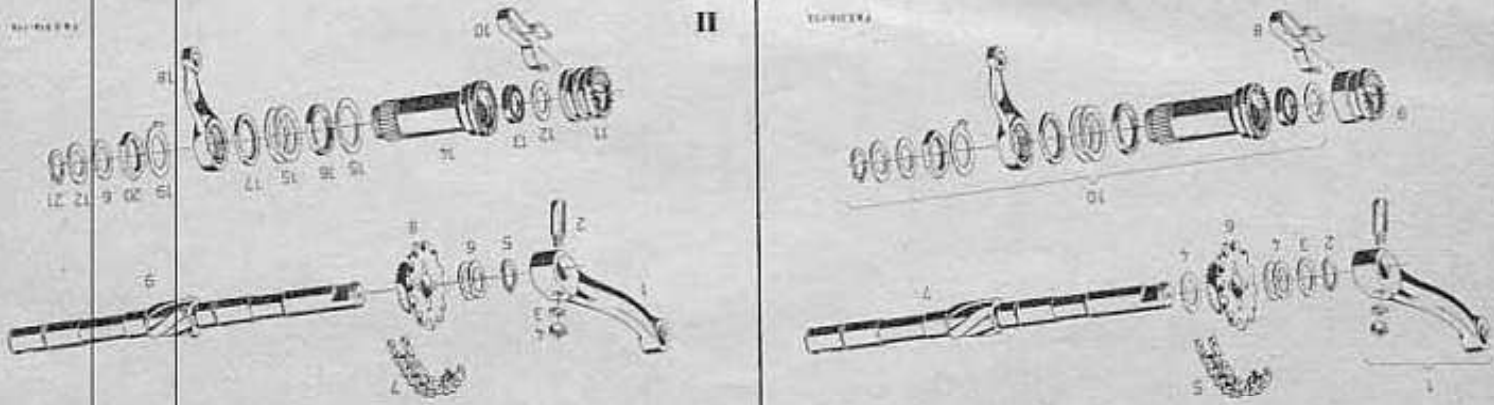


Bild Nr.	Bestell-Nr.	Benennung	50/3 MB 50/3 HX 50/3 LS 50/3 MA I 50/3 MA NL 50/3 MA SF 50/3 MA X 50/3 MKA I 50/3 MK X							Bild Nr.	Bestell-Nr.	Benennung	50/3 MB 50/3 HX 50/3 LS 50/3 MA I 50/3 MA NL 50/3 MA SF 50/3 MA X 50/3 MKA I 50/3 MK X						
			1	1	1	1	1	1	1				1	1	1	1	1	1	1
1	0287 108 176	Zsb. Gehäuse Ausführung	1	1	1	1	1		26	0240 093 001	Sechskantschraube M 6×30	4	4	4	4	4	4	4	
	0287 108 178	Zsb. Gehäuse Treteinrichtung	1						27	siehe Tabelle									
	0287 108 180	Zsb. Gehäuse, Ausf. Kickstarter						1	28	Dichtring 10×14×1,5	1	1	1	1	1	1	1		
	0287 108 186	Zsb. Gehäuse, Ausf. Reversierstarter							29	0290 021 000	Dekompressor	1	1	1	1	1	1		
									30	0290 021 010	Dekompressor 45° (Ausf. Union)						1		
2	0241 040 000	Zylinderschraube M 6×38	4	4	4	4	4	4	31	0290 021 006	Dekompressor mit Buchse Nr. 0247 021 000 (Ausf. Bozzi)						1		
3	0250 084 000	Wellendichtring 15,8×24×4	1	1	1	1	1	1	32	0241 053 100	Linsenschraube M 10×12						1		
	0270 112 000	Kappe (Bohrung Tretilagerachse)						1	33	0640 016 101	Stiftschraube M 5×15	2	2	2	2	2	2		
4	0232 039 005	Buchse 16×20×11	1	1	1	1	1			0241 031 101	Stiftschraube M 5×18				2				
5	0942 072 100	Bundmutter M 10×1	1	1	1	1	1	1	34		Membrane, siehe Seite 15								
6	0245 022 000	Federscheibe für M 10	1	1	1	1	1	1	35	0241 048 000	Verschlußschraube M 16×1,25	1	1	1	1	1	1		
7	0240 059 102	Zylinderschraube M 6×20	7	7	7	7	7	7	36	0244 102 102	Scheibe 12,1×18,5×1,0	1	1	1	1	1	1		
8	0940 011 101	Stiftschraube M 6×15	4	4	4	4	4	4	37	0234 068 000	Antriebszahnrad	1	1	1	1	1	1		
9	0316 057 002	Sechskantmutter M 6	4	4	4	4	4	4	38	0246 049 000	Sicherungsblech für ∅ 10	1	1	1	1	1	1		
10	0250 090 000	Wellendichtring 15×30×7	2	2	2	2	2	2	39	0246 013 000	Sicherungsblech für ∅ 8								
11	0232 017 006	Schulterkugellager E 15 DIN 615	2	2	2	2	2	2		0242 000 001	Sechskantmutter M 10×1	1	1	1	1	1	1		
	0932 007 001	Schulterkugellager Bo 15 DIN 615			2					0841 034 000	Sechskantmutter M 8×1	1	1	1	1	1	1		
12	0246 009 000	Scheibe 15,3×20, siehe Seite 25	x	x	x	x	x	x	40	0250 042 001	Dichtring 10,2×15,9×1	1	1	1	1	1	1		
13	siehe Tabelle	Kurbelwelle, Seite 24								0250 118 000	Dichtring 12,2×15,4×1,5 (Rep.)								
14	0246 005 000	Scheibenfeder 3×3,7	2	2	2	2	2	2	41	0240 100 000	Sechskantschraube M 10×1	1	1	1	1	1	1		
15	0232 038 015	Buchse 12×15×12 (Rep.)	1	1	1	1	1	1		0241 029 005	Sechskantschraube M 12×1 (Rep.)								
16	siehe Tabelle	Zsb. Kolben, Seite 23									Fixierplatte	2	2	2	2	2	2		
17	siehe Tabelle	Kolbenring, Seite 23								0929 009 000	Paßhülse 8,4×15	2	2	2	2	2	2		
18	0245 000 000	Sprangring	2	2	2	2	2	2	42	0244 078 000	Scheibe 16,5×31,3×1	4	4	4	4	4	4		
19	0216 003 105	Kolbenbolzen	1	1	1	1	1	1	43	0232 002 000	Zylinderrolle 4×8	30	30	30	30	30	30		
20	0250 086 105	Dichtung	1	1	1	1	1	1	44	0232 014 000	Zylinderrolle 4×8	30	30	30	30	30	30		
21	0242 048 101	Überwurfmutter M 35×2	1	1	1	1	1	1	45	0232 048 000	Zyl.-Rollent.-Außenring 23,5×31,5×6	2	2	2	2	2	2		
22	0242 104 000	Überwurfmutter M 40×1,5	1	1					46	0232 025 000	Zyl.-Rollent.-Außenring 23,5×31,5×8								
23	0250 009 003	Dichtring 26×32×2,5	1	1	1	1	1	1			0230 011 000	Wellendichtring 15×31,5×3,5	1	1	1	1	1	1	
24	0250 116 000	Dichtring 30,3×37,9×2,5	1	1						0250 088 000	Gehäusedichtung	1	1	1	1	1	1		
25	siehe Tabelle	Zsb. Zylinder, Seite 22																	
25	siehe Tabelle	Zündkerze, Seite 23																	
25	0244 021 000	Scheibe 6,2×14×1,5	4	4	4	4	4	4	47										
									48										

Tretkurbelachse, 1. Ausführung



II

Kickstarter, Tachometer-Antrieb

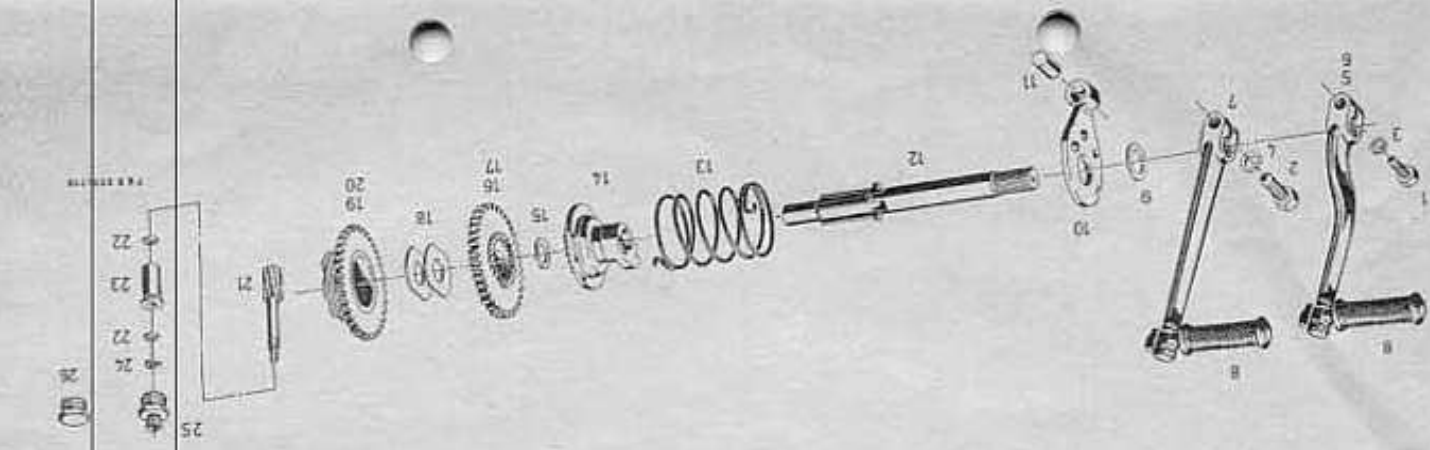


Bild Nr.	Bestell-Nr.	Benennung
I	0248 020 005	Tretkurbelachse, 1. Austf.
1	0248 143 000	Tretkurbel links geköpft
2	0246 038 000	Scheibe 16,3x25,8x2
3	0246 015 000	Scheibe 16,3x25,8, s. Seite 25
4	0246 015 000	Scheibe 16,3x25,8, s. Seite 25
5	0297 006 000	Kette, 26 Glieder
6	0236 090 000	Kettenrad, 18/28 Zähne
7	0237 020 001	Tretkurbelachse ohne Bund
8	0239 051 000	Mitnehmer
9	0252 007 000	Einzelrolle, siehe Tretkurbelachse 2. Austf., Bild 12... 21
10	0248 143 001	Tretkurbel links geköpft
11	0248 143 006	Tretkurbel rechts geköpft
12	0241 002 005	Kurbel mit Gew. M 6
13	0246 025 000	Scheibe 6,5x13x1,25
14	0246 025 000	Scheibe 6,5x13x1,25
15	0246 025 000	Scheibe 6,5x13x1,25
16	0246 025 000	Scheibe 6,5x13x1,25
17	0246 025 000	Scheibe 6,5x13x1,25
18	0246 025 000	Scheibe 6,5x13x1,25
19	0246 025 000	Scheibe 6,5x13x1,25
20	0246 025 000	Scheibe 6,5x13x1,25
21	0246 025 000	Scheibe 6,5x13x1,25
22	0246 025 000	Scheibe 6,5x13x1,25
23	0246 025 000	Scheibe 6,5x13x1,25
24	0246 025 000	Scheibe 6,5x13x1,25
25	0246 025 000	Scheibe 6,5x13x1,25
26	0246 025 000	Scheibe 6,5x13x1,25
27	0246 025 000	Scheibe 6,5x13x1,25
28	0246 025 000	Scheibe 6,5x13x1,25
29	0246 025 000	Scheibe 6,5x13x1,25
30	0246 025 000	Scheibe 6,5x13x1,25
31	0246 025 000	Scheibe 6,5x13x1,25
32	0246 025 000	Scheibe 6,5x13x1,25
33	0246 025 000	Scheibe 6,5x13x1,25
34	0246 025 000	Scheibe 6,5x13x1,25
35	0246 025 000	Scheibe 6,5x13x1,25
36	0246 025 000	Scheibe 6,5x13x1,25
37	0246 025 000	Scheibe 6,5x13x1,25
38	0246 025 000	Scheibe 6,5x13x1,25
39	0246 025 000	Scheibe 6,5x13x1,25
40	0246 025 000	Scheibe 6,5x13x1,25
41	0246 025 000	Scheibe 6,5x13x1,25
42	0246 025 000	Scheibe 6,5x13x1,25
43	0246 025 000	Scheibe 6,5x13x1,25
44	0246 025 000	Scheibe 6,5x13x1,25
45	0246 025 000	Scheibe 6,5x13x1,25
46	0246 025 000	Scheibe 6,5x13x1,25
47	0246 025 000	Scheibe 6,5x13x1,25
48	0246 025 000	Scheibe 6,5x13x1,25
49	0246 025 000	Scheibe 6,5x13x1,25
50	0246 025 000	Scheibe 6,5x13x1,25
51	0246 025 000	Scheibe 6,5x13x1,25
52	0246 025 000	Scheibe 6,5x13x1,25
53	0246 025 000	Scheibe 6,5x13x1,25
54	0246 025 000	Scheibe 6,5x13x1,25
55	0246 025 000	Scheibe 6,5x13x1,25
56	0246 025 000	Scheibe 6,5x13x1,25
57	0246 025 000	Scheibe 6,5x13x1,25
58	0246 025 000	Scheibe 6,5x13x1,25
59	0246 025 000	Scheibe 6,5x13x1,25
60	0246 025 000	Scheibe 6,5x13x1,25
61	0246 025 000	Scheibe 6,5x13x1,25
62	0246 025 000	Scheibe 6,5x13x1,25
63	0246 025 000	Scheibe 6,5x13x1,25
64	0246 025 000	Scheibe 6,5x13x1,25
65	0246 025 000	Scheibe 6,5x13x1,25
66	0246 025 000	Scheibe 6,5x13x1,25
67	0246 025 000	Scheibe 6,5x13x1,25
68	0246 025 000	Scheibe 6,5x13x1,25
69	0246 025 000	Scheibe 6,5x13x1,25
70	0246 025 000	Scheibe 6,5x13x1,25
71	0246 025 000	Scheibe 6,5x13x1,25
72	0246 025 000	Scheibe 6,5x13x1,25
73	0246 025 000	Scheibe 6,5x13x1,25
74	0246 025 000	Scheibe 6,5x13x1,25
75	0246 025 000	Scheibe 6,5x13x1,25
76	0246 025 000	Scheibe 6,5x13x1,25
77	0246 025 000	Scheibe 6,5x13x1,25
78	0246 025 000	Scheibe 6,5x13x1,25
79	0246 025 000	Scheibe 6,5x13x1,25
80	0246 025 000	Scheibe 6,5x13x1,25
81	0246 025 000	Scheibe 6,5x13x1,25
82	0246 025 000	Scheibe 6,5x13x1,25
83	0246 025 000	Scheibe 6,5x13x1,25
84	0246 025 000	Scheibe 6,5x13x1,25
85	0246 025 000	Scheibe 6,5x13x1,25
86	0246 025 000	Scheibe 6,5x13x1,25
87	0246 025 000	Scheibe 6,5x13x1,25
88	0246 025 000	Scheibe 6,5x13x1,25
89	0246 025 000	Scheibe 6,5x13x1,25
90	0246 025 000	Scheibe 6,5x13x1,25
91	0246 025 000	Scheibe 6,5x13x1,25
92	0246 025 000	Scheibe 6,5x13x1,25
93	0246 025 000	Scheibe 6,5x13x1,25
94	0246 025 000	Scheibe 6,5x13x1,25
95	0246 025 000	Scheibe 6,5x13x1,25
96	0246 025 000	Scheibe 6,5x13x1,25
97	0246 025 000	Scheibe 6,5x13x1,25
98	0246 025 000	Scheibe 6,5x13x1,25
99	0246 025 000	Scheibe 6,5x13x1,25
100	0246 025 000	Scheibe 6,5x13x1,25

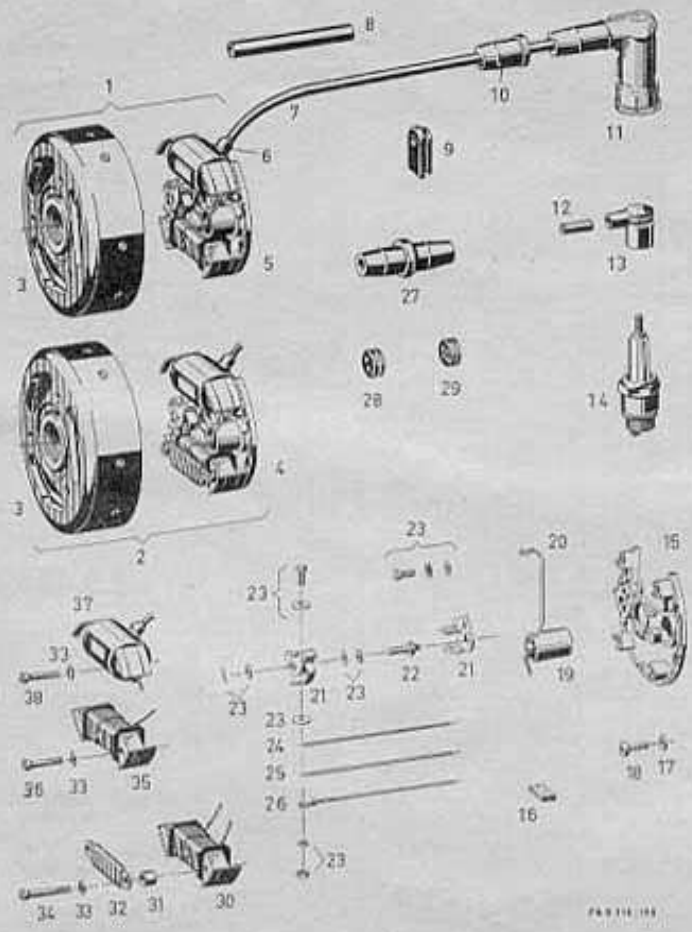


Fig. 10-11

Bild Nr.	Bestell-Nr.	Benennung	Stück							Bild Nr.	Bestell-Nr.	Benennung	Stück							
			50/3 MB	50/3 HX	50/3 LS	50/3 MA I	50/3 MA NL	50/3 MA SF	50/3 MA X				50/3 MKA I	50/3 MK X	50/3 MB	50/3 HX	50/3 LS	50/3 MA I	50/3 MA NL	50/3 MA SF
1	0286 137 205	Magnetzunder-Generator	1	1	1	1	1	1	1	20	0265 077 001	Verbindungskabel für Kondensator	1	1	1	1	1	1	1	1
	0286 258 100	Magnetzunder-Generator 29 Watt, Bosch: 0212 120 004 (ersetzt 0286 258 000 Bosch: LM/UR1/116/29 L 2)	1							21	0983 106 000	Kontaktsatz	1	1	1	1	1	1	1	1
2	0290 027 225	Magnetzunder-Generator 18/5 Watt Bosch: 0212 122 006 mit Schlußlichtanker		1						22	0240 066 009	Lagerbolzen	1	1	1	1	1	1	1	1
3	0286 175 005	Schwungrad für 0286 137 205 0290 027 225	1	1	1	1	1	1	1	23	0283 107 000	Kontakt-Teilesatz	1	1	1	1	1	1	1	1
	0286 253 015	Schwungrad für 0286 258 100	1							24	0299 059 009	Lichtkabel	1	1	1	1	1	1	1	1
4	0286 254 002	Zsb. Ankerplatte für 0290 027 225		1						25	0299 059 016	Schlußlichtkabel	1	1	1	1	1	1	1	1
5	0286 254 008	Zsb. Ankerplatte für 0286 137 205	1	1	1	1	1	1	1	26	0299 059 021	Bremslichtkabel	1	1	1	1	1	1	1	1
	0286 254 005	Zsb. Ankerplatte für 0286 258 100		1						27	1483 009 000	Kurzschlußkabel	1	1	1	1	1	1	1	1
6	2865 003 000	Regenschutzkappe	1	1	1	1	1	1	1	28	0260 020 000	Kabelklemme	1	1	1	1	1	1	1	1
7	0965 133 001	Zündkabel	1	1	1	1	1	1	1	29	0260 020 005	Gummitülle, 2 Loch	1	1	1	1	1	1	1	1
8	0260 121 001	Isolierschlauch	1	1	1	1	1	1	1	30	0265 139 001	Gummitülle, 4 Loch	1							
9	0260 018 100	Gummitülle	1	1	1	1	1	1	1	31	0247 106 001	Generatoranker mit 2 Anschl. (Licht- und Bremslichtwicklung für 0290 027 225)								
10	0285 109 100	Regenschutzkappe	1	1	1	1	1	1	1	32	0265 139 006	Buchse 4,3x8x7		2						
11	0265 100 000	Zündkerzenstecker, teilgeschirmt	1	1	1	1	1	1	1	33	0245 023 000	Schlußlichtanker für 0290 027 225		1						
12	0960 116 000	Buchse		1						34	0240 122 000	Federring für M 4	4	4	4	4	4	4	4	4
13	0288 091 000	Kerzenstecker, nicht geschirmt		1						35	0265 113 003	Zylinderschraube M 4x30	2	2						
14	siehe Tabelle	Zündkerze, Seite 23								36	0265 141 000	Generatoranker f. 0286 137 205	1	1	1	1	1	1	1	1
15	0265 140 005	Ankerplatte für 0286 137 205 0286 258 100	1	1	1	1	1	1	1	37	0241 032 000	Zylinderschraube M 4x23	2	2	2	2	2	2	2	2
	0265 140 000	Ankerplatte für 0290 027 225		1						38	0265 132 100	Zündanker für 0286 137 205 0290 027 225	1	1	1	1	1	1	1	1
16	2865 008 000	Schmierfilz zum Einklemmen	x	x	x	x	x	x	x		0265 142 001	Zündanker für 0286 258 100	1							
	0265 081 000	Schmierfilz zum Einnieten	x	x	x	x	x	x	x		0240 106 000	Zylinderschraube M 4x21	2	2	2	2	2	2	2	2
	0243 033 000	Niet für Schmierfilz	x	x	x	x	x	x	x											
17	0244 108 000	Scheibe 4,1x9x1,2	3	3	3	3	3	3	3											
18	0240 106 100	Linse M 4x14	3	3	3	3	3	3	3											
19	0265 052 003	Kondensator	1	1	1	1	1	1	1											

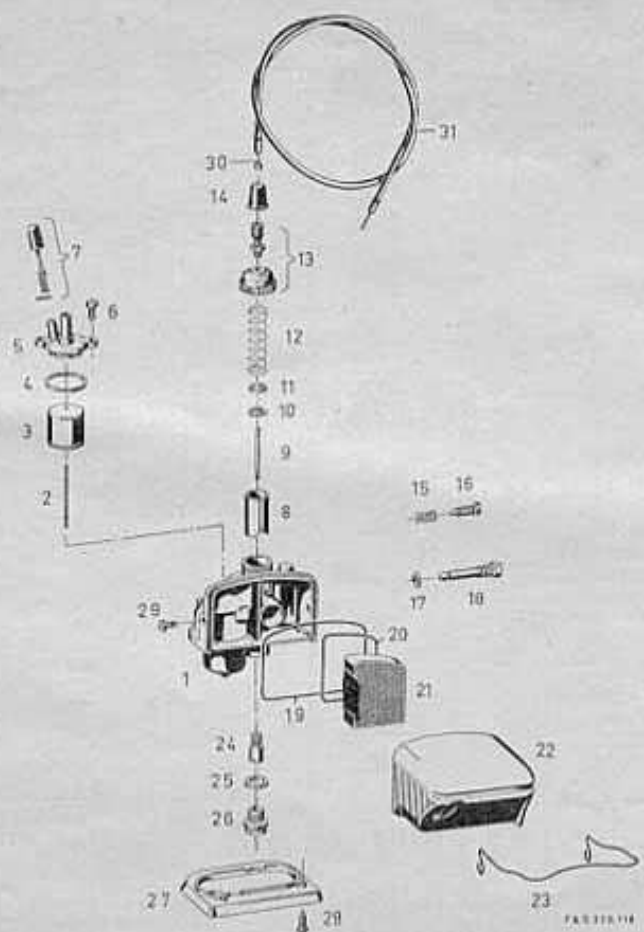


Bild Nr.	Bestell-Nr.	Benennung	Stück						Bild Nr.	Bestell-Nr.	Benennung	Stück																			
			50/3 MB	50/3 HX	50/3 LS	50/3 MA I	50/3 MA NL	50/3 MA SF				50/3 MA X	50/3 MKA I	50/3 MK X	50/3 MB	50/3 HX	50/3 LS	50/3 MA I	50/3 MA NL	50/3 MA SF	50/3 MA X	50/3 MKA I	50/3 MK X								
1	0281 103 110	Zsb. Vergasergehäuse für Vergaser 1/12/167, 1/12/168, 1/12/190 mit Gaschieber, Stellschraube und Feder	1					1	1	1	1									12	0261 017 000	Feder 44,5 mm lang	1	1	1	1	1	1	1	1	
	0281 103 001	Zsb. Vergasergehäuse für Vergaser 1/8,5/5, 1/8,5/14			1															13	0289 062 005	Zsb. Deckelverschraubung	1	1	1	1	1	1	1	1	
	0281 103 003	Zsb. Vergasergehäuse für Vergaser 1/8,5/10				1														15	0260 024 001	Schutzkappe	1	1	1	2	1	2	1	2	
	0281 103 015	Zsb. Vergasergehäuse für Vergaser 1/17/66/69	1																	16	0962 090 000	Feder	1	1	1	1	1	1	1	1	
2	0261 004 000	Schwimmernadel	1	1	1	1	1	1	1	1	1	1	1	1	1	1	1	1	1	17	0250 134 000	Stellschraube	1	1	1	1	1	1	1	1	
3	0261 003 001	Schwimmer	1	1	1	1	1	1	1	1	1	1	1	1	1	1	1	1	1	18	0261 005 000	Dichtung	1	1	1	1	1	1	1	1	
4	0261 016 000	Gummidichtring	1	1	1	1	1	1	1	1	1	1	1	1	1	1	1	1	1	19	0261 056 000	Dichtung	1	1	1	1	1	1	1	1	
5	0261 002 001	Schwimmergehäusedeckel	1	1	1	1	1	1	1	1	1	1	1	1	1	1	1	1	1	20	0261 052 005	Einsatzfilter	1	1	1	1	1	1	1	1	
	0261 002 010	Nadelführung 29,5 mm lang			1															21	0261 053 000	Filterkappe, siehe Tafel 7/1 Bild 15, 18 und 19									
6	0261 019 000	Zylinderschraube M-4x16	2	2	2	2	2	2	2	2	2	2	2	2	2	2	2	2	2	22	0261 053 005	Federbügel für Vergaser 1/8,5/5, 1/8,5/14	1								
7	0286 305 000	Tupfer 35 mm lang	1	1																23	0261 053 010	Federbügel für Vergaser 1/8,5/10, 1/12/167, 1/12/168, 1/12/170, 1/12/188 und 1/12/190	1			1	1	1	1	1	
8	0261 007 100	Gasschieber 13, Länge 24 mm, für Vergaser 1/8,5/5, 1/8,5/10 und 1/8,5/14				1	1													24	0261 011 003	Nadeldüse 1517		1			1	1	1	1	
	0261 007 102	Gasschieber 14, Länge 24 mm, für Vergaser 1/12/167, 1/12/168, 1/12/170, 1/12/188 und 1/12/190	1					1	1	1	1	1	1	1	1	1	1	1	1	25	0261 011 010	Nadeldüse 1717	1				1	1	1	1	
	0261 110 100	Gasschieber 14, Länge 32 mm, für Vergaser 1/17/66, 1/17/69	1																	26	0261 011 008	Nadeldüse 2017	1	1	1	1	1	1	1	1	
9	0261 006 003	Düsennadel 33,0 mm lang	1	1	1	1	1	1	1	1	1	1	1	1	1	1	1	1	1	27	0261 021 000	Dichtung	1	1	1	1	1	1	1	1	
10	0962 068 000	Düsennadel 36,5 mm lang	1																	28	0261 010 000	Verschlußschraube	1	1	1	1	1	1	1	1	
11	0261 018 000	Federplättchen	1	1	1	1	1	1	1	1	1	1	1	1	1	1	1	1	1	29	0250 114 000	Verschlußplatte 4,5 mm hoch	1			1	1	1	1	1	
	0244 109 000	Scheibe	1	1	1	1	1	1	1	1	1	1	1	1	1	1	1	1	1	30	0250 104 100	Verschlußplatte 7,0 mm hoch	1			1	1	1	1	1	
																				31	0286 143 100	Dichtungsblech	1								
																					31	0291 004 000	Dichtung (Kork) zu 0286 143 100	1							
																						0240 117 000	Zyl.-Blechschrabe 3,5x13	2	2	2	2	2	2	2	2
																						0261 054 000	Ansatzschraube	2	2	2	2	2	2	2	2
																						0291 004 000	Seil mit Lötneipel	1	1	1	1	1	1	1	1
																						0291 003 000	Seilhülle, schwarz	Länge an- ge- ben	1	1	1	1	1	1	1
																						0299 042 000	Seilhülle, silberfarbig		1	1	1	1	1	1	1

Tabelle für Zylinderkopf – Zylinder


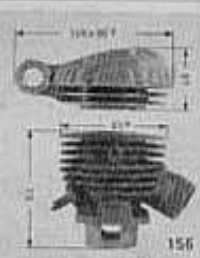

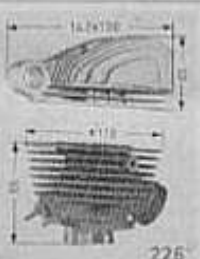


Zylinderkopf Zylinder	Bestell-Nr./Bemerkung								Zylinderkopf Zylinder	Bestell-Nr./Bemerkung												
		50/3 MB	50/3 HX	50/3 LS	50/3 MA I	50/3 MA NL	50/3 MA SF	50/3 MA X			50/3 MKA I	50/3 MK X	50/3 MB	50/3 HX	50/3 LS	50/3 MA I	50/3 MA NL	50/3 MA SF	50/3 MA X	50/3 MKA I	50/3 MK X	
	0213 103 005 Zylinderkopf Bohrung für Dekompressor durchgehend 0286 238 100 Zsb. Zylinder mit Stiftschrauben M 5×16 Kennzeichen: 2 Warzen rund Ausführung: mit Membrane				X	X				0213 051 000 Zylinderkopf Bohrung für Dekompressor durchgehend; Verbrennungsraum rund 0286 114 210 Zsb. Zylinder mit Stiftschrauben M 5×18 und Drosselring \varnothing 9,5 Kennzeichen: TU-M 136 Ausführung: Lüfter, ohne Membrane				X								
	0213 121 105 Zylinderkopf Bohrung für Dekompressor abgesetzt 0286 238 100 Zsb. Zylinder mit Stiftschrauben M 5×16 Kennzeichen: 2 Warzen rund Ausführung: mit Membrane	X		X			X	X	X		0213 132 000 Zylinderkopf ohne Bohrung für Dekompressor 0287 120 100 Zsb. Zylinder mit Stiftschrauben M 5×16 Kennzeichen: ohne Ausführung: Lüfter, ohne Membrane			X								
	0213 104 006 Zylinderkopf Bohrung für Dekompressor abgesetzt 0287 118 000 Zsb. Zylinder mit Stiftschrauben M 5×18 und Drosselring \varnothing 9,7 Kennzeichen: ohne Ausführung: Lüfter, ohne Membrane			X							0213 104 005 Zylinderkopf ohne Bohrung für Dekompressor 0287 118 000 Zsb. Zylinder mit Stiftschrauben M 5×18 und Drosselring \varnothing 9,7 Kennzeichen: ohne Ausführung: Lüfter, ohne Membrane				X							

Tabelle für Kolben und Kolbenringe





Kolben Kolbenringe	Bestell-Nr.	Benennung									
			50/3 MB	50/3 HX	50/3 LS	50/3 MA I	50/3 MA NL	50/3 MA SF	50/3 MA X	50/3 MKA I	50/3 MK X
	0286 160 000 0286 160 001 0286 160 002 0286 160 003 0286 160 004	Zsb. Kolben \varnothing 38,0 Zsb. Kolben \varnothing 38,3 Zsb. Kolben \varnothing 38,6 Zsb. Kolben \varnothing 38,9 Zsb. Kolben \varnothing 39,2		X							
	0215 100 000 0215 100 001 0215 100 002 0215 100 003 0215 100 004	Kolbenring \varnothing 38,0 Kolbenring \varnothing 38,3 Kolbenring \varnothing 38,6 Kolbenring \varnothing 38,9 Kolbenring \varnothing 39,2		X							
	0290 058 015 0290 058 016 0290 058 017 0290 058 018 0290 058 019	Zsb. Kolben \varnothing 38,0 Zsb. Kolben \varnothing 38,3 Zsb. Kolben \varnothing 38,6 Zsb. Kolben \varnothing 38,9 Zsb. Kolben \varnothing 39,2	X		X	X	X	X	X	X	X
	0215 009 000 0215 010 000 0215 010 001 0215 010 002 0215 010 003	Kolbenring \varnothing 38,0 Kolbenring \varnothing 38,3 Kolbenring \varnothing 38,6 Kolbenring \varnothing 38,9 Kolbenring \varnothing 39,2	X		X	X	X	X	X	X	X

Tabelle für Zündkerze

Bestell-Nr.	Benennung									
		50/3 MB	50/3 HX	50/3 LS	50/3 MA I	50/3 MA NL	50/3 MA SF	50/3 MA X	50/3 MKA I	50/3 MK X
0298 087 003 0298 087 006 0298 087 009 0298 087 011 0998 002 001	Zündkerze W 150 M 11 S Zündkerze W 190 M 11 S Zündkerze W 225 T 1 Zündkerze W 260 T 1 Zündkerze W 95 T 1		X			X		X	X	X

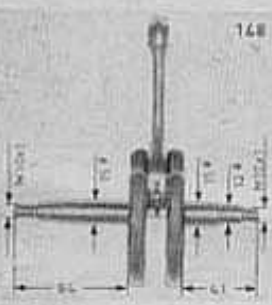
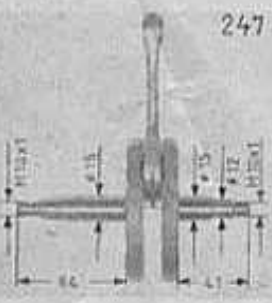
Tabelle für Gummilager

Bestell-Nr.	Maße									
0260 101 000 0260 101 001 0260 021 008 0260 021 009 0260 039 000 0260 039 100	8,6×19,4×19 8,6×20 ×19 (f. Rep.) 8,6×19,4×15,3 8,6×20 ×15,3 (f. Rep.) 8,6×19,4×25 Ausf. Magnete 8,6×19,4×34 Ausf. Magnete	X			X	X	X	X	X	X

Tabelle für Düsen

Bestell-Nr.	Größe	Größe angeben
0261 012 005 0261 012 000 0261 012 009 0261 012 002 0261 012 004 0261 012 006 0261 012 007 0261 012 014 0261 012 011 0261 012 013 0261 012 010 0261 012 015	54 56 58 60 62 64 66 68 70 74 76 78	

Kurbelwellen-Tabelle

Magnet- Seite	Abtriebs- Seite	Bestell-Nr. Bemerkung	50/3 MB	50/3 HX	50/3 LS	50/3 MA I	50/3 MA NL	50/3 MA SF	50/3 MA X	50/3 MKA I	50/3 MK X
				148	0286 139 400 Magnetseite K 1:5 Keilnute zeigt nach rechts unten Kurbelwange mit „Z“ gezeichnet Ausführung: Zahntrieb	x		x	x	x	x
	247	0286 139 403 Magnetseite K 1:5 Keilnute zeigt nach rechts unten Kurbelzapfen-Magnetseite eingerollt Ausführung: Zahntrieb		x							

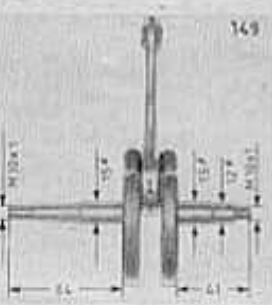
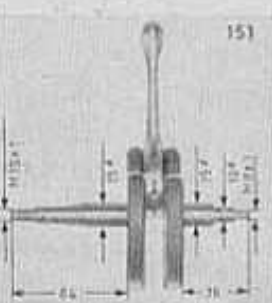
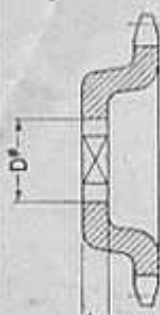

Magnet- Seite	Abtriebs- Seite	Bestell-Nr. Bemerkung	50/3 MB	50/3 HX	50/3 LS	50/3 MA I	50/3 MA NL	50/3 MA SF	50/3 MA X	50/3 MKA I	50/3 MK X
				149	0290 029 101 Magnetseite K 1:10 Keilnute zeigt nach links unten Kurbelwange mit „Z“ gezeichnet Ausführung: Zahntrieb		x				
	151	0290 017 101 Magnetseite K 1:10 Keilnute zeigt nach rechts unten Kurbelwange mit „3“ gezeichnet Ausführung: Kettentrieb								x	

Tabelle für Kettenrad

Bestell-Nr.	Kettenrad für Kette 12,7-4,88				50/3 MB	50/3 HX	50/3 LS	50/3 MA I	50/3 MA NL	50/3 MA SF	50/3 MA X	50/3 MKA I	50/3 MK X
			D	Ketten- linie	Zähno- zahl								
0236 088 105	∅ 15,6	48	11	x									
0236 089 105	∅ 15,6	48	12	x									
0236 094 105	∅ 15,6	48	13	x									
0236 088 100	∅ 15,6	52	11	x									
0236 089 100	∅ 15,6	52	12	x									
0236 094 100	∅ 15,6	52	13	x									
Nur mit Hauptwelle Nr. 0290 038 000													
	D	Ketten- linie	Zähno- zahl										
0236 088 205	∅ 15,6	48	11	x									
0236 089 205	∅ 15,6	48	12	x									
0236 094 205	∅ 15,6	48	13	x									
0236 088 200	∅ 15,6	52	11	x	x			x	x	x	x	x	
0236 089 200	∅ 15,6	52	12	x	x			x	x	x	x	x	
0236 094 200	∅ 15,6	52	13	x	x			x	x	x	x	x	

Scheiben-Abmessungen

Bestell-Nr.	Maße	Bestell-Nr.	Maße
0244 006 000	13,2 × 18 × 0,5	0246 009 000	15,3 × 20 × 0,3
0244 006 001	13,2 × 18 × 0,3	0246 009 001	15,3 × 20 × 0,5
0244 006 002	13,2 × 18 × 0,8	0246 009 002	15,3 × 20 × 1,0
0244 006 003	13,2 × 18 × 0,4	0246 009 003	15,3 × 20 × 0,1
0244 006 004	13,2 × 18 × 0,6	0246 009 004	15,3 × 20 × 0,15
0244 006 005	13,2 × 18 × 1,0	0246 009 005	15,3 × 20 × 0,8
0244 006 006	13,2 × 18 × 0,2		
0244 006 007	13,2 × 18 × 0,15	0246 015 000	16,3 × 25,8 × 0,3
		0246 015 001	16,3 × 25,8 × 0,5
0244 044 000	10,2 × 15 × 1,0	0246 015 002	18,3 × 25,8 × 1,0
0244 044 001	10,2 × 15 × 0,8	0246 015 003	18,3 × 25,8 × 0,15
0244 044 002	10,2 × 15 × 0,3		
0244 044 003	10,2 × 15 × 0,15	0246 043 000	23,1 × 28 × 0,2
		0246 043 001	23,1 × 28 × 0,3
0244 081 000	15,7 × 21 × 0,3	0246 043 002	23,1 × 28 × 0,5
0244 081 001	15,7 × 21 × 0,4	0246 043 003	23,1 × 28 × 1,0
0244 081 002	15,7 × 21 × 0,5		
0244 081 003	15,7 × 21 × 0,6	0944 120 001	16,2 × 22 × 0,5
0244 081 005	15,7 × 21 × 0,8	0944 120 002	16,2 × 22 × 1,0
0244 081 006	15,7 × 21 × 1,0		
0246 008 000	25,3 × 34 × 1,0		
0246 008 001	25,3 × 34 × 0,5		
0246 008 002	25,3 × 34 × 0,3		
0246 008 003	25,3 × 34 × 0,2		

Tabelle für Vergaser

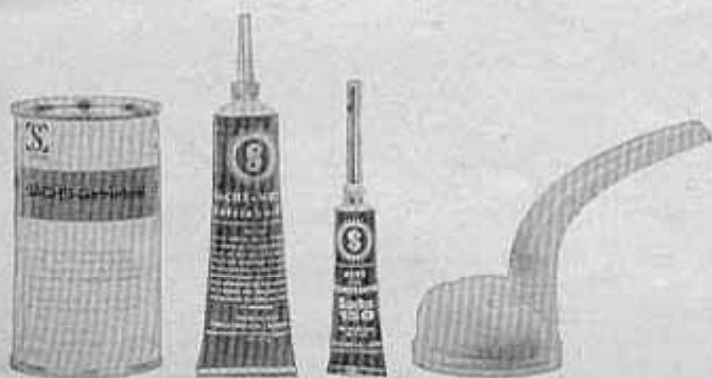
Bestell-Nr.	Filter	Bing-Nr.	Nadelposition	Nadel-düse	Haupt-düse	Leerlauf-düse	Leerlauf-luftschr.-Öffnung in Umdr.	Mischrohr	Bemerkungen	50/3 MB	50/3 HX	50/3 LS	50/3 MA I	50/3 MA NL	50/3 MA-6F	50/3 MA X	50/3 MKA I	50/3 MK X
0281 105 036	NLF 0261 052 005	1/12/168	II	1717	60				*Schieberverg. ∅ 12 NLF rechteckig	x								x
0281 105 031	NLF 0261 052 005	1/12/168	III	1717	60				NLF rechteckig	x								
0281 105 006	NLF 0261 052 005	1/12/167	III	1717	64				NLF rechteckig									x
0281 105 026	NLF 0261 052 005	1/12/190	II	1717	62				NLF rechteckig									x
0286 279 016	NLF 0962 063 000	1/17/69	III	2017	76				*Schieberverg. ∅ 17 NLF rund 52x10	x								
0286 279 021	AGD 0286 250 105 mit Dist. Ring	1/17/66	III	2017	74				AGD-Anschluß seitlich	x								
0286 279 021	AGD 0286 250 113 ohne Dist. Ring	1/17/66	III	2017	74				AGD-Anschluß seitlich	x								
0290 049 100	NLF 0261 052 005	1/8,5/5	II	1517	54				*Schieberverg. ∅ 9,2 NLF rechteckig		x							
0290 049 113	NLF 0261 052 005	1/8,5/14	II	1517	56				NLF rechteckig		x							
0290 049 126	NLF 0261 052 005	1/8,5/10	II	1517	58				*Schieberverg. ∅ 8,5 NLF rechteckig				x					
0281 105 012	NLF 0261 052 005	1/12/168	III	1717	64				+Schieberverg. ∅ 12 mit Startklappe NLF rechteckig									x
0281 105 061	NLF 0261 052 005	1/12/170	III	1717	60				NLF rechteckig									x

Zeichenerklärung: = Ansauggeräuschdämpfer, NLF = Nebluftfilter, * = mit 1. Zug, + = mit 2. Seilzügen

Tafel 11 SACHS-Schmiermittel



1 2 3 4



5 6 7 8

Bild Nr.	Bestell-Nr.	Benennung	Inhalt	Farb-ring
1	0263 005 000	SACHS-Motor-Spezialöl, selbstmischend	Dose 250	blau
2	0299 130 001	SACHS-Spezial-Getriebeöl für Saxonette Automatik	Dose 250	grün
3	0299 095 005	SACHS 502/1 Misch-Öl für Sport-Motoren (mit rotem Punkt)	Dose 250	rot
4	2763 005 100	Spezial-Öl für SACHS-Kreis-Kolbenmotoren, selbstmischend	Dose 250	gelb
5	0699 003 005	SACHS-Getriebeöl	Dose 200	braun
6	0299 079 000	SACHS-Getriebe-Fett	Tube 54 g	—
7	0699 002 000	Tachometer-Fett	Tube 15 g	—
8	0699 100 000	Stülptrichter	—	—
	0286 125 005	Dichtungssatz - Motor ohne Abbildung		

Typschild-Bezeichnung	Motor-Bezeichnung	Typschild-Bezeichnung	Motor-Bezeichnung
 <p>FICHEL & SACHS AG SCHWENFURT TYP. SACHS 50/3 MB ABF X Ausf. E</p>	SACHS 50/3 MB	 <p>FICHEL & SACHS AG SCHWENFURT TYP. SACHS 50. ES PS</p>	SACHS 50/3 MA SF
 <p>FICHEL & SACHS AG SCHWENFURT TYP. SACHS 50/3 HX</p>	SACHS 50/3 HX	 <p>FICHEL & SACHS AG SCHWENFURT TYP. SACHS 50/MA ABF X Ausf. E</p>	SACHS 50/3 MA X
 <p>FICHEL & SACHS AG SCHWENFURT TYP. SACHS 50/3 LS</p>	SACHS 50/3 LS	 <p>FICHEL & SACHS AG SCHWENFURT TYP. SACHS 50. 24 PS</p>	
 <p>FICHEL & SACHS AG SCHWENFURT TYP. SACHS 50. ES PS</p>	SACHS 50/3 MA I	 <p>FICHEL & SACHS AG SCHWENFURT TYP. SACHS 50. ES PS</p>	SACHS 50/MKA I
 <p>FICHEL & SACHS AG SCHWENFURT TYP. SACHS 50/MA ABF Ausf. E</p>	SACHS 50/3 MA NL	 <p>FICHEL & SACHS AG SCHWENFURT TYP. SACHS 50/MA ABF X Ausf. E</p>	SACHS 50/3 MK X
		 <p>FICHEL & SACHS AG SCHWENFURT TYP. SACHS 50. 24 PS</p>	