

KREIDLER

Mokick

LF-F

ab Fahrgestell-Nr. 3 104 303

RMC

ab Fahrgestell-Nr. 4 081 107

RMC-B/RMC-BG

ab Fahrgestell-Nr. 4 081 107

RMC-S

ab Fahrgestell-Nr. 4 092 407

Ersatzteilliste

gültig ab Baujahr 1978



**KREIDLER WERKE GMBH
FAHRZEUGWERKE
7014 KORNWESTHEIM**

Fernruf (0 71 54) 30 93, 30 94, 2 00 11
Außerhalb der Bürozeiten auch an Sonn- und Feiertagen: Anrufbeantworter (0 71 54) 2 00 15
Fernschreiber 07 23 842 · Drahtwort: Kreidlemotor-Kornwestheim

Richtlinien für Ersatzteil-Bestellungen, für Reparatur-
aufträge und für die Handhabung der vorliegenden Ersatz-
teil-Liste

Nur Original-KREIDLER-Ersatzteile dürfen bei der Reparatur von KREIDLER-Fahrzeugen verwendet werden, da sonst jeder Garantieanspruch erlischt. Auch mit Rücksicht auf die Betriebssicherheit und die persönliche Sicherheit des Fahrers dürfen nur Original-KREIDLER-Ersatzteile verwendet werden. Das gleiche gilt für die Haftung des Händlers bei Unfällen. Also immer nur Original-KREIDLER-Ersatzteile!
Um eine schnelle Erledigung Ihrer Bestellung zu ermöglichen, bitten wir folgende Richtlinien zu beachten:

1. Ersatzteilbestellung

1.1. Sämtliche Original-Ersatzteile können Sie von folgenden KREIDLER-Ersatzteil-Depots beziehen:

Walter Kunert
Inh. Jürgen Rotte
1000 Berlin 61
Mehringdamm 57
(030) 6 91 80 71

Gebrüder Sie
2800 Bremen 61
Arsterdamm 70
Postfach 61 03 80
(0421) 87 70-1

Begena -
Herbert Süß
7520 Bruchsal
Kinzigstraße 7
Postfach 12 47
(07251) 1 70 95-98

Greif & Schlick
8630 Coburg
Raststraße 5
Postfach 6 89
(09561) 97 21

Theo Kanonenberg
Inh. Rudolf Scheidt

4600 Dortmund 1
Heiliger Weg 3-5
Postfach 7 20
(0231) 52 83 55-56

Adolf Reyschmidt

6000 Frankfurt/M. 61
Wächtersbacher Str. 76
Postfach 61 02 69
(0611) 41 05 51/41 10 79

Böttcher OHG
Inh. H. u. R. Böttcher

7800 Freiburg
Friedrichstraße 56/58
Postfach 2 28
(0761) 3 63 44

Göhring GmbH

3568 Gladenbach
Goethestraße 1
Postfach 11 68
(06462) 15 85

Müller-Langeneck KG

7320 Göppingen
Heilbronner Str. 10
Postfach 9 09
(07161) 6 90 51

Johannes J. Matthies

2000 Hamburg 1
Hammerbrockstr. 95-97
(040) 28 91-1

Theodor Dohle

3000 Hannover-Vahrenheide
Alter Flughafen 8
Postfach 16 26
(0511) 63 10 51

Ernst Willner jr.
Inh. Horst Willner

8070 Ingolstadt
Manchinger Str. 117
(0841) 6 90 63

Wilhelm Grohmann

2300 Kiel 1
Stormarn Straße 36
(0431) 68 00 21

Otto u. Walter Köhler
GmbH

5400 Koblenz-Wallershheim
Karl-Spaether-Ecke
August-Horch-Strabe
Postfach 12 24
(0261) 3 20 64

Hermann Becker GmbH

5000 Köln 80
Bergisch-Gladbacher-Str. 1025
(0221) 68 10 08/09

Gerhard Förster

5090 Leverkusen 1
Ahrstraße 26
Postfach 10 04 64
(02172) 6 36 54

Franz Hopp OHG
vorm. A. Eberle

6700 Ludwigshafen
Bayerstraße 71
(0621) 56 40 25

Franz Epple

8940 Memmingen
Wittereschweg 1
Postfach 14 30
(08331) 6 10 11-14

J. Eickhaus KG

4130 Moers
Rheinberger Str. 41
Postfach 1 08
(02841) 2 90 68

Ferdinand Ratte KG

4400 Münster
Holtenweg 33
(0251) 61 60 41-45

J. & G. Fabnacht

8500 Nürnberg
Äußerer Laufer Platz 17
(0911) 55 31 73
53 31 44/45

Holz OHG
Inh. K. Th. Emmel
Richard Karl

8011 Putzbrunn
Innstraße 14
(089) 6 01 30 81-84

Karl Kölbl KG

8400 Regensburg
Margaretenstraße 6 a
(0941) 2 30 77

Hermann Auch KG

7000 Stuttgart 1
Sickstraße 34
(0711) 28 31 72

Hans Monz & Co.

5500 Trier
Bruchhausenstraße 20 - 22
Postfach 28 48
(0651) 4 30 34

Durch einen kurzen Versandweg Ihrer Ersatzteil-
Bestellungen wollen wir dazu beitragen, einen
vorbildlichen Ersatzteil-Service zu gewährleisten.

1.2. Ersatzteil-Nummer, Benennung und evtl. Muster

Geben Sie bitte in Ihren Bestellungen stets
die Ersatzteilnummer und die genaue Benennung
nach dieser Liste an. In Zweifelsfällen senden
Sie am besten ein mit einem Anhänger versehenes
Muster an uns. Dieser Anhänger muß Ihre Anschrift
tragen.

1.3. Lackierte Teile

Bei Bestellungen von lackierten Teilen für ein
Kreidler-Fahrzeug ist es notwendig, daß hinter
der Ersatzteilnummer die Farbe des Fahrzeugs
mit angegeben wird.

1.4. Fahrgestell- und Motor-Nummer

Von besonderer Wichtigkeit ist bei jeder Er-
satzteilanforderung die Angabe von Fahrgestell-
und Motornummer.

1.5. Kolbenbestellungen

Bei Bestellungen von Ersatz-Kolben ist es unbedingt notwendig, die Buchstabenbezeichnung derselben anzugeben. Diese befindet sich beim Kolben auf dem Kolbenboden und beim Zylinder auf der oberen Dichtfläche. Die Angaben dieser Buchstabenbezeichnung ist deshalb besonders wichtig, weil sie die genaue Zylinderbohrung und den genauen Kolbendurchmesser kenntlich macht.

c) für Bahnsendungen

KREIDLER WERKE GMBH
Fahrzeugwerke
7014 Kornwestheim bei Stuttgart
Anschlußgleis

d) für Telegramme
Kreidlermotor, 7014 Kornwestheim

e) für Fernschreiben
7 23494

1.6. Bestellungen unterschreiben

Ersatzteilbestellungen bitten wir zu unterschreiben und mit Ihrer Anschrift (Bestimmungsbohrhof) zu versehen. Sie vermeiden dadurch unliebsame Verzögerungen beim Versand.

2.2. Reparaturauftrag

Reparaturaufträge bitten wir mit genauen Angaben des Defekts schriftlich zu erteilen und zu unterschreiben.

Im Gewährleistungsfall ist unbedingt ein vollständig ausgefüllter Gewährleistungsantrag und die Garantiekarte dem Reparaturauftrag beizufügen.

1.7. Mitteilungen auf Bestellschreiben

Benutzen Sie das Bestellschreiben nicht zu sonstigen Mitteilungen, die mit der Bestellung nicht zusammenhängen. Es besteht sonst die Gefahr, daß die Bestellung erst in eine andere Abteilung gelangt, wodurch sich ihre Erledigung verzögern könnte.

2.3. Motoren vollständig einsenden

Da jeder uns zur Reparatur eingesandte Motor vor Verlassen des Werkes einem Probelauf unterzogen wird, bitten wir, die eingesandten Motoren vollständig, also mit Zündern, Vergaser und Zündkerzen einzusenden.

2. Reparaturaufträge

2.1. Stets die richtige Anschrift

a) für Postkarten und Briefe:

KREIDLER WERKE GMBH
Fahrzeugwerke
Postfach 16 40
7014 Kornwestheim bei Stuttgart

2.4. Mitgelieferte Zubehörteile

Werden Fahrzeuge oder Teile zur Reparatur an uns eingesandt, bitten wir dringend, ein Verzeichnis der mitfolgenden Zubehör- und Ausstattungsteile beizufügen. Im anderen Falle können wir keine Gewähr für fehlende Teile übernehmen. Vergessen Sie auch nicht, ein Begleitschreiben mitzusenden, aus dem die Art des Schadens oder die von uns auszuführenden Arbeiten zu ersehen sind.

b) für Pakete

KREIDLER WERKE GMBH
Fahrzeugwerke
7014 Kornwestheim bei Stuttgart

2.5. Kostenvoranschlag

Wird ein Kostenvoranschlag gewünscht, so ist dies besonders anzugeben. Die Zusendung erfolgt sonst ohne vorherige Benachrichtigung. Wird nach Erhalt des Kostenvoranschlags eine Reparatur abgelehnt und die Rücksendung des nicht instandgesetzten Motors verlangt, behalten wir uns vor, die für die Feststellung des Schadens aufgewendete Zeit in Rechnung zu stellen.

2.6. Verpackung

Die zum Selbstkostenpreis berechnete Verpackung wird nicht zurückgenommen. Bei eingesandten, verpackten Teilen wird die Verpackung nur zur Rücksendung verwendet, falls der Zustand derselben es erlaubt.

2.7. Versand

Haben Sie für den Versand besondere Wünsche, so sind diese vorzuschreiben; andernfalls wählen wir die uns geeignet erscheinende Versandart.

2.8. Reklamationen von Falschlieferungen

Reklamationen können nur innerhalb von 8 Tagen nach Empfang der Sendung geltend gemacht werden. Die Einsendung des Lieferscheins und der Frachtpapiere ist dazu unbedingt erforderlich.

2.9. Berechnung

Beachten Sie bitte, daß Reparaturen wie auch Ersatzteile nur gegen Vorkasse oder Nachnahme abgegeben werden können. Alte Teile werden nur auf ausdrücklichen Wunsch zurückgesandt, andernfalls werden sie nach einer Frist von 4 Wochen verschrottet.

3. Handhabung der Ersatzteil-Liste

3.1. Abbildungen

Die Abbildungen und Angaben in dieser Liste sind für die endgültige Ausführung unverbindlich. Konstruktive Änderungen bleiben vorbehalten.

3.2. Kennzeichnung der Ersatzteile "vollst."

Die Pfeile in der Ersatzteil-Liste geben den Umfang der vollständigen (mit "vollst." bezeichneten) Teile an. Nicht zugehörige Teile unterbrechen die Pfeillinie durch einen Bindestrich.

3.3. Neuteile

Bei neu in die Ersatzteil-Liste aufgenommenen Teilen sind die Ersatzteilnummern unterstrichen.

3.4. Verschleißteile

Verschleißteile sind vor der Ersatzteilnummer mit einem "V" gekennzeichnet.

3.5. Pfeile am unteren Seitenrand

Muß aus Platzgründen eine Baugruppe auf mehrere Seiten abgehandelt werden, so wird das am unteren Seitenrand durch Pfeile gekennzeichnet (Pfeil am rechten unteren Seitenrand nach rechts zeigend = Kapitel wird auf der nächsten Seite fortgesetzt. Pfeil am linken unteren Seitenrand nach links zeigend = Kapitel wurde schon auf der vorhergehenden Seite behandelt).

Gruppe: KREIDLER - Ausbesserungslack in Sprühdosen

Farb- Index	Benennung	EM-Nr.
51	<u>hellelfenbein</u>	00.00.60 - 4 A
70	<u>vulkanrot</u>	00.00.63 - 4 A
71	<u>fischsilberschwarz</u>	00.00.62 - 4 A
72	<u>metallisé-anthrazit</u>	00.00.64 - 4 A
75	<u>brillant-beige</u>	00.00.65 - 4 A
76	<u>orange</u>	00.00.68 - 5/2
77	<u>lindgrün</u>	00.00.69 - 5/2
78	<u>mattschwarz</u>	00.00.73 - 5/2
79	<u>leuchtorange für</u> Dreischichtlackierung	00.00.74 - 5/2
	<u>Haftgrund weiß für</u> Dreischichtlackierung	00.00.74a - 5/2
	<u>Decklack klar für</u> Dreischichtlackierung	00.00.74b - 5/2
80	<u>metalleffektblau</u>	00.00.66 - 5/2
81	<u>zenitblau</u>	00.00.67 - 5/5
83	<u>alu-metalleffekt</u>	00.00.75 - 5/2
84	<u>Ersatz-orange</u>	00.00.76 - 5/2
85	<u>signalgelb</u>	00.00.77 - 5/2
86	<u>schwarz, temp.-fest</u>	00.00.78 - 5/2
87	<u>golfergrün</u>	00.00.79 - 5/2
88	<u>grün metalllic</u>	00.00.80 - 5/2
89	<u>capriblau</u>	00.00.81 - 5/2
92	<u>signalrot</u>	00.00.84 - 5/2

Da hier keine Original-Farbtöne abgebildet werden können, vergleichen Sie bitte die Farbzeichnungen in Ihren Prospektunterlagen.

Motor:

Motor vollst. mit Befestigungsteilen	H 3
Gehäuse links - 3-Gang	H 4
Gehäuse links - 4-Gang	H 6
Gehäuse rechts - 3-Gang	H 8
Gehäuse rechts - 4-Gang	H 9
Klemmhebel, Schaltwelle, Schalthebelwelle, Schaltstange, Fußschalthebel - 3-Gang	H 10
Zylinder, Kolben, Zylinderkopf, Zündkerze, Kerzenstecker	H 11
Kurbeltrieb, Primärtrieb	H 12
Primärtrieb, Kupplung	H 13
Vorgelegewelle, Keilwelle, Kettenritzel, Schaltgabel - 3-Gang	H 14
Vorgelegewelle, Schaltwalze mit Schaltgabeln, Keilwelle Kettenritzel - 4-Gang	H 15
Kickstarterwelle - 3-Gang	H 16
Kickstarterwelle, Fußschalthebel - 4-Gang	H 17
Vergaser, Saugschalldämpfer	H 18
Auspuffanlage	H 20
Zündanlage BOSCH 24 W	I 1
Zündanlage BOSCH 34 W	I 3

Hauptrahmen:

Rahmen, Steuerlager, Lenkschloß, Typenschild, Motorschutzbügel	I 5
Sitzbank, Gepäckträger, Hinterrad-Kotflügel	I 6
Spoilersitzbank, Heckverkleidung, Gepäckträger, Hinterrad-Kotflügel	I 7
Hinterrad-Schwinge, Sportfederbein, Ständer	I 8
Unterbau, Fußbremshebel, Bremslichtschalter, Hinterrad-Bremsszug, Halter für Motorschutzbügel	I 9
Telegabel vollst., Lampenhalter	I 10
Steuerlager, Vorderrad-Kotflügel ohne Seitenstrahler	I 12
Vorderrad-Kotflügel, Seitenstrahler hinten	I 13
Lenkerbügel, Gasdrehgriff, Gaszug, Vorderrad-Bremsszug, Klingel - LF-F, RMC	I 14
Lenkerbügel, Gasdrehgriff, Gaszug, Vorderrad-Bremsszug - RMC-BG/RMC-S	I 15
Gasdrehgriff und Hauptbremszylinder - RMC-S	I 16
Kupplungshebel, Kupplungszug, Rückspiegel - LF-F, RMC	I 17
Kupplungshebel, Kupplungszug, Rückspiegel - RMC-BG/RMC-S	I 18

Lenker:Teleskopgabel:

<u>Verkleidung:</u>	Motorverkleidung		
	Kettenkasten	I	19
<u>Kraftstoffanlage:</u>	Kraftstoffbehälter, Kraftstoffhahn	I	20
<u>Vorderrad:</u>	Drahtspeichenrad mit Trommelbremse 120 Ø - LF-F/RMC	K	1
	Verbundrad mit Trommelbremse 120 Ø - RMC-BG	K	2
	Verbundrad mit Brems Scheibe RMC-S	K	3
	Bremszange, Reparatursätze - RMC-S	K	4
	Bremsschlauch mit Befestigungsteilen - RMC-S	K	5
<u>Hinterrad:</u>	Drahtspeichenrad mit Trommelbremse 120 Ø - LF-F/RMC	K	6
	Verbundrad mit Trommelbremse 120 Ø - RMC-BG/RMC-S	K	8
<u>Elektrische Anlage:</u>	Scheinwerfer - LF-F/RMC	K	10
	Scheinwerfer, Masseleitung, Lichtleitung - RMC-BG/RMC-S	K	11
	Tachometer, Nebenantrieb, Tachometerwelle, Lenkerschalter, Kabelstrang - LF-F	K	12
	Cockpit, Nebenantrieb, Tachometerwelle		
	RMC ohne Blinkanlage		
	von Fg.-Nr. 4 074 507	K	13
	bis Fg.-Nr. 4 081 106		
	ab Fg.-Nr. 4 081 107	K	15

	Cockpit, Nebenantrieb, Tachometerwelle		
	RMC mit Blinkanlage		
	bis Fg.-Nr. 4 079 356	K	17
	von Fg.-Nr. 4 079 357		
	bis Fg.-Nr. 4 081 106	K	19
	ab Fg.-Nr. 4 081 107	L	1
	Blinkerschalter, Blinkerhalter vorn, Blinkleuchte, Blinkerhalter hinten, Kabelstränge		
	Kasten rechts und links		
	bis Fg.-Nr. 4 079 356	L	4
	von Fg.-Nr. 4 079 357		
	bis Fg.-Nr. 4 081 106	L	5
	ab Fg.-Nr. 4 081 107	L	6
	Schluß-Brems-Kennzeichen-Rückstrahler-Leuchte - LF-F/RMC	L	8
	Schluß-Brems-Kennzeichen-Rückstrahler-Leuchte, Seitenstrahler hinten - RMC-BG/RMC-S	L	9
<u>Werkzeug:</u>	Werkzeugbehälter, Werkzeugsatz, Luftpumpe	L	10
<u>Zubehör:</u>	Beinschutz	L	11
<u>Sortimente:</u>	Radialdichttringe, Kugellager, Dichtungen	L	12
<u>Sonderzubehör:</u>	Packetaschen	L	12
<u>Alphabetisches Sachverzeichnis</u>	- Mokick	L	13

Gruppe: Motor/Motor vollst. mit Befestigungsteilen

Bild-Nr.	ET-Nr.	Benennung	LF-F	RM C	RM C-B (G)
----------	--------	-----------	------	------	------------

3	15.00.54	Motor, vollst., 3 Gänge mit Fuß-Schaltung, Kickstarter, Schwunglichtmagnetzündler 24 W Vergaser 14 ϕ	1	-	-
-	15.00.18a	Motor, vollst., 4 Gänge mit Fußschaltung, sonst wie Pos. 3	-	1	-
-	15.00.53	Motor, vollst., 4 Gänge mit Fußschaltung, Schwunglichtmagnetzündler 34 W., sonst wie Pos. 3	-	-	1
4	00.10.41	Sechskantschraube M8x85 DIN 931	1	1	1
5	00.10.79	Sechskantschraube M8x97 DIN 931	1	1	1
6	00.10.68	Sechskantschraube M8x103 DIN 931	1	1	1
7	15.09.09	Scheibe	6	6	6
8	00.20.22	Sechskantmutter VM8 DIN 934	3	3	3
9	47.03.04	Distanzstück für Motorverkleidung	1	1	1

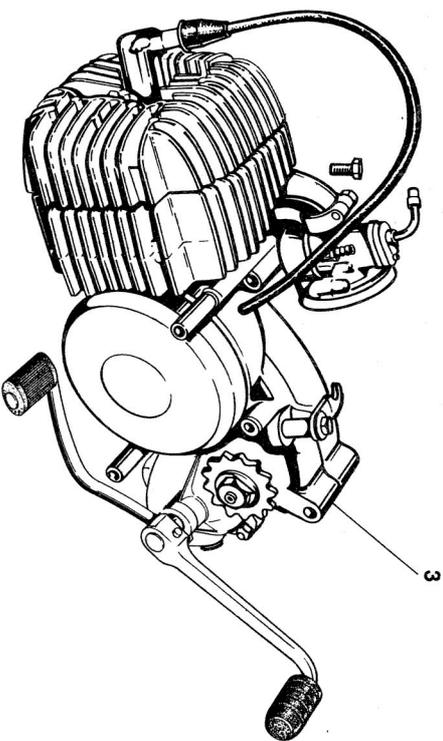
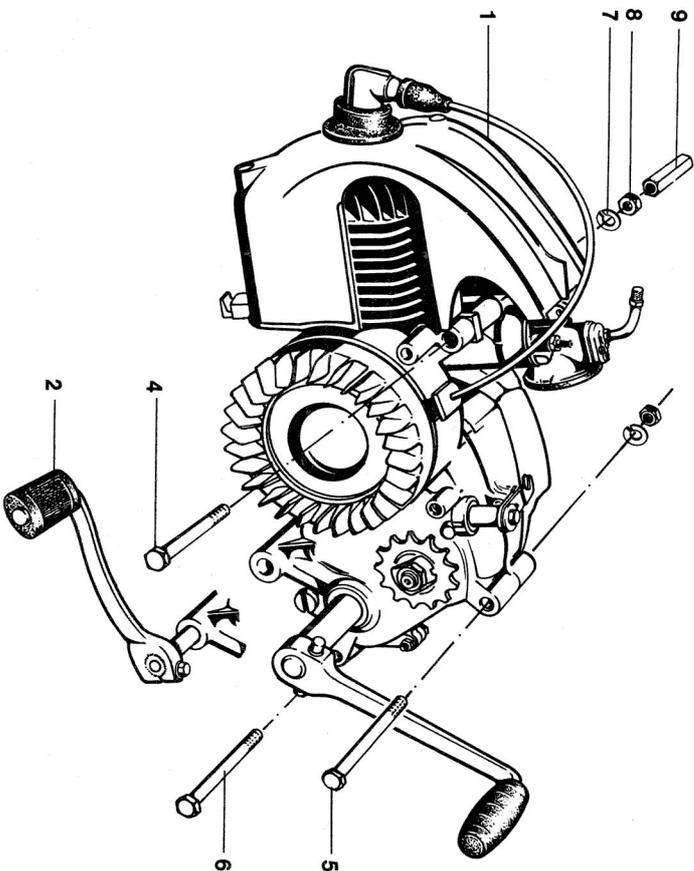

K 544 111

Gruppe: Motor/Gehäuse links



Bild-Nr. EP-Nr. Benennung

Bild-Nr.	EP-Nr.	Benennung	Fr
1	15.21.01	Gehäuse links, mit Lagerbuchsen	1
2	15.01.03	Lagerbuchse	1
3	15.21.03	Buchse	1
4	15.21.26	Druckfeder für Fußschaltung	1
5	15.01.25	Hülse	1
6	00.69.28 V	Stahlkugel 6 Ø Klasse III DIN5401	1
7	00.33.00	Verschlussscheibe 14 DIN 470	1
8	00.76.51 V	Radialdichttring DC 20x30x4 für Kickstarterwelle	1
9	00.70.08 V	Dichttring C6x10 DIN 7603, für Gehäuseerschraube am unteren Totpunkt	1
10	15.01.11	Paßhülse	2
11	00.63.00 V	Kugellager B0 17 DIN 615 für Kurbelwelle	1
12	00.61.00 V	Kugellager 6201/C3 DIN 625 für Vorgelegewelle	1
13	00.61.30 V	Kugellager 6302/C3 DIN 625 für Keilwelle	1
14	00.22.00	Stiftschraube M8x95 DIN 940	2
15	00.76.53 V	Radialdichttring 17x28x8 für Kurbelwelle	1
16	00.77.50 V	Radialdichttring B15x24x7 DIN 3760 für Keilwelle	1
17	15.51.11 V	Welle für Kupplung	1
18	15.01.97 V	Hebel für Kupplung	1
19	15.10.07 V	Rückholfeder	1
20	15.01.14	Scheibe	1
21	00.11.13	Sechskantschraube M6x12 DIN 933	1
22	00.43.26	Federring B 6 DIN 127	1

K 543 107 a

Gruppe : Motor/Gehäuse links

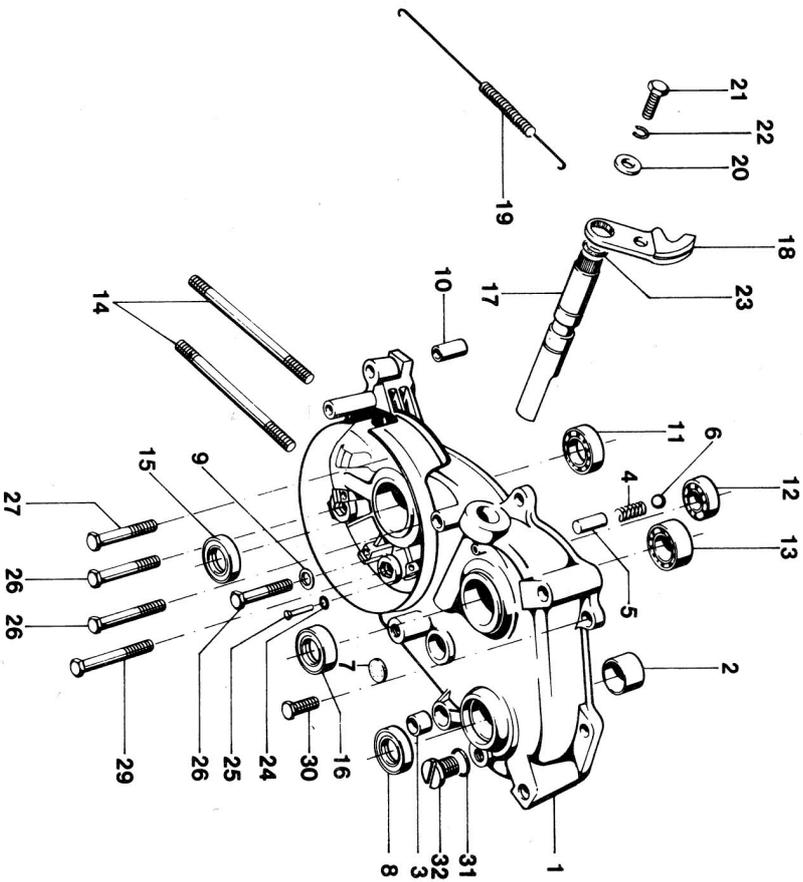
Bild-
Nr. ET-Nr.

Benennung

3-Gg.

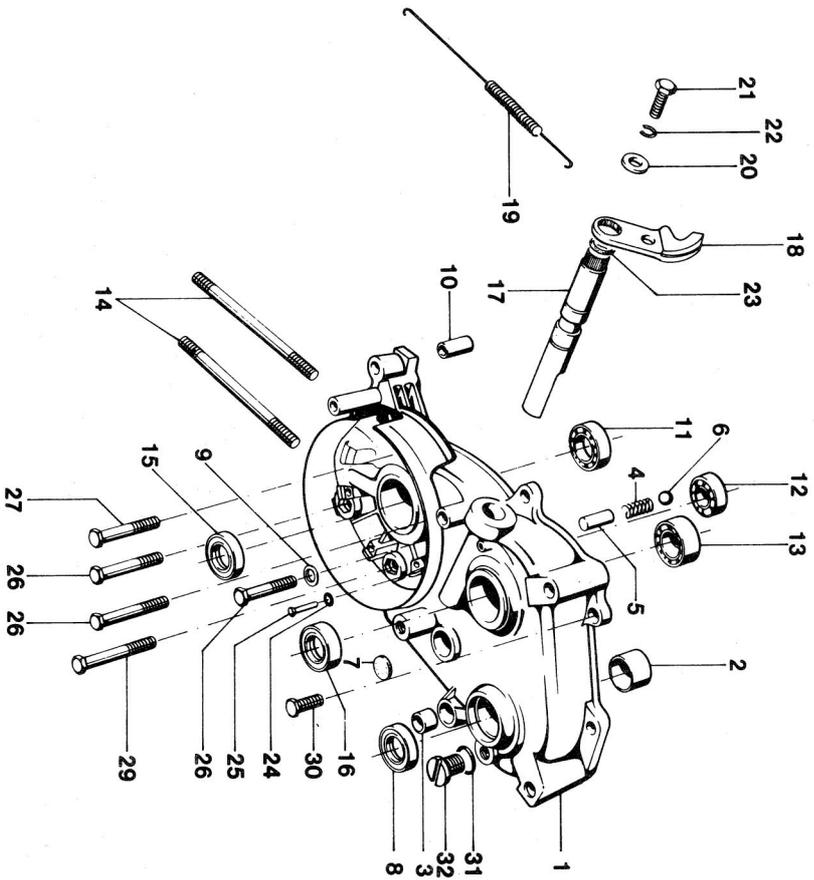

23 V	15.51.04	Rundschnurring	1
24 V	00.31.06	Pappscheibendichtung 5,3	1
25 V	00.55.14	Halbrundkerbnagel 5x22	1
26	00.10.36	Sechskantschraube M6x80	3
27	00.10.37	Sechskantschraube M6x70	1
29	00.10.58	Sechskantschraube M6x67	1
30	00.10.39	Sechskantschraube M6x26	5
31 V	00.70.01	Dichtring C12x16	1
32 V	11.00.19	Ölablaßschraube	1

K 543 107 a

Gruppe : Motor/Gehäuse links



Bild-Nr.	ET-Nr.	Benennung	4-Gg.
----------	--------	-----------	-------

1	15.61.98	Gehäuse links, mit Lagerbuchse	1
2	15.51.03	↑ Lagerbuchse	1
3	15.06.26	Exzentrerschraube	1
4	15.06.27	Dichtscheibe	1
5	00.33.53	Scheibe B 8,4	1
6	00.21.53	Mutter M8 selbsts.	1
7	00.19.60	Verschlußschraube AM12x1,5	1
8	00.70.01	Dichtring C 12x16	1
9	15.06.29	Rastschraube	1
10	15.21.26	Druckfeder	1
11	15.06.28	Raste	1
12	00.70.22	Dichtring C14x18	1
13	15.01.11	Paßhülse	1
14	00.63.00	Kugellager B0 17 DIN 615 für Kurbelwelle	2
15	00.61.00	Kugellager 6201/c3 DIN 625 für Vorgelegewelle	1
16	00.61.30	Kugellager 6302/c3 DIN 625 für Keilwelle	1
17	00.22.00	Stiftschraube M8x95 DIN 940	2
18	00.76.53	Radialdichtring 17x28x8 für Kurbelwelle	1
19	00.77.50	Radialdichtring B15x24x7 DIN 3760 für Keilwelle	1
20	15.51.11	Welle für Kupplung	1
21	15.01.97	Hebel für Kupplung	1
22	15.10.07	Rückholfeder	1
23	15.01.14	Scheibe	1
24	00.11.13	Sechskantschraube M6x12 DIN 933	1
25	00.43.26	Federring B6 DIN 127	1
26	15.51.04	Runddichtring 10,1x1,7	1
27	00.31.06	Pappscheibendichtung 5,3 DIN 433	1

K 545 153 c

Gruppe : Motor/Gehäuse links

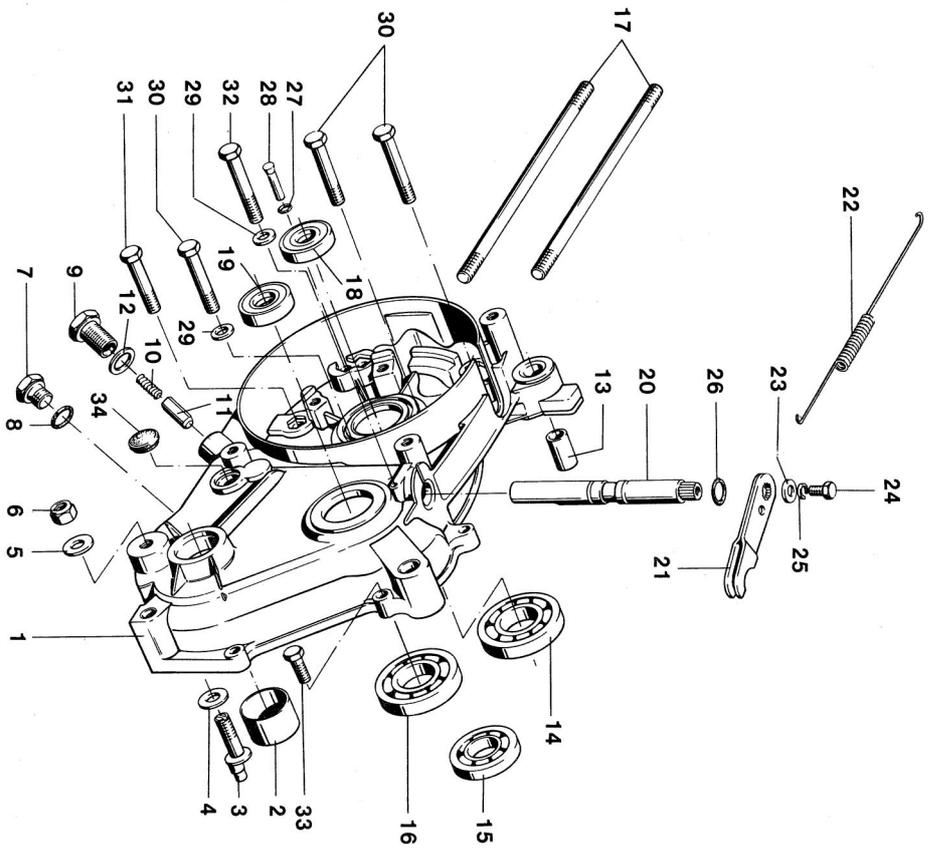
Bild-Nr.	ET-Nr.	Benennung	4-Gg.
28	V 00.55.14	Halbrundkerbnagel 5x22 DIN 1476	1
29	V 00.70.08	Dichtring C6x10 DIN 7603	2
30	00.10.36	Sechskantschraube M6x80 DIN 931	3
31	00.10.58	Sechskantschraube M6x67 DIN 931	1
32	00.10.59	Sechskantschraube M6x85 DIN 931	1
33	00.10.39	Sechskantschraube M6x26 DIN 931	5
34	V 00.33.00	Verschlußscheibe 14 DIN 470	1

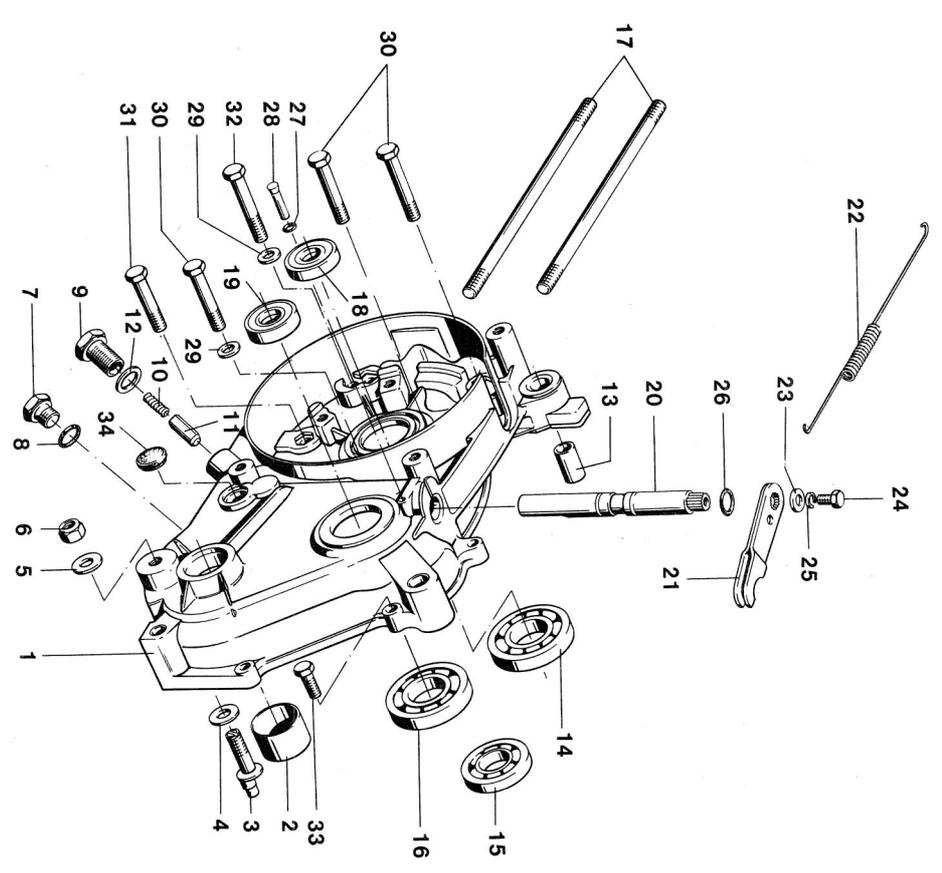

K 545 153 c

Gruppe: Motor/Gehäuse rechts

Bild-Nr. ET-Nr. Benennung 3-Gg.

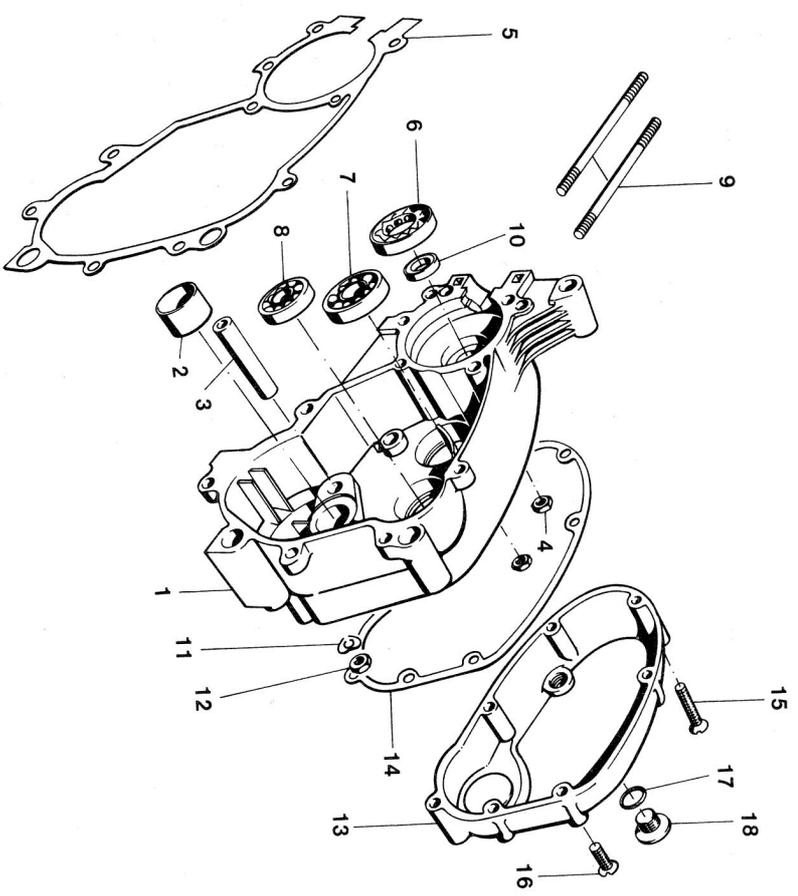

1	15.21.91	Gehäuse rechts, mit Lagerbuchsen und Anschlagbolzen	1
2	15.01.03	Lagerbuchse	1
-	15.21.03	Buchse	1
3	15.01.06	Anschlagbolzen für Kickstarter und Federhalterung	1
4	00.20.10	Sechskantmutter M 6 DIN 934 eingepreßt und verklemt	2
-	00.76.55	Radialdichtring 14x22x5 B 1 für Schaltwelle	1
5	15.21.20	Gehäusedichtung	1
6	00.63.00	Kugellager BI 17 DIN 615 für Kurbelwelle	1
7	00.60.31	Kugellager 6004/C3 DIN 625 für Vorgelegewelle	1
8	00.61.01	Kugellager 6202/C3 DIN 625 für Keilwelle	1
9	00.22.00	Stiftschraube M8x95 DIN 940	2
10	00.76.53	Radialdichtring für Kurbelwelle	1
11	00.43.57	Federscheibe B 6 DIN 137	16
12	00.20.10	Sechskantmutter M 6 DIN 934	8
13	15.60.04	Gehäusedeckel	1
14	15.10.02	Dichtung	1
15	00.16.11	Linse	1
16	00.16.12	Linse	6
17	00.70.01	Dichtring C12x16 DIN 7603	1
18	11.00.19	Öleinfüllschraube	1

K 545 108 c

Gruppe: Motor/Gehäuse rechts

Bild-Nr.	ET-Nr.	Benennung	4-Gang
----------	--------	-----------	--------

1	15.61.92b	Gehäuse rechts, mit Lagerbuchse und Anschlagbolzen	1
2	15.51.09	Lagerbuchse	1
3	15.01.06	Anschlagbolzen für Kickstarter und Federhalterung	1
4	00.20.10	Sechskantmutter M6 DIN 934, eingepreßt und verklemt	2
5	V 15.61.03	Gehäusedichtung	1
6	V 00.63.00	Kugellager B0 17 DIN 615	1
7	V 00.60.31	für Kurbelwelle	1
8	V 00.61.01	Kugellager 6004/C3 DIN 625 für Vorgelegewelle	1
9	00.22.04	Kugellager 6202/C3 DIN 625 für Keilwelle	1
10	V 00.76.53	Stiftschraube M8x97 DIN 940 Radialdichtring für Kurbelwelle	2
11	00.43.57	Federscheibe B6 DIN 137	1
12	00.20.10	Sechskantmutter M6 DIN 934	16
13	15.60.04	Gehäusedeckel	8
14	V 15.10.02	Dichtung	1
15	00.16.11	Linsensenkschraube M6x40	1
16	00.16.12	Linsensenkschraube M6x35	6
17	V 00.70.01	DIN 91	1
18	V 11.00.19	Dichtring C12x16 DIN 7603 Öleinfüllschraube	1

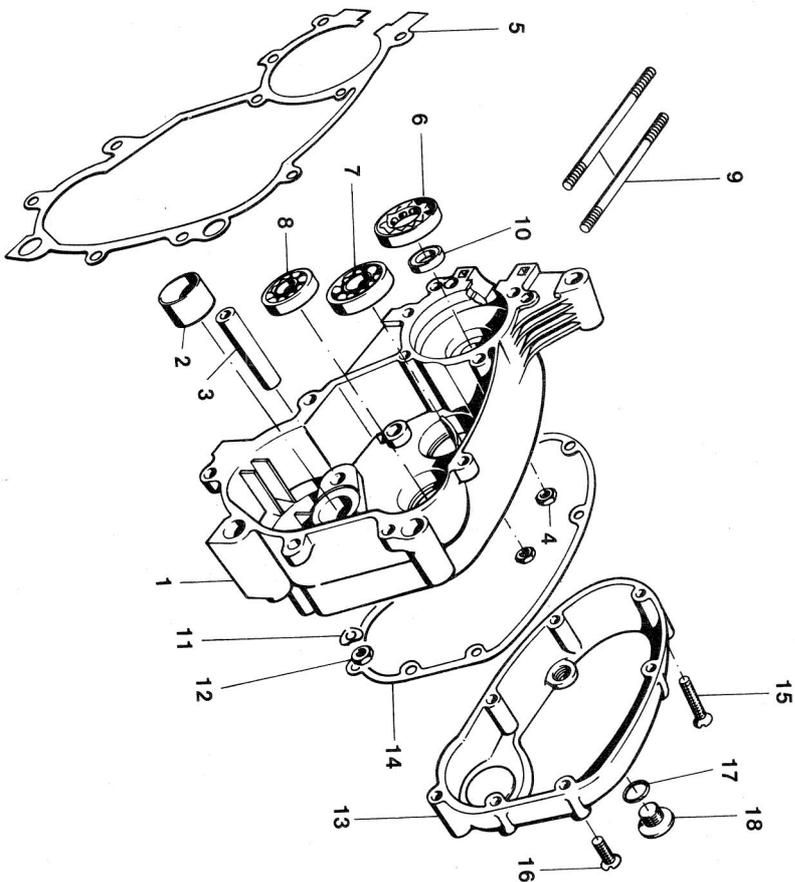

K 545 103 c

Gruppe: Motor/Klemmhebel, Schaltwelle, Schalthebelwelle,
Schaltstange, Fußschalthebel - 3-Gang



Bild-Nr.	FT-Nr.	Benennung	3-Gg.
4	V 15.20.89	<u>Klemmhebel</u>	1
5	15.21.08	Exzenterschraube	1
6	00.43.57	Federscheibe B 6 DIN 137	2
7	00.20.10	Sechskantmutter M 6 DIN 934	1
29	15.21.02	<u>Schaltwelle</u>	1
30	00.10.52	Sechskantschraube M 6x32 DIN 931	1
31	00.30.02	Scheibe 6,4 DIN 125	1
32	00.21.51	Sechskantmutter M 6 DIN 985 selbstsichernd	1
33	15.20.05	Scheibe	1
8	15.21.09	Rückholfeder	1
9	15.21.10	Schaltplatte	1
10	15.21.10a	Mitnehmer	1
11	00.53.07	Zylinderstift 4 m 6x8 DIN 7	2
12	15.21.12	Klinke	2
13	15.21.13	Klinkenfeder	1
14	15.21.14a	Klinkenabheber	1
15	15.21.16a	Distanzscheibe	1
16	00.46.64	Sicherungsring 10x1 DIN 471	1
17	15.20.87	<u>Schalthebelwelle</u>	1
18	15.20.93	<u>Schaltstange</u>	1
19	15.20.11	Abdeckkappe	1
20	V 33.30.01	Rundschnurring R 14-2	2
21	00.46.50	Sicherungsring 14 x 1 DIN 471	1
22	V 15.20.15	<u>Fußschalthebel</u>	1
23	V 15.50.16	<u>Schalthebelgummi</u>	1
24	00.43.57	Federscheibe B 6 DIN 137	2
25	00.10.51	Sechskantschraube M 6x25 DIN 933	1
26	00.48.03	Sicherungscheibe 12 DIN 6799	1
27	15.50.18	Ausgleichscheibe 0,75 mm	1
28	15.21.17	Ausgleichscheibe 0,2 mm	n.B.
-	15.21.18	Ausgleichscheibe 0,5 mm	n.B.

K 543 103 a

Gruppe: Motor/Zylinder, Kolben, Zylinderkopf, Zündkerze, Kerzenstecker

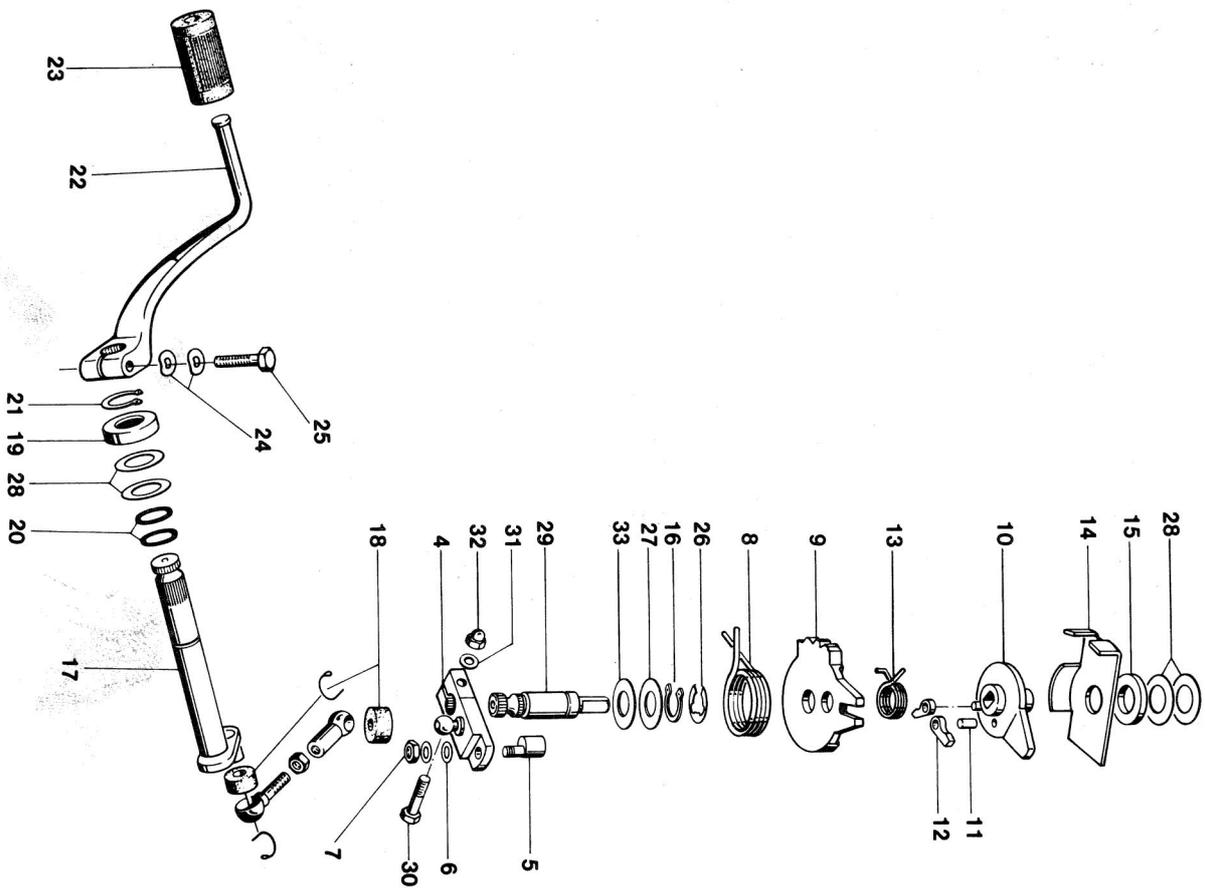

Bild-Nr.	ET-Nr.	Benennung	alle Mokiack
1	V 15.73.85	Zylinder mit Kolben	1
2	V 15.03.02	Dichtung für Saugleitung	1
3	15.43.10	Vergaserstutzen	1
4	V 15.03.04	Zylinderfußdichtung	1
5	00.43.57	Federscheibe B 6 DIN 137	2
6	00.11.30	Sechskantschraube M 6 x 22 DIN933	2
-	00.22.03	Stiftschraube M 6 x 20 DIN 940	2
7	V 15.23.95 +	Kolben, vollst.	1
8	V 00.90.11	Rechteckring 1,5 hoch (nur in Nute II)	1
9	V 00.90.07	Rechteckring 1,5 hoch	1
10	15.23.11	Kolbenbolzen 14 Ø	1
11	V 00.48.01	Kolbenbolzensicherung	2
12	15.13.03	Zylinderkopf	1
13	00.30.03	Scheibe 8,4 DIN 125	4
14	00.20.16	Sechskantmutter M 8 DIN 934	4
15	V 08.11.03	Zündkerze 175 WE	1
16	V 215.02.02	teilabgeschirmter Entzörstecker	1
17	V 15.12.03	Regenschutzkappe	1
18	V 15.13.05	Zylinderkopfdichtung	1

+) Bei Kolbenbestellung unbedingt Maßgruppe angeben. Gekennzeichnet durch je einen Buchstaben auf dem Kolben und am Zylinder.

K 545 173a

Gruppe : Motor/Auspuffanlage

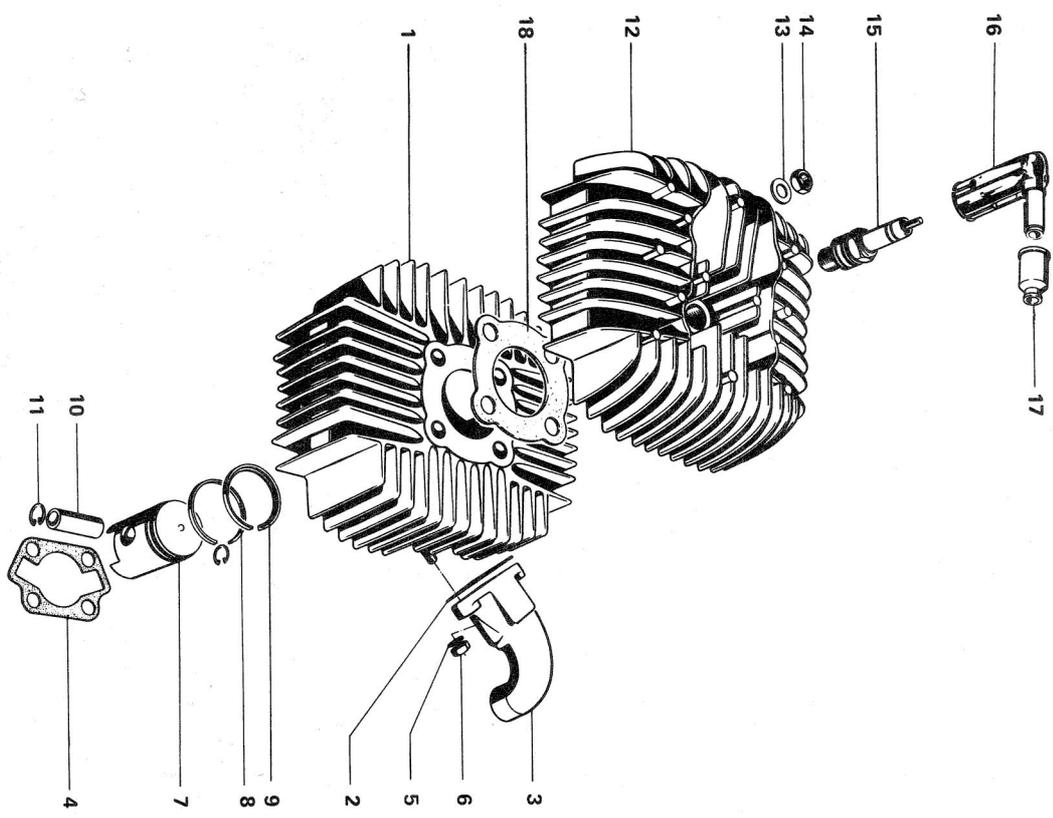
Bild-Nr.	EP-Nr.	Benennung	alle Mokiick
-	V 15.03.66	Auspuffanlage, vollst.	1
-	V 27.11.89	Schalldämpfer, vollst.	1
1	V 27.11.96	Mittelrohr	1
2	V 00.19.33	Sechskantblechschraube	1
-	V 02.00.06	A 6,5 x 19 DIN 7976	1
3	00.30.02	Raymond-Sicherungsmutter	1
4	00.11.57	Scheibe 6,4 DIN 125	1
5	00.43.58	Sechskantschraube M 8x14	2
6	00.11.55	DIN 933	2
7	00.97.50	Federscheibe B 8 DIN 137	1
8	00.43.58	Sechskantschraube M 8x14	1
9	00.20.16	Rohrschelle 30,2 DIN 71 555	1
15	V 00.70.24	Federscheibe B 8 DIN 137	1
16	15.73.01	Sechskantmutter M 8 DIN 934	1
17	00.43.26	Dichtring A 28x33 DIN 7603	1
18	00.20.10	Flansch	1
19	V 15.03.33	Federring B 6 DIN 127	2
		Sechskantmutter M 6 DIN 934	2
		Auspuffrohr	1

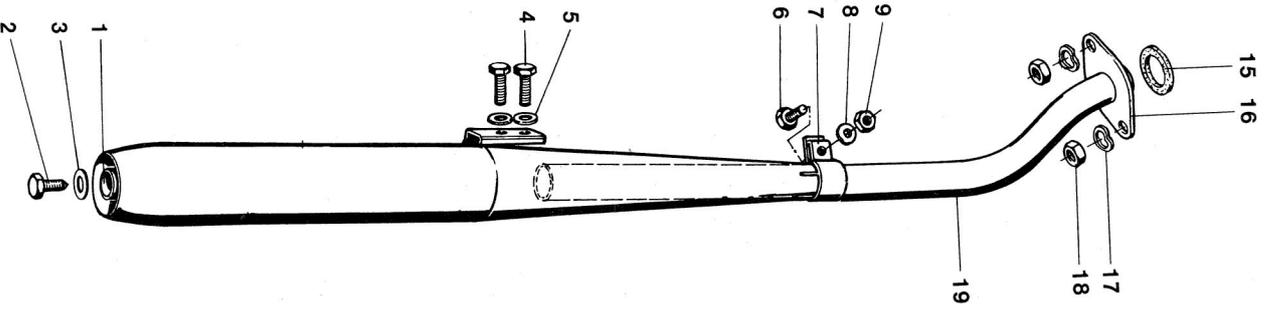

K 544 107



Bild-Nr.	FT-Nr.	Benennung	FT	CM
1	15.12.93	Schwunglichtmagnetzylinder, 24 W	1	1
2	08.16.21	Ankerplatte, vollst.	1	1
-	08.16.14	Ankerplatte, nackt	1	1
3	08.16.06	Zündanker mit Wicklung	1	1
4	08.13.83	Lichtanker mit Wicklung	1	1
5	08.16.03	Bremslichtanker mit Wicklung	1	1
6	08.16.09	Distanzbuchse	2	2
7	08.13.04	Zylinderschraube (zur Befestigung des Lichtankers)	2	2
8	08.16.10	Zylinderschraube (zur Befestigung des Zünd- und Lichtankers)	2	2
9	00.43.35	Federring B 4 DIN 127	4	4
10	08.16.33	Kondensator	1	1
11	08.16.50	Verbindungskabel für Kondensator	1	1
12	08.19.16	Unterbrecherkontakte (Satz)	1	1
14	00.17.07	Zylinderschraube M4x10 DIN84	1	1
15	00.43.35	Federring B 4 DIN 127	1	1
16	00.30.01	Scheibe 4, 3 DIN 433	1	1
17	08.13.10	Ausgleichscheibe 0, 1 mm	n.Bn.B.	1
-	08.13.11	Ausgleichscheibe 0, 2 mm	n.B.n.B.	1
18	00.30.01	Scheibe 4, 3 DIN 433	n.B.n.B.	1
19	08.13.12	Sicherung	1	1
20	00.11.03	Sechskantschraube M 3 x 10 DIN 933	1	1
21	08.16.18	Unterlegscheibe	1	1
22	00.43.33	Federring B 3 DIN 127	1	1
23	00.20.00	Sechskantmutter M 3 DIN934	1	1
24	08.16.51	Schmierdocht mit Blattfeder	1	1
25	08.13.93	Niet	1	1
26	08.16.26	Zündkabel	1	1

Gruppe: Motor/Zündanlage BOSCH 24 W

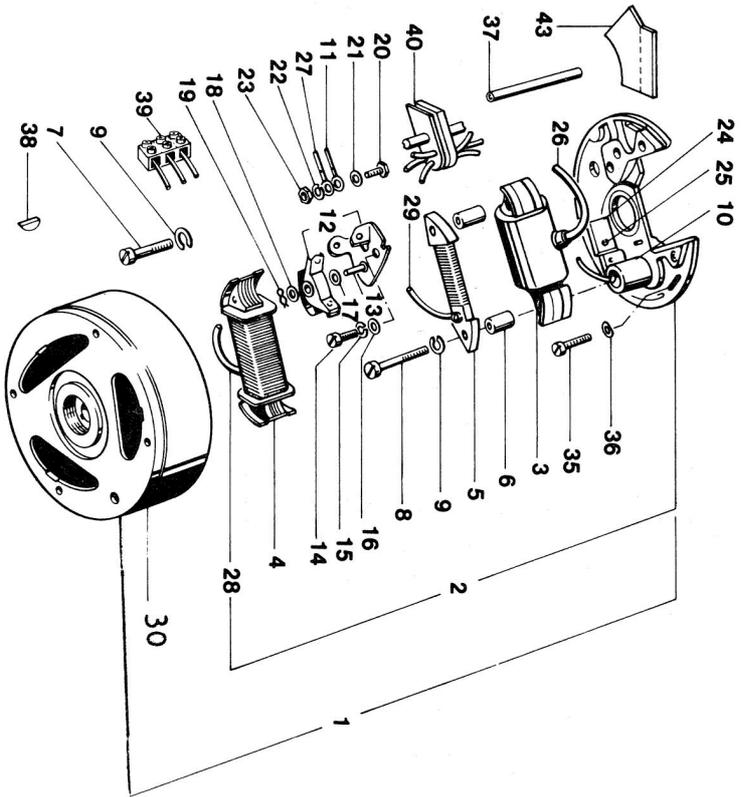

Bild-Nr.	EF-Nr.	Benennung	LF-F	RMC
27	08.13.94	Kurzschlusskabel	1	1
28	08.13.95	Lichtkabel	1	1
29	08.16.20	Bremslichtleitung	1	1
-	08.16.88	Schwungrad ohne Windflügel	1	1
33	V 00.43.00	Federring A 10 DIN 128	1	1
34	V 00.20.27	Sechskantmutter W 10x1 links DIN 934	1	1
35	00.17.04	Zylinderschraube M4x15 DIN 84	3	3
36	00.43.51	Federscheibe B 4 DIN 137	3	3
38	00.80.01	Scheibenfeder 3x3,7 DIN 6888	1	1
39	00.95.10	Leitungsverbinder B3 DIN 72586	1	1
40	15.02.01	Zündkabeldurchführung	1	1
-	15.22.09	Zünderdeckel	-	1
-	15.22.14	Sicherungsblech	1	1
-	00.11.16	Sechskantschraube M6x16 DIN 933	1	1
-	00.43.26	Federring B 6 DIN 127	1	1
43	15.12.02	Isolierplatte	1	1

Bild-Nr.	FT-Nr.	Benennung	RM-C-BG	RM-C-S
----------	--------	-----------	---------	--------

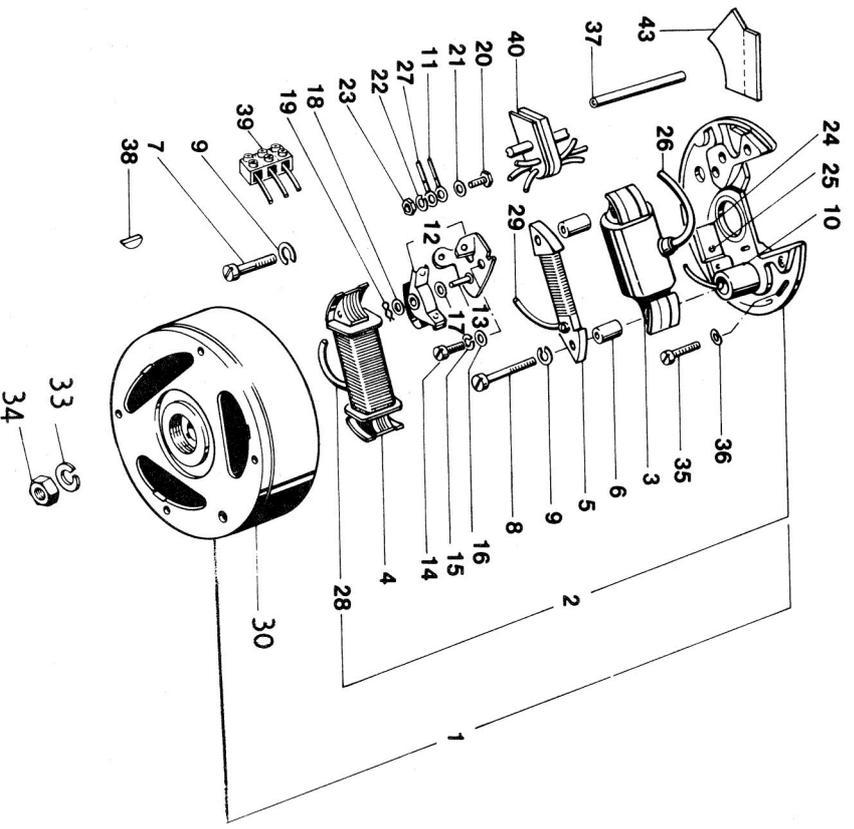
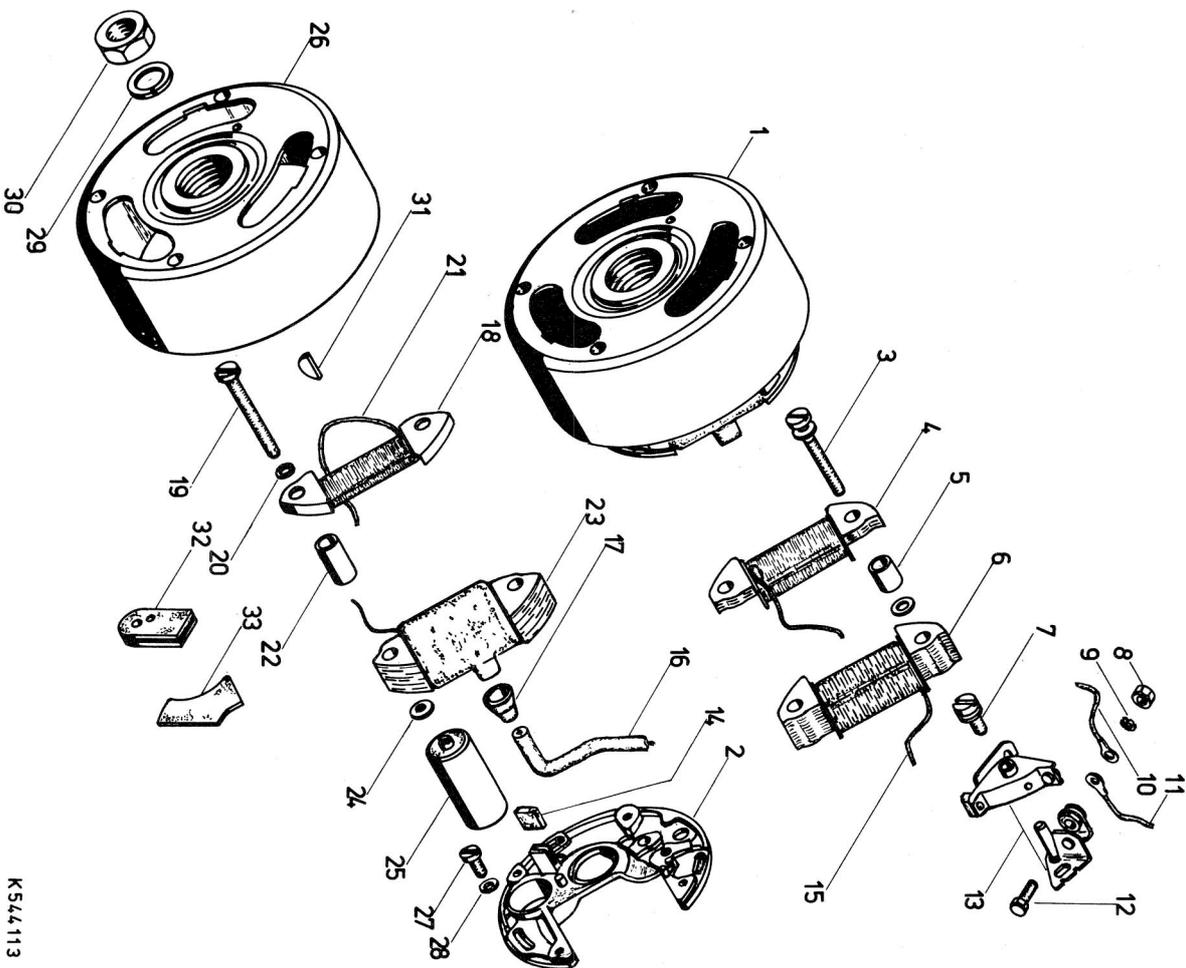

1	15.32.99	Schwunglichtmagnetzündler, vollst.	1	
-	08.19.47	Ankerplatte, vollst.	1	
2	08.16.14	Ankerplatte nackt	1	
3	00.17.33	Zylinderschraube M 4x30	2	
-	00.43.24	Federring A 4, 3		
4	08.19.50	Ladespule	1	
5	08.16.37	Distanzhülse	2	
6	08.19.49	Lichtanker	1	
7	00.17.07	Zylinderschraube M4x10	1	
8	00.20.00	Sechskantmutter M 3	1	
9	00.43.33	Federring B 3	1	
10	08.16.50	Verbindungskabel vom Kondensator	1	
11	08.13.94	Kurzschlusskabel	1	
12	00.11.03	Sechskantschraube M 3x10	1	
13	08.19.16	Kontaktsatz	1	
14	08.16.51	Schmierfilz	1	
15	08.13.95	Lichtkabel	1	
16	08.16.26	Zündkabel	1	
17	15.02.21	Schutzkappe	1	
18	08.19.48	Bremslichtanker	1	
19	08.16.10	Schraube	2	
20	00.43.35	Federring B 4	2	
21	08.16.20	Bremslichtleitung	1	
22		Distanzhülse	2	
23	08.19.19	Zündanker	1	
24	00.30.01	Scheibe	1	
25	08.16.33	Kondensator	2	
26	08.19.46	Polrad	1	
27	00.17.04	Zylinderschraube M 4 x 15	3	
28	00.43.51	Federscheibe B 4	3	
29	00.43.00	Federring A 10	1	
30	00.20.27	Sechskantmutter M 10x1, links	1	

K544113

Gruppe: Motor/Zündanlage BOSCH 34 W

Bild-Nr.	EP-Nr.	Benennung	RM-C-BG	RM-C-S
31	V 00.80.01	Scheibenfeder 3 x 3,7	1	
32	15.02.01	Kabeldurchführung	1	
33	15.12.02	Isolierscheibe	1	
-	15.22.09	Zünderdeckel	1	
-	15.22.14	Sicherungsblech	1	
-	00.11.16	Sechskantschraube M 6x16	1	
-	00.43.26	Federring B 6	1	

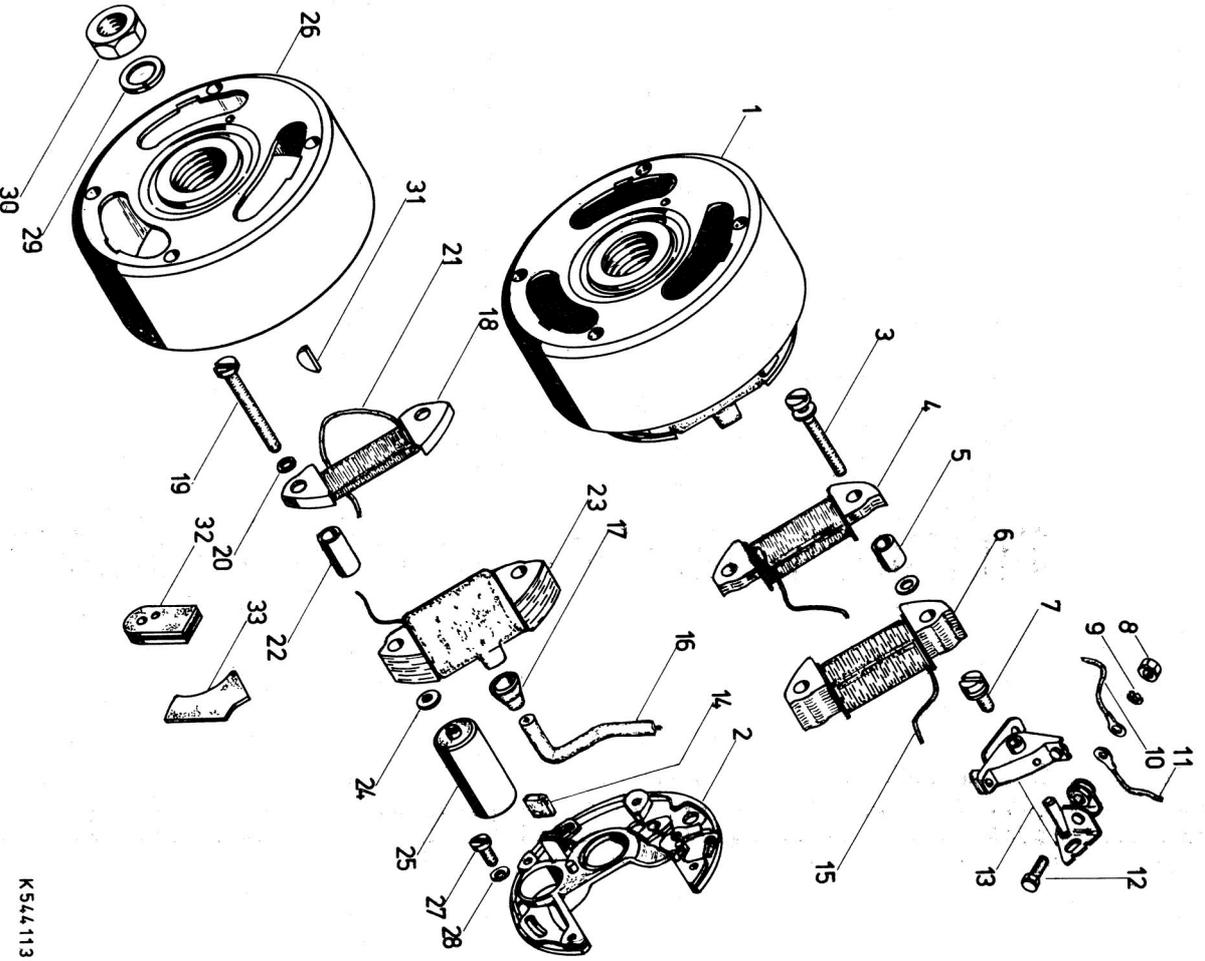

K 544 113

Gruppe: Hauptrahmen/Rahmen, Steuerlager, Lenkschloß, Typschild, Motorschutzbügel



Bild-Nr.	ET-Nr.	Benennung	Stückzahl	Stückzahl
1	37.29.86	Rahmen, vollst.	1	1
-	37.29.70	Rahmen f. Spoilerbank	-	1
2	37.22.40a	Buchse f. Schwingenlagerung	2	2
3	37.01.08	Buchse	1	1
-	37.02.89	Steuerlager, oben	1	1
4	37.02.40	Steuerschale, oben	1	1
-	37.02.41	Gewindekonus	1	1
-	00.69.33	Kugel 1/4" DIN 5401	19	19
-	37.29.91	Steuerlager, unten	1	1
5	37.52.42	Steuerschale, unten	1	1
-	37.29.11	Gabelkonus	1	1
-	00.69.33	Kugel 1/4" DIN 5401	19	19
6	27.00.87	Lenkschloß mit 2 Schlüsseln	1	1
7	27.00.02	↓ Kernnagel	1	1
8	27.00.03	↓ Druckfeder	1	1
9	37.09.05	Schloßhülse (am Rahmen angeschweißt)	1	1
10	09.12.17	Schlüssel (bei Ersatzbestellung Nummer angeben)	1	1
11	27.00.18	Typschild	1	1
12	00.55.17	Halbrundkernnagel 4x6 DIN 1476	2	2
13	37.81.01	Spannring	2	2
14	37.22.37	Ansaugdüse	2	2
15	37.81.12	Verstärkung	1	1
16	00.11.26	Sechskantschraube M6x18 DIN933	1	1
-	00.11.45	Sechskantschraube M6x18 DIN933	1	1
17	00.43.57	Federscheibe B 6 DIN 137	2	2
18	00.20.10	Sechskantmutter M 6 DIN 934	2	2
19	37.81.13	Halter	1	1
-	37.81.97a	Motorschutzbügel	1	1
-	00.10.22	Sechskantschraube M 8 x 55	1	1
-	37.81.19	Distanzhülse	1	1
-	00.29.32	Sechskantmutter VM DIN 980	1	1
-	00.30.03	Scheibe 8,4 DIN 125	2	2

K 545 175 D

Gruppe: Hauptrahmen/Sitzbank, Gepäckträger,
Hinterrad-Kotflügel

Bild-Nr.	ET-Nr.	Benennung	ET	CM
1	27.94.92	Sitzbank	1	-
-	27.94.91	Sitzbank	-	1
2	00.11.16	Sechskantschraube M6x15 DIN933	4	2
3	00.43.57	Federscheibe B 6 DIN 137	4	2
4	00.30.02	Scheibe 6,4 DIN 125	4	2
5	97.90.94	Gepäckträger	1	1
6	97.80.01	Spannband	1	1
7	00.11.26	Sechskantschraube M6x8 DIN933	2	2
8	00.30.02	Scheibe 6,4 DIN 125	2	2
9	97.20.01	Gummiring	2	2
10	00.40.63	Zahnscheibe A 6,4 DIN 6797	2	2
11	00.20.10	Sechskantmutter M 6 DIN 934	2	2
12	00.11.16	Sechskantschraube M 6x15 DIN933	2	2
13	00.30.02	Scheibe 6,4 DIN 125	2	2
14	00.43.57	Federscheibe B 6 DIN 137	2	2
15	00.11.26	Sechskantschraube	2	2
16	00.33.50	Scheibe A 6,4 DIN 9021	2	2
17	00.30.02	Scheibe 6,4 DIN 125	2	2
18	00.26.51	Hutmutter M 6 DIN 986	2	2
19	37.95.80	Hinterrad-Kotflügel	1	1
20	00.11.16	Sechskantschraube M6x15 DIN933	2	2
21	00.33.50	Scheibe 6,4 DIN 9021	4	4
22	00.43.26	Federring B 6 DIN 127	2	2
23	00.20.10	Sechskantmutter M 6 DIN 934	2	2
24	03.95.01	Tapititeschraube M6x15	2	2
25	00.33.50	Scheibe A 6,4 DIN 9021	2	2
26	00.40.63	Zahnscheibe A 6,4 DIN 6797	1	1

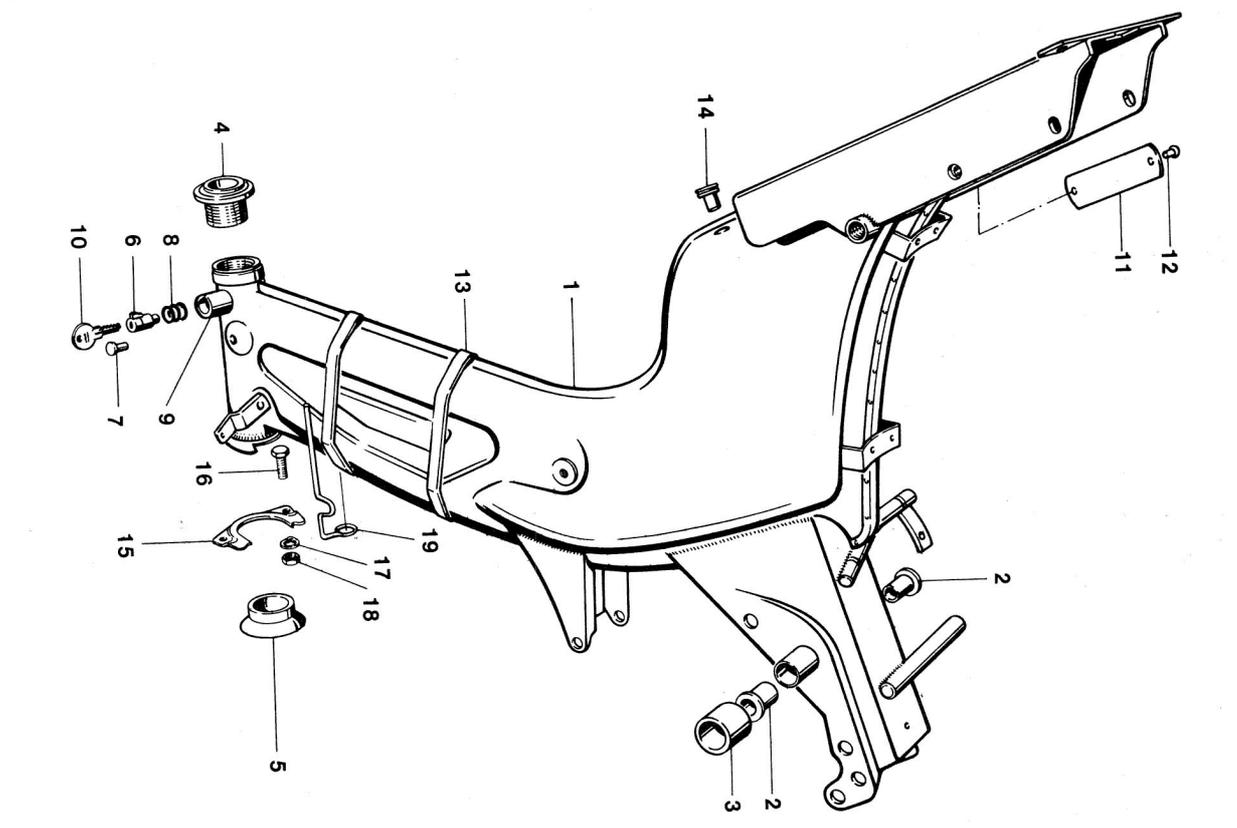
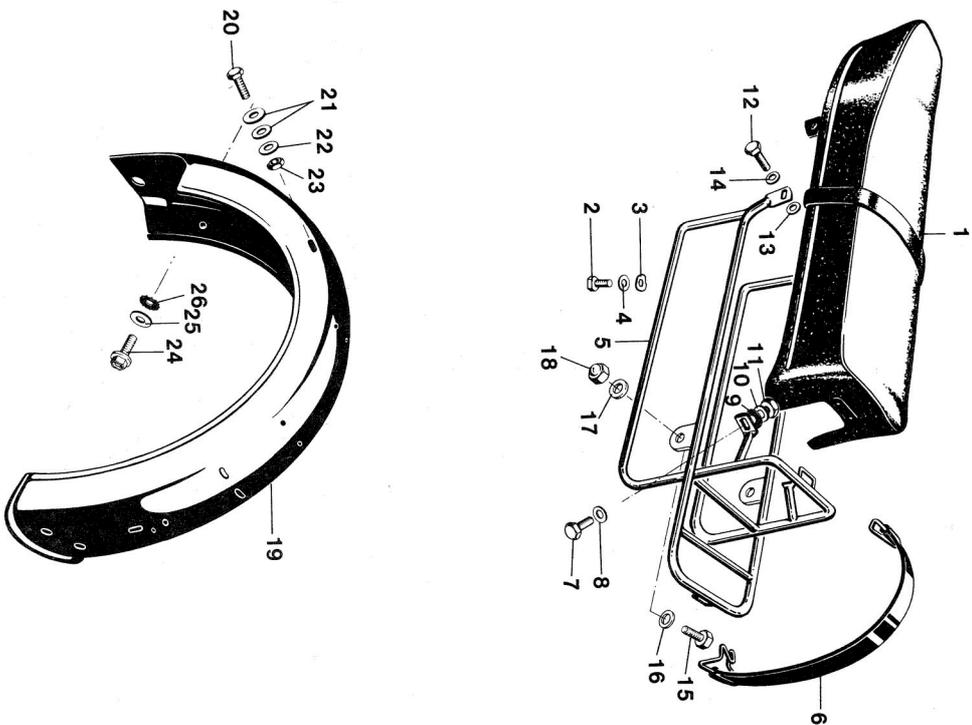

K 544 108

Gruppe: Hauptrahmen/Spoilersitzbank, Heckverkleidung, Gepäckträger, Hinterradkotflügel

Bild-Nr.	ET-Nr.	Benennung	RMC-BG	RMC-S
----------	--------	-----------	--------	-------

1	27.94.89	Spoilersitzbank, vollst.		
2	27.94.02	↙ Sitzbankleiste links	1	
-	27.94.03	↘ Sitzbankleiste rechts	1	
3	27.94.04	Federmutter	18	
4	V 27.00.25	+ Klebebild für Sitzbankleiste links	1	
-	V 27.00.26	+ Klebebild für Sitzbankleiste rechts	1	
5	00.10.50	Sechskantschraube M 6 x 35	2	
6	37.81.20	Verstellschraube	2	
7	37.81.21	Sechskantmutter	2	
-	00.11.42	Sehskantschraube M 6 x 16	2	
-	00.43.57	Federscheibe B 6	2	
-	00.33.50	Scheibe A 6,4	2	
8	27.94.01	Heckverkleidung	1	
9	V 27.00.24	+ Klebebild für Heckverkleidung	1	
10	00.33.50	Scheibe A 6,4	4	
11	00.43.57	Federscheibe	4	
12	00.11.42	Sechskantschraube M 6 x 16	4	
13	97.90.91	Gepäckträger, vollst.	1	
14	97.90.04	↙ Rohrschutzkappe	2	
15	00.33.50	Scheibe A 6,4	5	
16	00.11.42	Sechskantschraube M 6 x 16	5	
-	97.80.01	Spannband	1	
27	37.95.69	Hinterrad-Kotflügel	1	
28	03.95.01	Tapfite-Schraube M 6 x 15	2	
29	00.40.63	Zahnscheibe A 6,4	2	
30	00.11.42	Sechskantschraube M 6 x 16	2	
31	00.43.57	Federscheibe B 6	2	
32	00.30.50	Scheibe A 6,4	2	
33	00.20.10	Sechskantmutter M 6	2	

+) Bei Bestellung unbedingt Farbe angeben

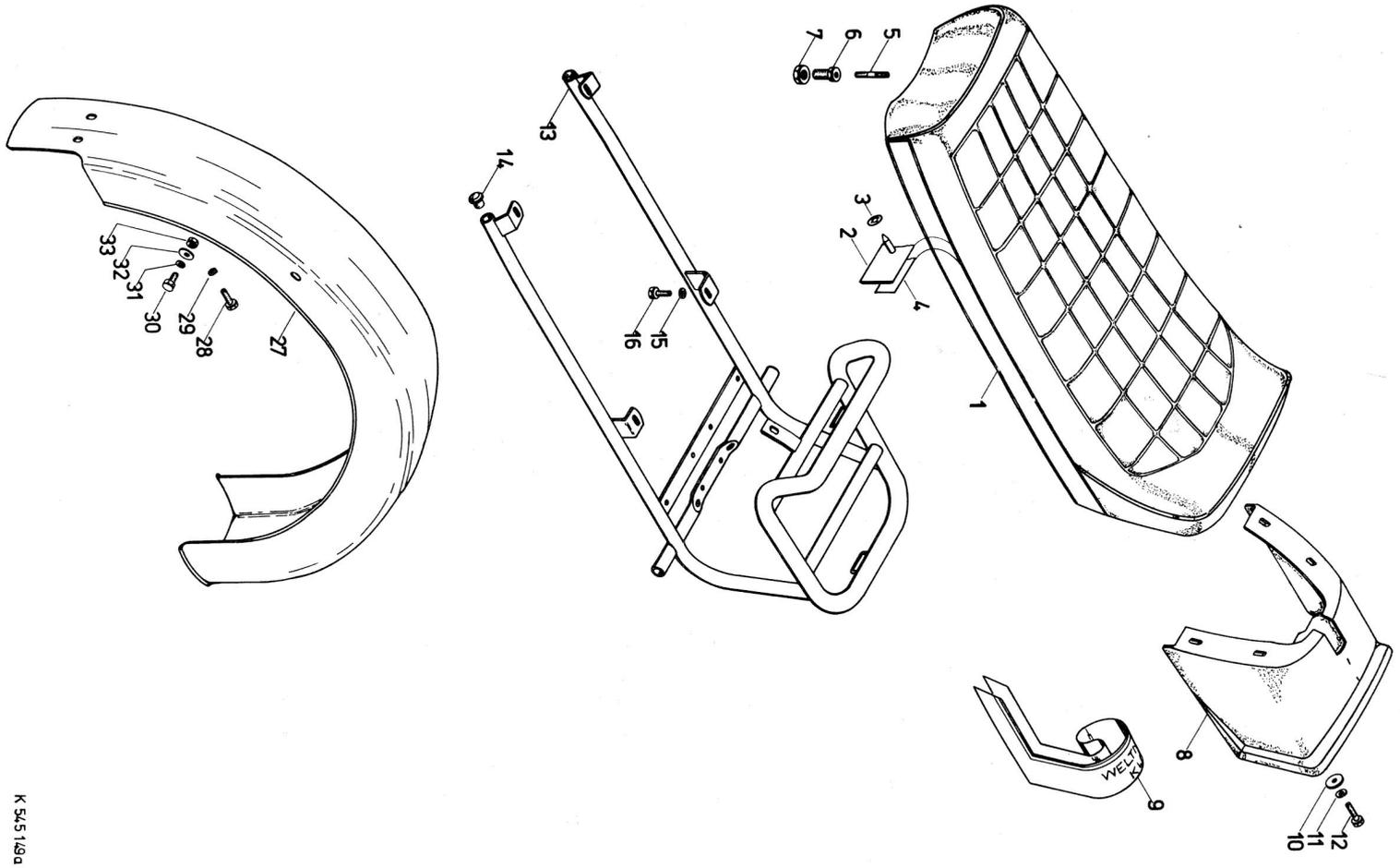

Gruppe: Hauptrahmen/Hinterrad-Schwinge, Sportfederbein, Ständer

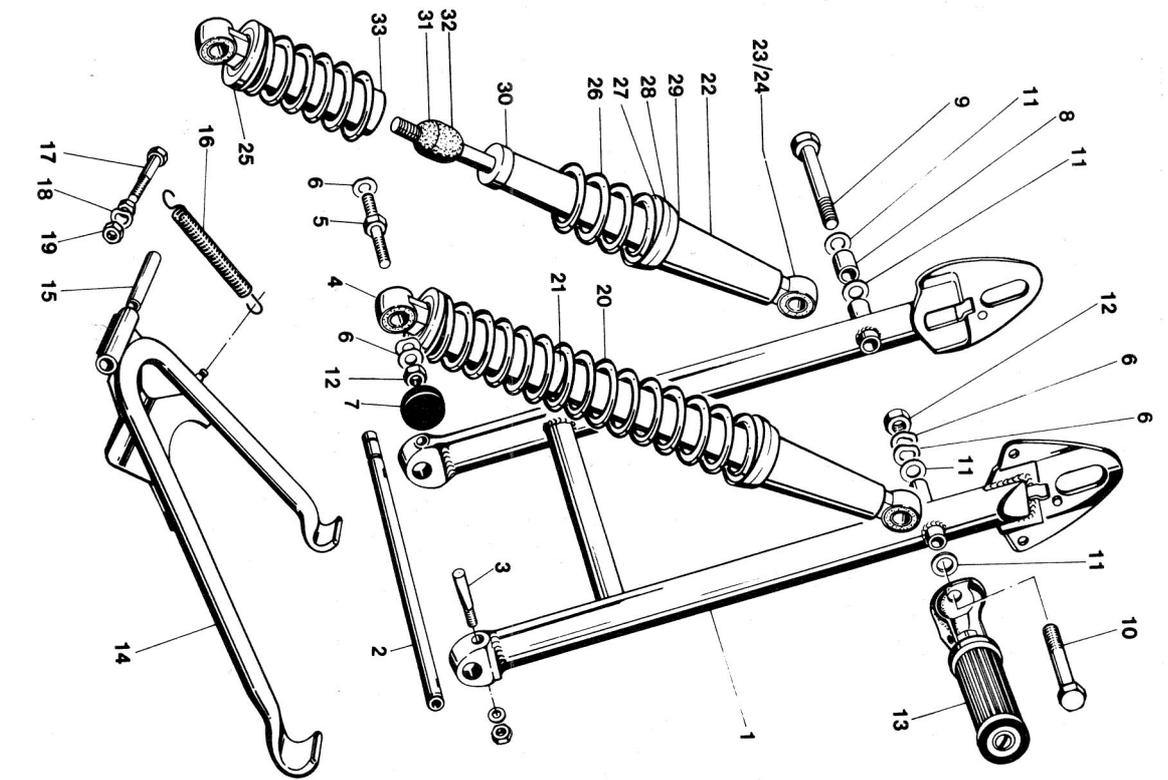

K 545 114 d

Bild-Nr.	ET-Nr.	Benennung	alle Mokiok
1	37.83.00	<u>Hinterradschwinge</u>	1
2	37.21.07	Achse für Schwingenlagerung	1
3	15.08.01	BSA-Keil, vollst.	2
22	37.34.97	<u>Sportfederbein</u>	2
23	03.04.02	Silentbloc	4
24	03.04.03	Lagerbuchse	4
25	03.04.04	obere Federhülse	2
26	03.04.09	Feder	2
27	03.04.10	untere Federhülse	2
28	03.04.11	Zwischenring	2
29	03.04.12	Sicherungssegment	4
30	03.04.08	Gleitbuchse	2
31	03.04.05	Gummpuffer, kurz	2
32	03.04.06	Gummpuffer, lang	2
33	03.04.07	Schutzhülse	2
5	00.10.81	Sechskantschraube M10x45 DIN 931	2
6	00.43.68	Federscheibe B10 DIN 137	4
8	37.44.01	Distanzhülse	1
9	00.10.35	Sechskantschraube M10x95 DIN 931	1
11	00.30.04	Scheibe 10,5 DIN 125	11
12	00.20.25	Sechskantmutter M10 DIN 934	2
10	00.10.34	Sechskantschraube M10x75 DIN931	1
13	27.00.98	Soziustrasten	1
14	37.56.99	<u>Ständer</u>	1
15	37.81.11	Distanzrohr	1
16	37.26.05	Zugfeder	1
17	00.10.73	Sechskantschraube M8x100 DIN 931	1
18	00.43.58	Federscheibe B8 DIN 137	1
19	00.20.16	Sechskantmutter M8 DIN 934	2
-	00.10.07	Sechskantschraube M8x45 DIN 931 für Ständerfeder	1

Gruppe: Hauptrahmen/Unterbau, Fußbremshebel, Bremslichtschalter, Hinterrad-Bremsszug, Halter für Motorschutzbügel



Bild-Nr.	EF-Nr.	Benennung	Stk	Stk
1	37.88.99	<u>Unterbau, vollst.</u>	1	1
2	51.31.00.04 V	<u>Fußrastengummi</u>	2	2
3	V 37.88.03	<u>Anschlaggummi</u>	1	1
5	00.43.58	Federscheibe B 8 DIN 137	4	4
6	00.11.22	Sechskantschraube M6x12 DIN933	1	1
7	37.21.09	Sechskantschraube M6x15 Kopf 3 hoch	1	1
8	00.11.52	Sechskantschraube M8x16 DIN 933	2	2
9	00.43.57	Federscheibe B 6 DIN 137	1	1
10	00.20.10	Sechskantmutter M 6 DIN 934	1	1
11	27.52.98	<u>Bremshebel mit Schlaufe</u>	1	1
12	67.02.01	<u>Schlaufe</u>	1	1
13	00.58.15	Halbrundniet 6 x 12 DIN 680	1	1
14	27.02.01	Rückholfeder	1	1
15	00.46.50	Sicherungsring 14x1 DIN 471	2	2
16	11.00.33	Ausgleichscheibe	2	2
17	00.43.57	Federscheibe B 6 DIN 137	2	2
18	00.20.10	Sechskantmutter M 6 DIN 934	2	2
19	V 87.51.94	<u>Bremslichtschalter</u>	1	1
20	V 27.52.99	<u>Bremsszug</u>	1	1
-	37.81.16	<u>Halter für Schutzbügel</u>	-	1
-	37.81.23	<u>Gummipuffer für Schutzbügel</u>	-	2
-	00.29.32	Sechskantmutter M 8	-	2
-	00.30.03	Scheibe 8,4 DIN 125	-	4

K 545 171 a

Gruppe: Teleskopgabel/Telegabel vollst., Scheinwerferhalter

Bild-Nr.	EP-Nr.	Benennung	Stückzahl	Stückzahl
-	57.06.97	Gabel, vollst.	1	1
-	57.06.62	Gabel, vollst. für Scheibenbremse	1	1
1	57.06.94	Gabelbrücke mit Standrohren	1	1
2	57.05.13	Kolbenstange	1	1
3	00.10.60	Sechskantschraube M 7 x 25 DIN 933	2	2
5	57.05.16	Anschlagkörper	2	2
6	57.05.18	Gleitdichtscheibe	2	2
7	57.05.19	Federauflage	2	2
8	57.05.49	Hutmutter	2	2
9	57.05.20	Hauptfeder	2	2
10	57.06.32	Vorfeder	2	2
11	57.05.22	Zwischenstück	2	2
13	57.06.10	Distanzrohr	2	2
14	57.06.90	Gleitrohr links	1	1
15	57.05.90b	Gleitrohr rechts	1	1
-	57.06.61	Gleitrohr rechts für Scheibenbremse	1	1
16	57.06.22	Hutmanschette	1	1
17	V 00.70.15	Dichtring C 7 x 12 x 2 DIN 7603	2	2
18	57.06.13	Faltenbalg	2	2
19	57.06.14	Schutzhülse	2	2
-	57.06.41	Halter für Brems Schlauch	2	2
20	V 57.06.11	Verschlußschraube	1	1
21	V 01.00.14	O-Ring 20 x 2,5	2	2
22	57.06.37	Distanzring	2	2
23	00.43.66	Federscheibe B 7 DIN 137	1	1
24	00.30.11	Scheibe 7,4 DIN 125	1	1
25	00.10.60	Sechskantschraube M 7 x 25 DIN 933	1	1
26	57.06.16	Scheinwerferhalter links	1	1
-	57.06.23	Scheinwerferhalter links	1	1
27	57.06.17	Scheinwerferhalter rechts	1	1
-	57.06.29	Scheinwerferhalter rechts	1	1

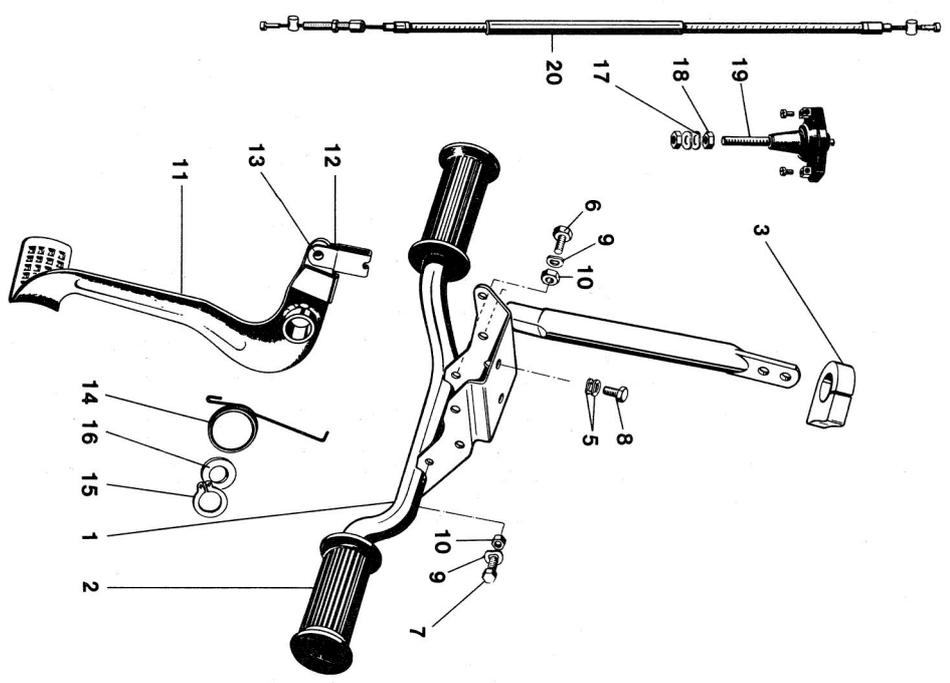
K 544 109

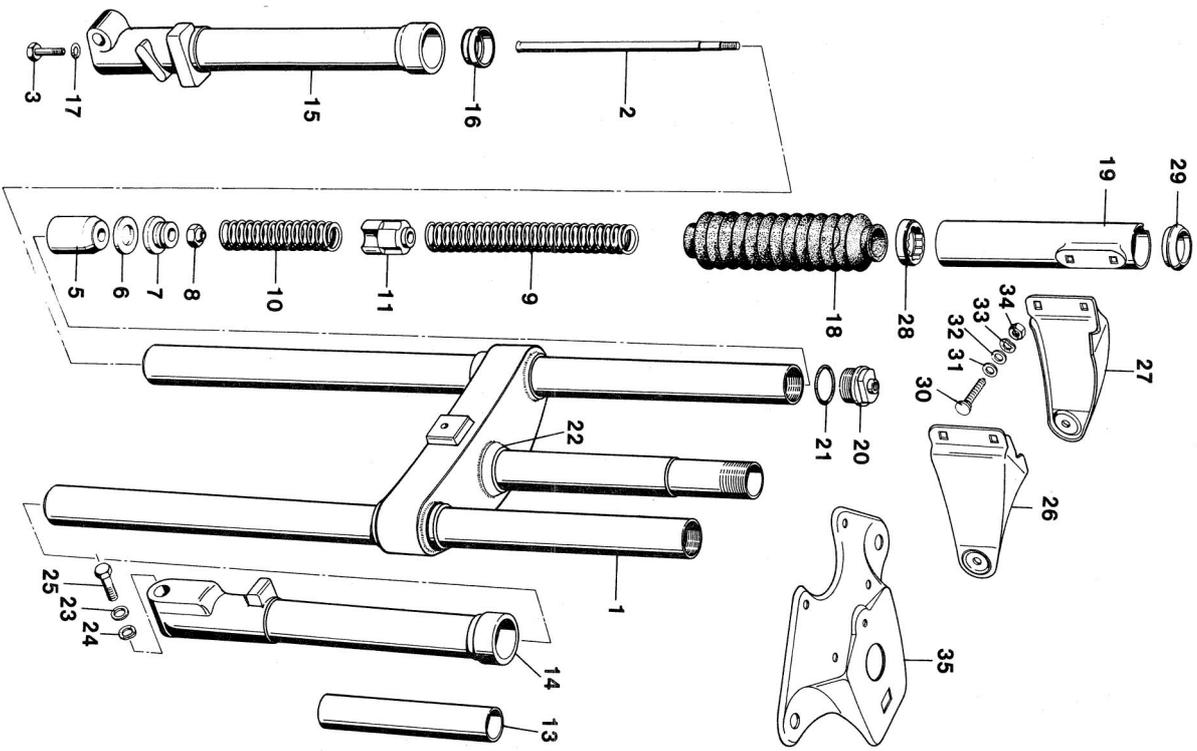

Gruppe: Teleskopgabel/Telegabel vollst., Scheinwerfer-
halter



Bild-Nr.	ET-Nr.	Benennung	80	80
28	57.06.24	Haltering unten	2	2
29	57.06.25	Haltering oben	2	2
30	00.18.52	Flachrungsschraube M 6 x 16 DIN 603	4	4
31	00.31.00	Scheibe 8,4 DIN 433	4	4
32	00.30.02	Scheibe 6,4 DIN 125	4	4
33	00.43.57	Federscheibe B 6 DIN 137	4	4
34	00.20.10	Sechskantmutter M 6 DIN 934	4	4
35	57.06.18	Gabelbrücke oben	1	1
-	57.01.02	Unterlegscheibe		
-	V 05.05.05	Spezialstoßdämpferöl (1 Dose = 350 ccm für 2 Holme)	1	1
-	00.11.56	Sechskantschraube M 8 x 18 DIN 933	2	2
-	00.43.65	Federscheibe B 8 DIN 137	2	2
-	00.33.53	Scheibe B 8,4 DIN 9021	2	2

+) zur Befestigung der Gabelbrücke oben
an der Telegabel

K 544 109

Gruppe: Teleskopgabel/Steuerlager, Vorderrad-Kotflügel

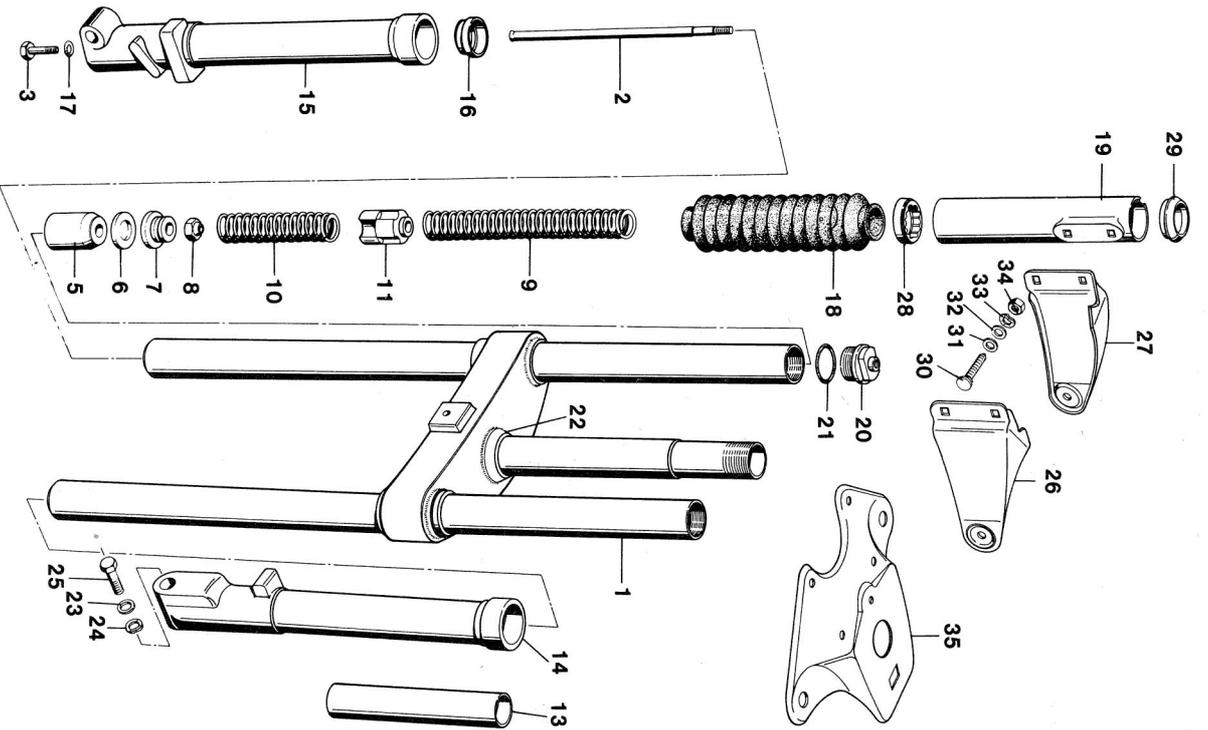
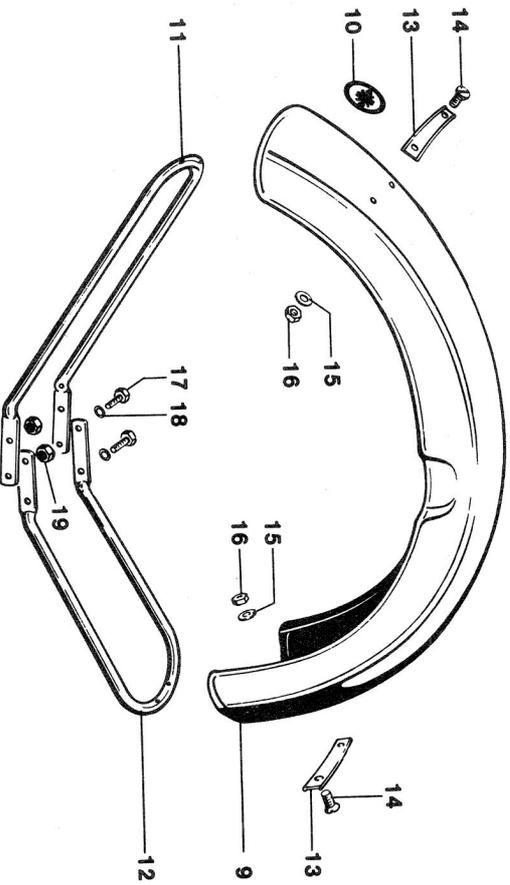
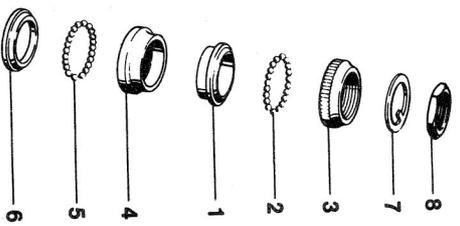

K 545 161 D

Bild-Nr.	FT-Nr.	Benennung	alle Moki
-	V 37.02.89	Steuerlager, oben	1
1	37.02.40	Steuererschale, oben	1
2	00.69.33	Kugel 1/4" DIN 5401	19
3	37.02.41	Gewindekonus	1
-	V 37.29.91	Steuerlager, unten	1
4	37.52.42	Steuererschale, unten	1
5	00.69.33	Kugel 1/4" DIN 5401	19
6	37.29.11	Gabelkonus	1
7	57.01.02	Unterlegscheibe	1
8	57.11.03	Gabelmutter	1
-	05.08.02	* Vorderrad-Kotflügel vollst. mit Streben (bei Bestellung angeben ob lackiert oder Edelstahl/rostfrei)	1
9	57.08.99a	Vorderrad-Kotflügel	1
10	57.08.06	Abziehbild	1
11	57.08.07a	V-Kotflügelstrebe vorn	1
12	57.08.08a	V-Kotflügelstrebe hinten	1
13	57.05.30	Kotflügelunterlage	1
14	00.16.16	LinSENSKSchraube AW 4 x 20 DIN 964	2
15	00.33.54	Scheibe A 4,3 DIN 9021	4
16	00.21.55	Sechskantmutter M 4 DIN 985	4
17	00.10.47	Sechskantschraube M 5 x 35 DIN 931	4
18	00.43.32	Federring B 5 DIN 127	4
19	00.20.02	Sechskantmutter M 5 DIN 934	4
<p>*) RMC bis Fg.-Nr. 4 092 406 RMC-BG bis Anlauf der Serie LF-F bis Fg.-Nr. 3 107 104</p>			

Gruppe: Teleskopgabel/Vorderrad-Kotflügel, Seitenstrahler
Vorn

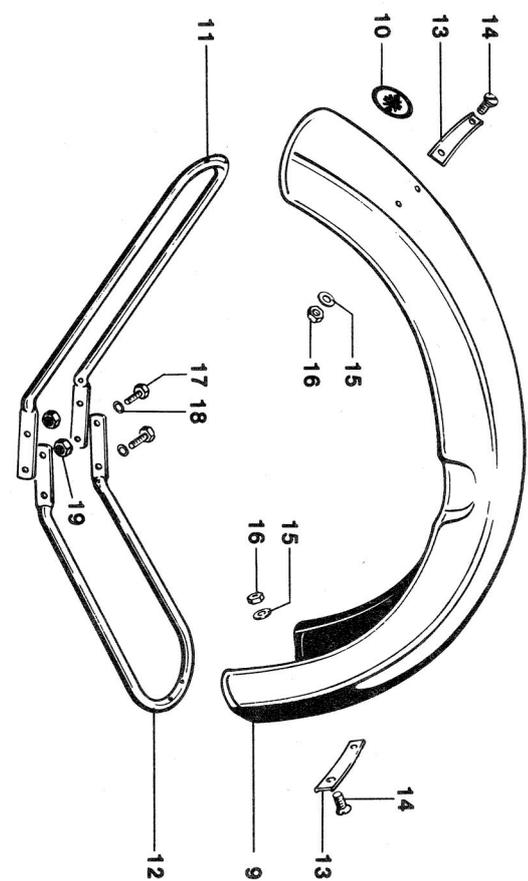

K 545 161 d

Bild-Nr.	ET-Nr.	Benennung	alle Moki
-	05.08.04 +	Vorderrad-Kotflügel, vollst. mit Streben für Scheibenbremse	1
-	05.08.05 *	Vorderrad-Kotflügel, vollst. mit Streben für Trommelbremse	1
9	57.08.99a	Vorderrad-Kotflügel	1
10	V 57.08.06	Abziehbild	1
11	57.08.90	V-Kotflügelstrebe vorn für Scheibenbremse	1
-	57.08.91	V-Kotflügelstrebe vorn für Trommelbremse	1
-	87.87.06	Seitenstrahler	4
12	57.08.21	V-Kotflügelstrebe hinten für Scheibenbremse	1
-	57.08.08a	V-Kotflügelstrebe hinten für Trommelbremse	1
13	57.05.30	Kotflügelunterlage	2
14	00.16.16	Lin sensenschraube AM 4 x 20 DIN 964	4
15	00.33.54	Scheibe A 4,3 DIN 9021	4
16	00.21.55	Sechskantmutter M 4 DIN 985	4
17	00.10.47	Sechskantschraube M 5 x 35 (für Scheibenbremse nur 2 Stück)	4
17	00.10.35	Sechskantschraube M 5 x 25 DIN 931 (nur für Scheibenbremse)	2
18	00.43.32	Federring B 5 DIN 127	4
19	00.20.04	Sechskantmutter M 5 DIN 934	4

+) RMC-S ab Fg.-Nr. 4 092 407
 *) RMC ab Fg.-Nr. 4 092 407
) LF-F ab Fg.-Nr. 3 107 105
) nicht bei RMC-BG

Gruppe: Lenker/Lenkerbügel, Gasdrehgriff, Gaszug
 Vorderradbremszug, Klingel



Bild-Nr.	EF-Nr.	Benennung	LF	F	RM	C
1	57.07.02	<u>Lenkerbügel, hoch</u>	1	1	1	
2	57.07.03	Klemmbügel	2	2	2	
3	57.07.04	Sockel	2	2	2	
4	57.07.05	Sechskantmutter	4	4	4	
5	00.43.66	Federscheibe B 7 DIN 137	4	4	4	
6	57.07.06	Zierkappe	2	2	2	
7	57.07.07	Elastikstreifen	2	2	2	
8	57.07.08	Zierdeckel "World Champion"	1	1	1	
-	57.07.98	<u>Gasdrehgriff, vollst.</u>	1	1	1	
-	05.13.84	<u>Drehgriffgehäuse, vollst.</u>	1	1	1	
-	05.13.88	↑ Gehäuse, vollst.	1	1	1	
-	05.12.74	↑ Mutter	1	1	1	
-	05.13.90	↑ Schraube	1	1	1	
-	05.13.89	↑ Druckstück	1	1	1	
-	05.12.69	↑ Haltewinkel	1	1	1	
-	05.13.87	↑ Gehäuse	1	1	1	
18	05.13.91	↑ -Griffrohr	1	1	1	
19	05.12.62a	↑ -Drehgriffüberzug	1	1	1	
20	05.13.72	↑ Hebel	1	1	1	
21	05.10.32	↑ Schraube	1	1	1	
22	05.13.68	↑ Mutter	1	1	1	
-	05.13.47	↑ Feder	1	1	1	
26	V 05.12.35	Löt-nippelaufnahme	1	1	1	
27	V 57.84.66	<u>Gaszug</u>	1	1	1	
29	V 57.84.91	<u>Vorderrad-Bremszug</u>	1	1	1	
33	255.04.11	<u>Spannring</u>	1	1	1	
-	V 57.93.93	<u>Klingel, vollst.</u>	1	1	1	
-	00.17.04	↑ Zylinderschraube M4x15 DIN84	2	2	2	

Gruppe: Lenker/Lenkerbügel, Gasdrehgriff, Gaszug
Vorderradbremsszug, Klingel

Bild-Nr.	EP-Nr.	Benennung	RMC-BO	RMC-S
----------	--------	-----------	--------	-------

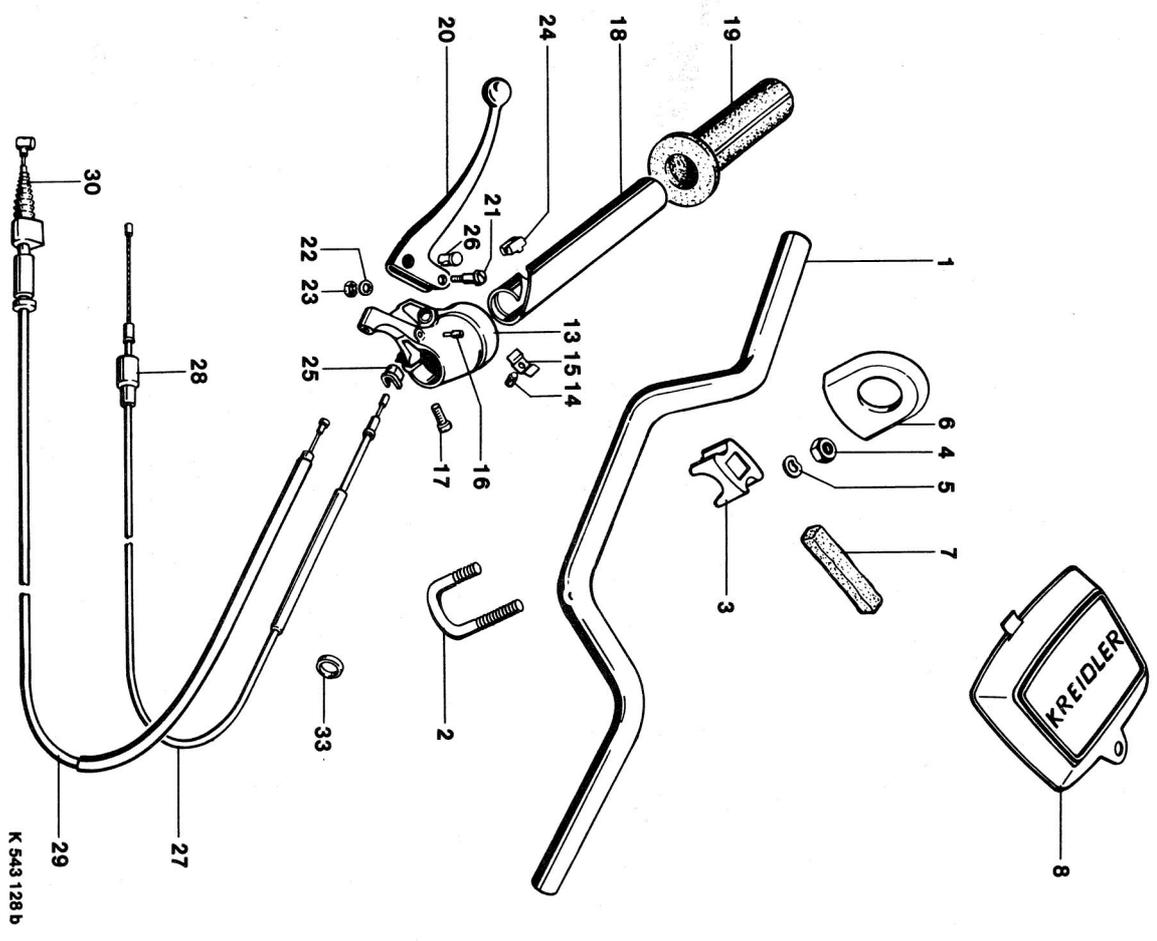
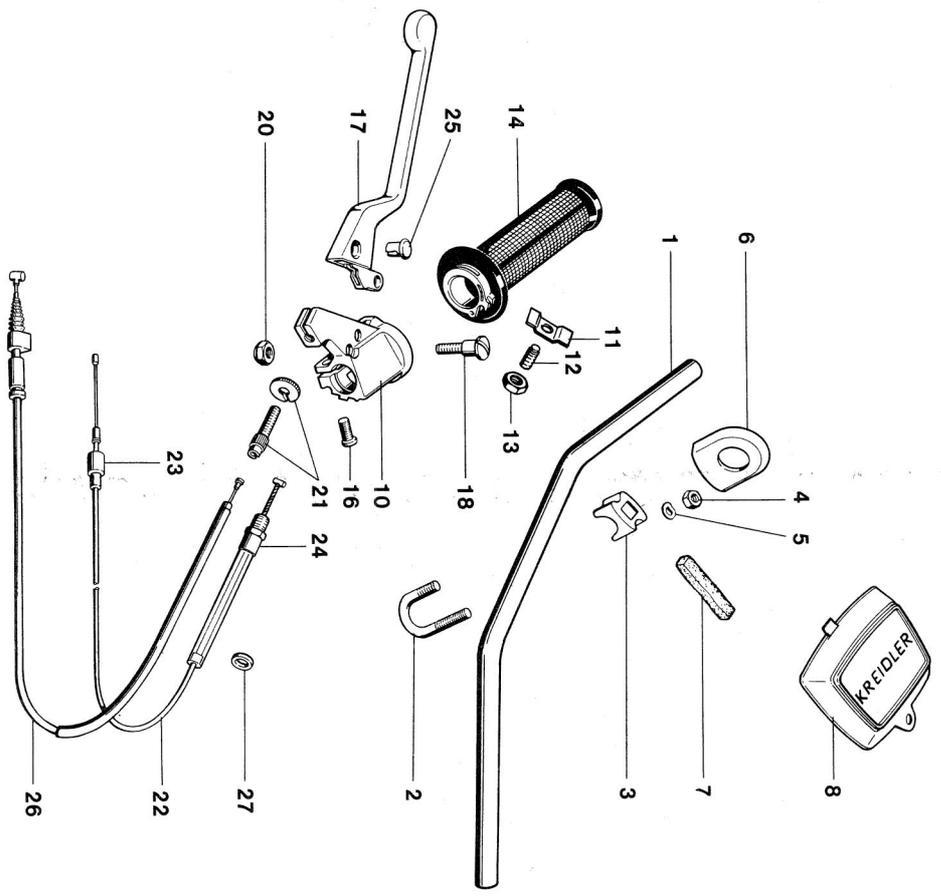

1	57.07.14	M-Lenkerbügel	1	1
-	57.07.02	Lenkerbügel, hoch	1	1
2	57.07.03	Klemmbügel	2	2
3	57.07.04	Socket	2	2
4	57.07.05	Sechskantmutter	4	4
5	00.43.66	Federscheibe B 7 DIN 137	4	4
6	57.07.06	Zierkappe (nur für Hochlenker)	2	2
7	57.07.07	Elastikstreifen	2	2
8	57.07.08	Zierdeckel	1	1
-	V 57.93.86	Gasdrehgriff, vollst.	1	-
10	05.13.77	Gehäuse, vollst.	1	-
11	05.11.07	↕ Bremsfeder	1	-
12	05.12.96	↕ Regulierschraube	1	-
13	00.20.59	↕ Sechskantmutter	1	-
16	05.10.17	↕ Linsenschraube	1	-
14	05.13.78	↕ Griffrohr, vollst.	1	-
-	05.12.98a	↕ Drehgriffüberzug	1	-
17	05.13.80	↕ Hebel	1	-
18	05.13.64	↕ Hebelschraube	1	-
20	05.13.81	↕ Mutter	1	-
21	05.13.21	↕ Stellschraube	1	-
22 V	57.84.63	Gaszug für Hochlenker	1	1
- V	57.84.65	Gaszug für M-Lenker	1	1
23 V	57.04.13	Regenschutzkappe	1	1
25 V	05.12.35	Lötnipelaufnahme	1	-
26 V	57.84.80	Vorderradbremsszug	1	-
27 V	255.04.11	Spannring	1	-
- V	57.93.93	Klingel, vollst.	1	1
-	00.17.04	↕ Zylinderschraube M 4 x 15 DIN 84	1	1

K 545 186 a

Gruppe: Lenker/Gasdrehgriff mit Hauptbremszylinder, Gaszug

Bild-Nr. ET-Nr. Benennung RMC-S

-	V	57.07.97	Gasdrehgriff, vollst.	1
1		05.10.17	Klemmschraube	1
2		05.15.21	Hebelschraube mit Mutter	1
3		05.15.20	Hebel	1
4		05.15.35	Gehäuse	1
5		05.15.19	Griffrohr, vollst.	1
-		05.12.98a	Griffbezug	1
6	V	05.15.22	Hauptbremszylinder, vollst.	1
7		05.15.26	Scheibe	1
8		05.15.34	Abstreifer	1
9	V	05.15.31	Balg	1
10	V	05.15.30	Deckel	1
11		00.17.83	Schraube mit Innensechskant	2
12		00.70.14	Dichtring	1
13		00.13.01	Schraube M 10 x 1 DIN 908	1
-	V	57.84.65	Gaszug für W-Lenker	1
-	V	57.84.63	Gaszug für Hoch-Lenker	1
-	V	57.04.13	Regenschutzkappe	1

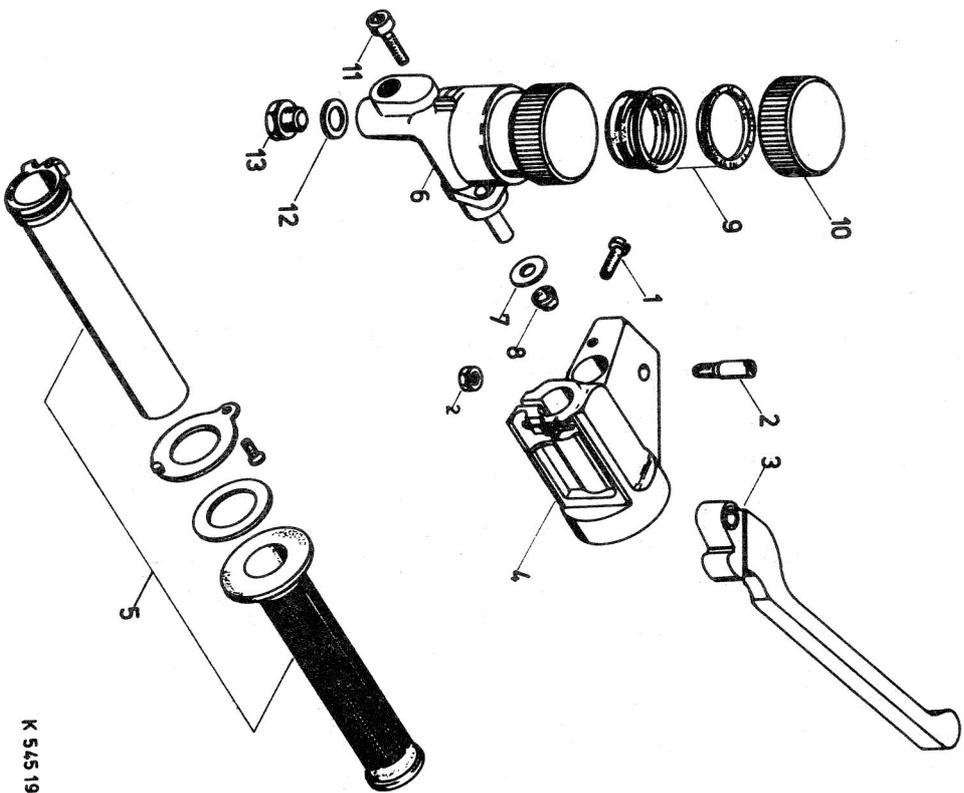

K 545 198

Gruppe: Lenker/Kupplungshebel, Kupplungszug, Rückspiegel



Bild-Nr.	EM-Nr.	Benennung	Fl	Fl	RMC
-	V	Kupplungshebel, vollst.	1	1	1
1	05.13.93	↓ Gelenkstück, vollst.	1	1	1
2	05.10.17	↓ Schraube	1	1	1
4	05.13.67	Hebel	1	1	1
5	05.10.32	Hebelschraube	1	1	1
7	05.13.68	Mutter	1	1	1
9	05.12.35	↓ Lötningelaufnahme	1	1	1
10	V 57.23.05	Festgriff	1	1	1
-	87.81.34	Blinddeckel	1	1	1
11	V 57.84.82	Kupplungszug	1	1	1
12	27.00.84	Rückspiegel, vollst. links	1	1	1
-	27.00.83	Rückspiegel, vollst. rechts	1	1	1
-	02.00.08	↓ Rückspiegelglas	1	1	1
13	00.21.53	Sechskantmutter M 8	1	1	1
14	00.32.52	↓ Scheibe 8 DIN 440	1	1	1

K 543 129 a

Gruppe: Lenker/Kupplungshebel, Kupplungszug,
Rückspiegel

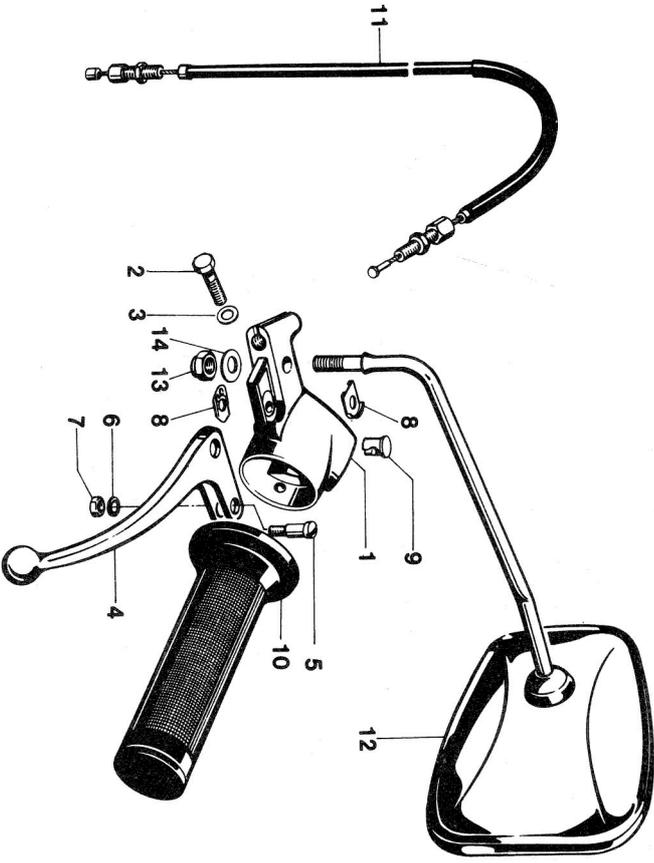

Bild-Nr.	FT-Nr.	Benennung	RMC-BG
-	V 57.93.87	<u>Kupplungshebel, vollst.</u>	1
1	05.13.83	Gelenkstück, vollst.	1
2	05.10.17	↓ Schraube	1
4	05.13.80	Hebel	1
5	05.13.64	Schraube	1
7	05.13.81	Mutter	1
8	05.13.21	Stellschraube	1
9	05.12.35	Lötzipfelaufnahme	1
10	V 57.93.09	Festgriff	1
11	V 57.84.85	<u>Kupplungszug</u>	1
12	V 27.00.84	<u>Rückspiegel, vollst. links</u>	1
-	V 27.00.83	<u>Rückspiegel, vollst. rechts</u>	n.B.
-	V 02.00.08	↓ Glas für Rückspiegel	1
13	00.21.53	Sechskantmutter M 8 DIN 985	1
14	00.32.52	↓ Scheibe 8 DIN 440	1

K 545 177 b

Gruppe: Verkleidung/Motorverkleidung, Kettenkasten

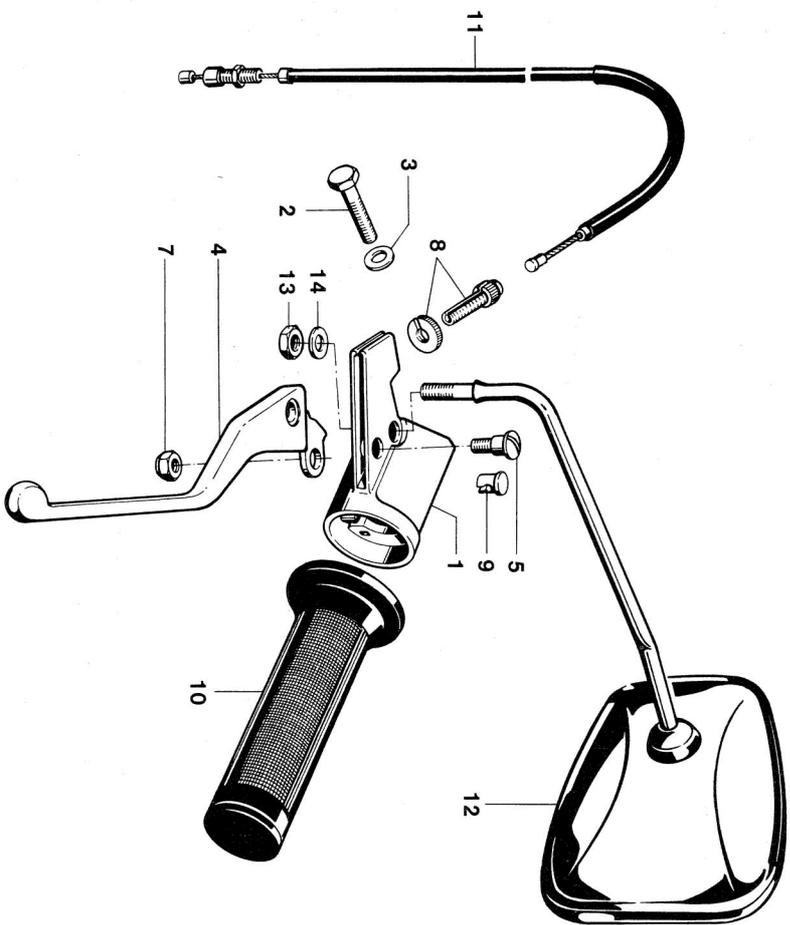

Bild-Nr.	ET-Nr.	Benennung	alle Morkick
1	47.73.05	Motorverkleidung rechts	1
-	47.73.07	Keder vorn, chromfarben	1
3	47.73.08	Keder hinten, chromfarben	1
5	47.03.04	Distanzstück	1
6	00.30.03	Scheibe 8,4 DIN 125	1
7	00.11.12	Sechskantschraube M6x10 DIN 933	1
8	00.43.57	Federscheibe B6 DIN 137	2
10	47.73.06	Motorverkleidung links	1
-	47.73.13	Keder, chromfarben	1
11	47.73.10	Distanzstück	1
12	00.11.12	Sechskantschraube M6x10 DIN 933	1
13	00.43.57	Federscheibe B6 DIN 137	2
14	00.32.51	Scheibe 7 DIN 1440	1
15	00.20.10	Sechskantmutter M6 DIN 934	1
16	15.04.39	Befestigungsbolzen	2
17	00.11.25	Sechskantschraube M6x10 DIN 933	1
18	00.43.57	Federscheibe B6 DIN 137	1
19	00.43.26	Federring B6 DIN 127	1
21	00.11.12	Sechskantschraube M6x10 DIN 933	1
22	00.43.57	Federscheibe B6 DIN 137	1
23	00.43.26	Federring B6 DIN 127	1
24	47.73.99	Gitter	1
25	00.11.42	Sechskantschraub M6x16 DIN 933	2
27	00.43.63	Federscheibe B6 DIN 137	2
29	37.77.04	Kettenkasten unten	1
30	37.77.05	Kettenkasten oben	1
31	47.65.02	Rohrriet	1
32	00.11.13	Sechskantschraube M6x12 DIN 933	2
33	00.43.57	Federscheibe B6 DIN 137	2
34	00.11.16	Sechskantschraube M6x15 DIN 933	2
35	00.43.57	Federscheibe B6 DIN 137	2
36	00.33.50	Scheibe a6,4 DIN 9021	2
37	00.59.15	Rohrriet A10x1x5 DIN 7340	2
38	00.11.12	Sechskantschraube M6x10 DIN 933	2
39	00.43.57	Federscheibe B6 DIN 137	2
40	37.77.06	Haltebügel	1

K 545 178 c

Gruppe: Kraftstoffanlage/Kraftstofftank, Kraftstoffhahn

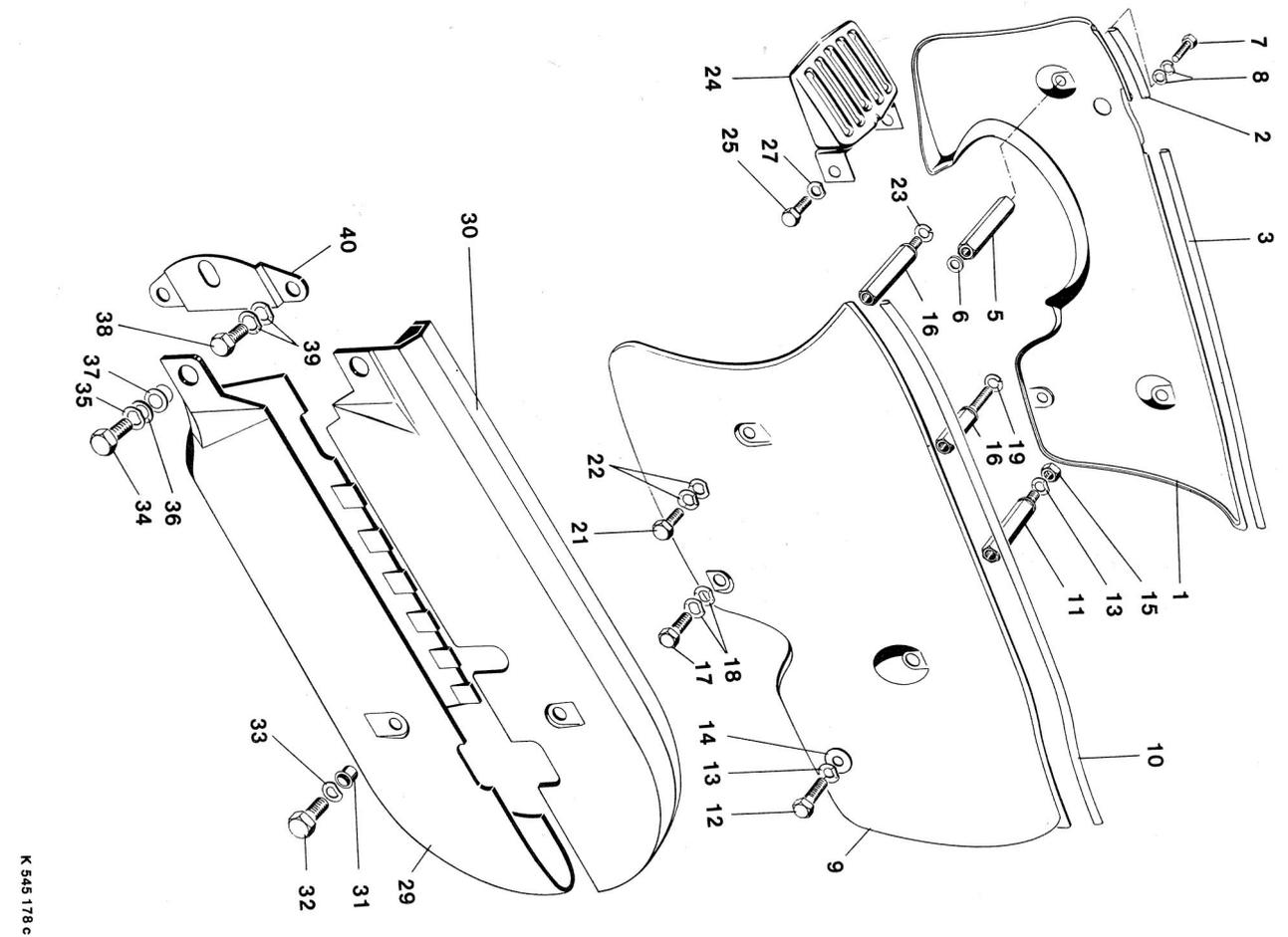

Bild-Nr.	EM-Nr.	Benennung	LF	F	RM	C	B	S
-	77.76.91	Kraftstoffbehälter, vollst.	1	-				
-	77.76.89 +	Kraftstoffbehälter, vollst. (für Spoilerbank)	-	1				
2	V 77.81.39	Klebebild links	1	-				
-	V 77.81.29 +	Klebebild links (Für Spoilerbank)	-	1				
-	V 77.81.40	Klebebild rechts	1	-				
-	V 77.81.35 +	Klebebild rechts (Für Spoilerbank)	-	1				
3	V 77.81.23	Klebebild "Florett"	-	1				
4	V 77.81.37	Abziehbild für Tankrückens vorn	2	2				
5	V 77.81.38	Abziehbild für Tankrückens hinten	1	1				
-	V 07.11.01	Tankdeckel	1	1				
6	00.11.46	Sechskantschraube M 6 x 12 DIN 933	1	1				
7	00.11.42	Sechskantschraube M 6 x 16 DIN 933	2	2				
8	00.33.50	Scheibe A 6,4 DIN 9021	2	2				
9	V 77.51.90	Kraftstoffhahn, vollst.	4	4				
10	00.07.01	Überwurfmutter	1	1				
11	V 00.07.02	Innensieb	1	1				
12	00.07.03	Schlauchnippel	1	1				
13	V 00.70.18	Fiberdichtung A 7,5 x 14 DIN 603	1	1				
15	V 00.93.36	Kraftstoffschlauch A 5 x 9 x 120 DIN 7337	1	1				

+) Bei Bestellung unbedingt Farbe angeben!

Gruppe: Vorderrad/Drahtspeichenrad mit Trommelbremse
120 ø

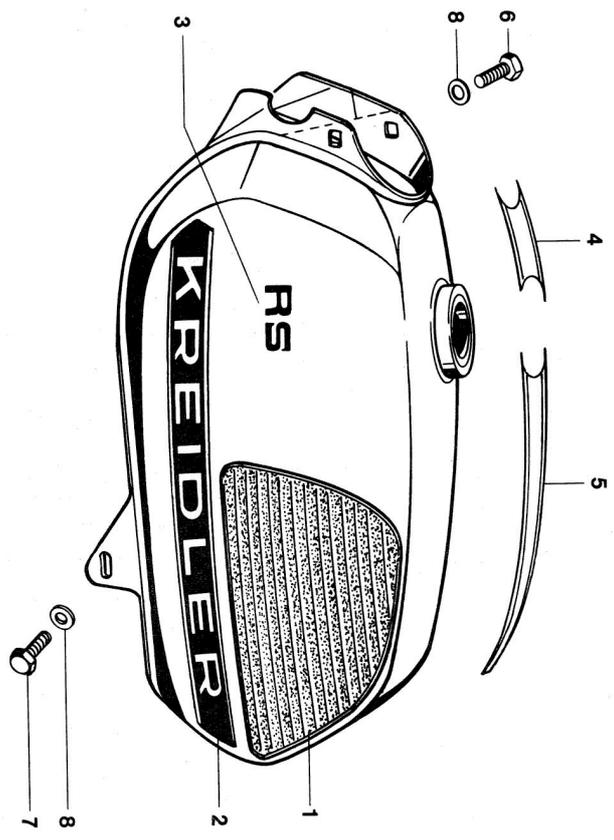

Bild-Nr.	EP-Nr.	Benennung	LF	F	RMC
-	V 00.96.16	<u>Drahtreifen</u> 2 3/4 - 17 reinforced	1	1	1
-	V 00.96.26	<u>Schlauch</u> 2 3/4 - 17	1	1	1
-	V 00.96.50	<u>Felgenband</u> 16 - 17"/21	1	1	1
-	67.71.00	<u>Vorderrad</u> , 2 3/4-17, ohne Bereifung	1	1	1
1	67.89.02	<u>Felge</u> 1,50Ax17	1	1	1
2	V 67.89.04	<u>Speiche</u> mit Nippel	36	36	36
4	67.05.00	<u>Vorderradbremssnabe</u> , vollst. 120 ø	1	1	1
-	06.15.57	<u>Nabenkörper</u> vollst.	1	1	1
5	00.61.04	<u>Kugellager</u> 6201 Z/C3 DIN 625	2	2	2
6	06.15.63	<u>Distanzrohr</u> Nutting	1	1	1
-	06.15.62	<u>Steckachse</u>	1	1	1
7	67.03.01	<u>Scheibe</u> 13 DIN 433	1	1	1
8	00.31.10	<u>Achsmutter</u>	1	1	1
9	67.02.03	<u>Bremsdeckel</u> , vollst.	1	1	1
-	06.15.59	<u>Bremsdeckel</u> , nackt	1	1	1
10	06.15.58	<u>Bremsnocken</u> , vollst.	1	1	1
11	06.15.65	<u>Scheibe</u> 0,6 dick	1	1	1
12	06.15.68	<u>Zahnscheibe</u>	1	1	1
13	06.15.71	<u>Sechskantmutter</u> SW 17	1	1	1
14	06.15.67	<u>Bremsbackenpaar</u>	1	1	1
15	V 06.15.61	<u>Rückzugfeder</u>	2	2	2
16	06.15.69	<u>Bremshebel</u>	1	1	1
17	06.15.60	<u>Schutzkappe</u>	1	1	1
-	06.16.03				

K 545 187 a

K 1

7/77

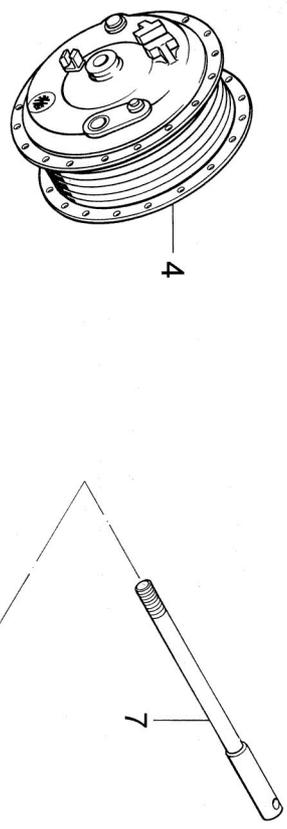
Gruppe: Vorderrad/Verbundrad mit Trommelbremse 120 Ø



Bild-Nr.	EM-Nr.	Benennung	RM-C-BG
-	V 00.96.16	Drahtreifen 2 3/4-17 reinforced	1
-	V 00.96.26	Schlauch 2 3/4-17	1
-	V 00.96.50	Felgenband 16-17"/21	1
-	67.49.97	Verbundrad vorn	1
1	06.16.09	Felge	1
2	00.61.04	Kugellager 6201 Z/C 3 DIN 625	2
3	06.15.63	Distanzrohr	1
4	06.15.62	Nutring	1
5	00.26.54	Hutmutter M 7 DIN 986	6
6	67.49.04	Scheibe	6
7	67.49.03	Senkschraube	6
8	00.31.10	Scheibe	1
9	67.02.03	Achsmutter	1
10	67.03.01	Steckachse	1
-	67.05.98	Bremsdeckel, vollst.	1
11	06.15.58	Bremsdeckel, nackt	1
12	V 06.15.61	Bremsbackenpaar, vollst.	1
13	06.15.69	↕ Rückzugfeder	2
14	06.15.65	Bremsnocken, vollst.	1
15	06.15.70	↕ Scheibe 2 dick	1
16	06.16.02	↕ Scheibe 0,6 dick	1
17	06.15.71	Zahnscheibe	1
18	06.15.67	Sechskantmutter	1
19	06.16.01	Bremshebel mit Schlaufe	1



K544.114

Gruppe: Vorderrad/Verbundrad mit Bremscheibe

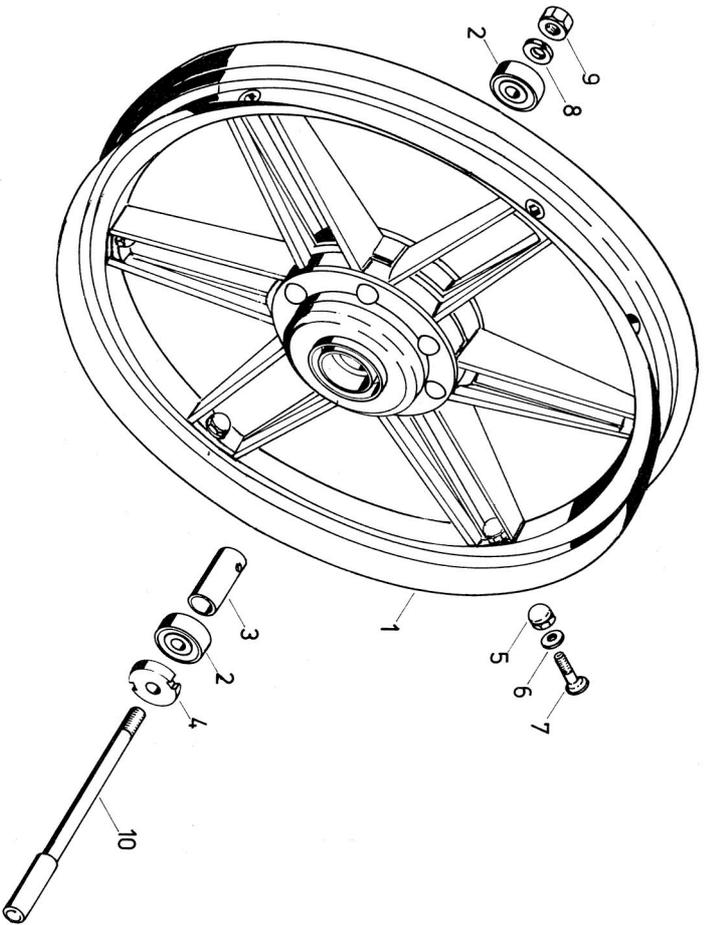
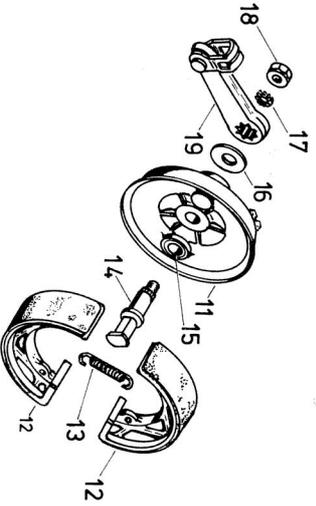
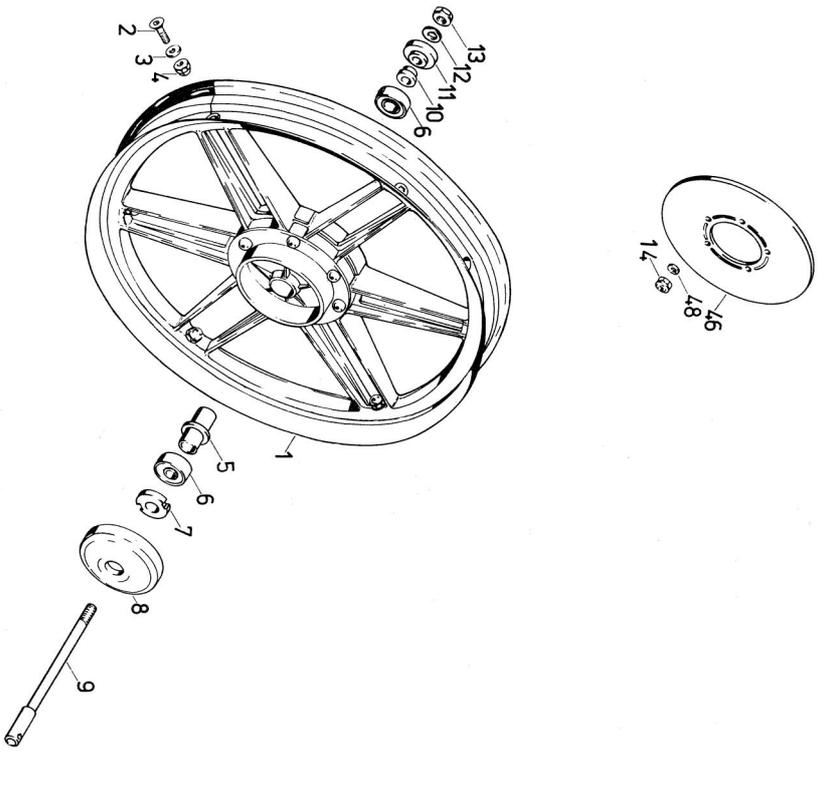

K 545145a

Bild-Nr.	FT-Nr.	Benennung	RMC-S
-	V 00.96.16	Drahtreifen 2 3/4 - 17 reinforced	1
-	V 00.96.26	Schlauch 2 3/4 - 17	1
-	V 00.96.50	Felgenband	1
-	67.46.98	Verbundrad, vormont	1
1	06.16.09	Felge	1
2	67.49.03	Senkschraube	1
3	67.49.04	Scheibe	6
4	00.26.54	Hutmutter M 7 DIN 986	6
5	67.24.97	Distanzrohr	1
6	00.61.31	Rollenkugellager 6301 Z/c 3	1
7	67.25.01	DIN 625	2
-	67.35.05	Mitneherring	1
8	67.46.04	Distanzhülse	1
9	67.35.04	Steckachse	1
10	67.35.05	Distanzhülse	1
11	67.35.07	Halter	1
12	00.31.10	Scheibe 13 DIN 433	1
13	67.02.03	Achsmutter	1
-	06.16.03	Schutzkappe	1
14	00.29.34	Sicherungsmutter VM 6	5
46	67.35.02	Bremscheibe	1
47	06.10.33	Senkschraube m. Innensechskant	5
48	00.43.57	Federscheibe B 6	5

Gruppe: Vorderrad/Bremszange, Reparatursätze

Bild-Nr.	EF-Nr.	Benennung	RM-C-S
15	V 00.17.82	Zylinderschraube M 8 x 30 DIN 912 "Inbus Plus"	2
16	00.31.00	Scheibe	2
17	V 57.06.60	Bremszange, vollst.	1
-	V 06.17.01	Reparatursatz "Bremsbeläge"	1
18)		Belaghalter	1
19)		Scheibe	1
20)		Schraube	1
21)		Belag, innen	1
22)		Belag, außen	1
-		Spezialfett (10 gr. Tube)	1
-	V 06.17.03	Reparatursatz "Führungsbolzen"	1
23)		Führungsbolzen	2
24)		O-Ring	4
25)		Staubkappe	4
-		Spezialfett (10 gr. Tube)	1
26)		Scheibe	2
27)		Mutter	2
-	V 06.17.04	Reparatursatz "Hydraulik"	1
28)		Staubkappe	1
29)		Dichtring	1
-		Spezialfett (20 gr. Tube)	1
30)		Kolben	1
31	V 06.17.05	Staubkappe	1
32	V 06.17.06	Entlüfterschraube	1
33	06.17.09	Bremsträger	1
34	V 06.17.08	Sicherungsblech	1
35	V 06.17.07	Gummilager	1

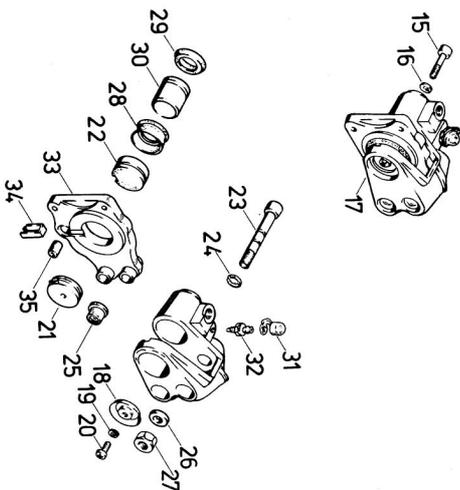

Gruppe : Vorderrad/Bremsschlauch mit Befestigungsteilen

Bild-Nr.	EF-Nr.	Benennung	RM-C-S
36	V 57.07.90	Bremsschlauch für M-Lenker	1
-	V 57.07.92	Bremsschlauch für Hoch-Lenker	1
37	V 57.07.18	Schutzkappe	1
38	V 57.07.21	Hohlsschraube	1
39	V 00.70.30	Dichtring A 10 x 14	1
41	V 00.70.30	Dichtring A 10 x 14	1
42	V 00.29.34	Sicherungsmutter MV 6	1
43	00.30.02	Scheibe 6,4	2
44	57.06.39	Schelle	1
45	00.11.17	Schraube	1
-	V 57.06.41	Halter für Bremsschlauch (an der Schutzhülse der Telegabel	1

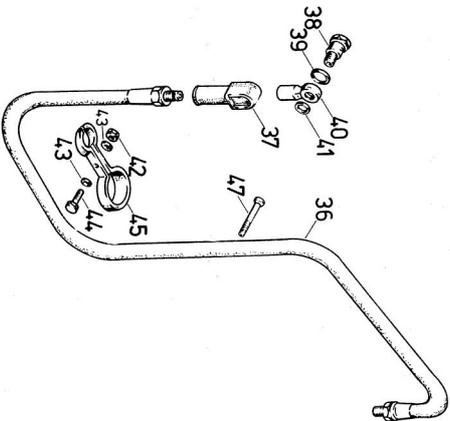

Gruppe: Hinterrad/Drahtspeichenrad mit Trommelbremse
120 ϕ



Bild-Nr.	EF-Nr.	Benennung	LF	RM	C
-	V 00.96.15	Drahtreifen 2 3/4-17 reinforced	1	1	1
-	V 00.96.26	Schlauch 2 3/4-17	1	1	1
-	V 00.96.50	Felgenband 16-17"/21	1	1	1
-	67.67.00	Hinterrad, vollst. o. Bereifung	1	1	1
1	67.89.02	Felge 1,50 A x 17	1	1	1
2	67.90.05	Speiche innen, mit Nippel	18	18	18
3	67.90.04	Speiche außen, mit Nippel	18	18	18
-	67.04.00	Hinterrad-Bremsnabe vollst. 120 ϕ	1	1	1
-	06.15.72	Nabenkörper, vollst.	1	1	1
4	00.61.04	Kugellager 6201 Z/C3 DIN625	2	2	2
5	06.15.76	Distanzrohr	1	1	1
-	06.15.96	Bremsdeckel, vollst.	1	1	1
6	06.15.78	Bremsdeckel, nackt	1	1	1
7	06.15.61	Bremsbackenpaar, vollst.	1	1	1
8	06.15.86	Rückzugfeder	2	2	2
9	06.15.84	Bremsnocken, vollst.	1	1	1
10	06.15.68	Scheibe 0,6 dick	1	1	1
11	06.15.71	Zahnscheibe	1	1	1
12	06.15.67	Sechskantmutter SW 17	1	1	1
13	06.15.60	Bremshebel mit Schlaufe	1	1	1
14	67.02.02	Steckachse	1	1	1
15	67.02.03	Achsmutter	1	1	1
16	06.15.77	Stoßdämpfer	1	1	1
17	06.15.73	Stützring	1	1	1
18	00.10.43	Sechskantschraube M 7 x 32 DIN 931	5	5	5
19	67.04.98	Zahnkranzträger	1	1	1
20	67.02.05	Sicherungskranz	1	1	1

K 545 188 a

Gruppe: Hinterrad/Drahtspeichenrad mit Trommelbremse
120 Ø

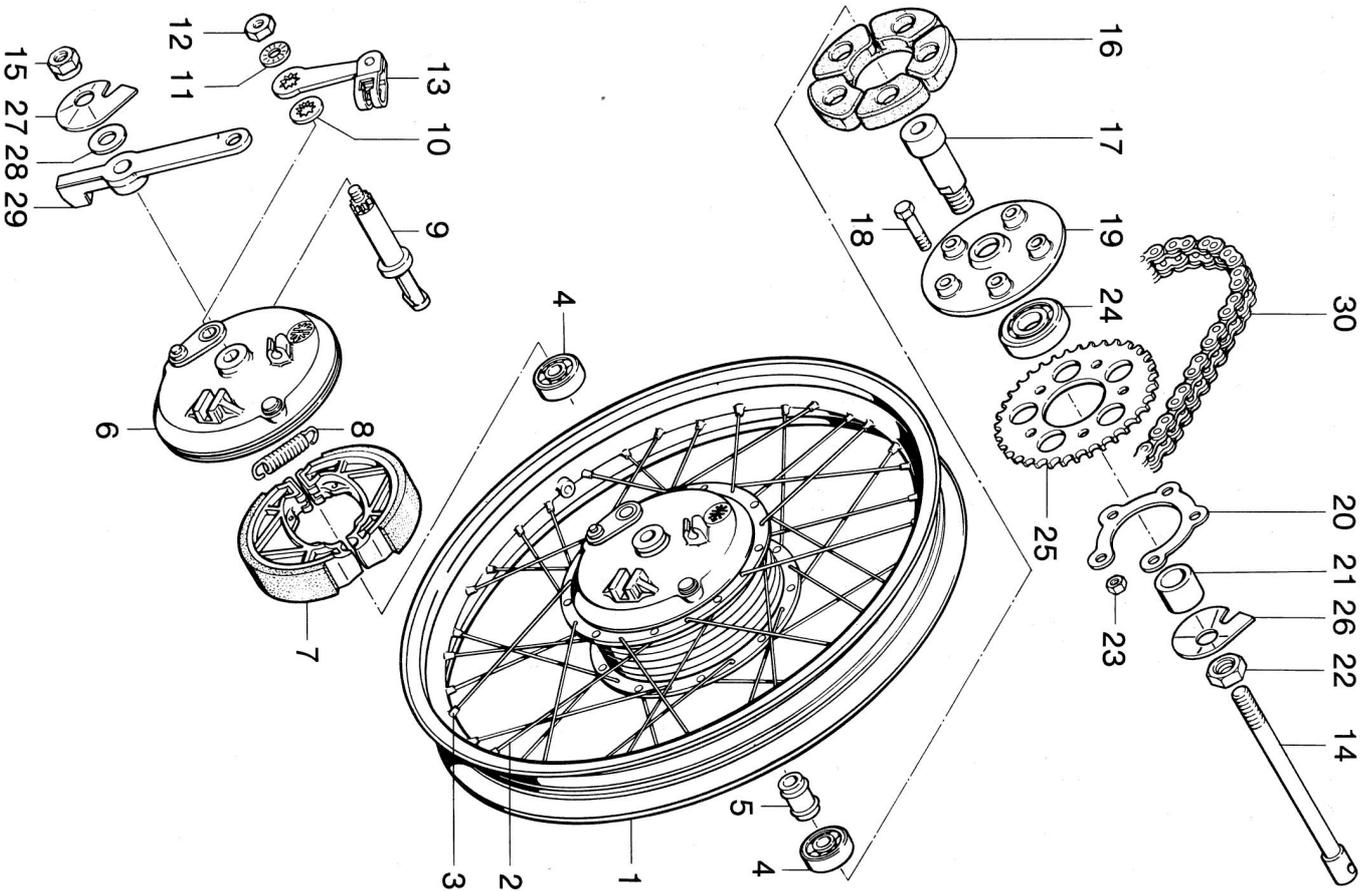

Bild-Nr.	ET-Nr.	Benennung	LF	RMC
----------	--------	-----------	----	-----

21	67.02.97	Hülse	1	1
22	06.15.75	Sechskantmutter SW 21	1	1
23	00.20.24	Sechskantmutter M 7 DIN 934	5	5
24	00.60.33	Kugellager 6004 2 RS/C 3 DIN 625	1	1

25	V 67.88.02	Kettenrad Z = 36	1	1
26	67.94.11a	Kettenspannerexzenter, links	1	1
27	67.94.12a	Kettenspannerexzenter, rechts	1	1
28	14.09.06	Scheibe	1	1
29	V 67.84.10	Bremshalter	1	1
30	V 27.00.92	Kette 1/2x3/16", 102 Glieder	1	1
-	V 00.93.16	einschl. Schloß	1	1
-	V 00.93.16a	Kettenschloß (nicht für Kette NYC-415)	1	1
-	V 00.93.16a	Kettenschloß (nur für Kette NYC-415)	1	1

K 545 188 a

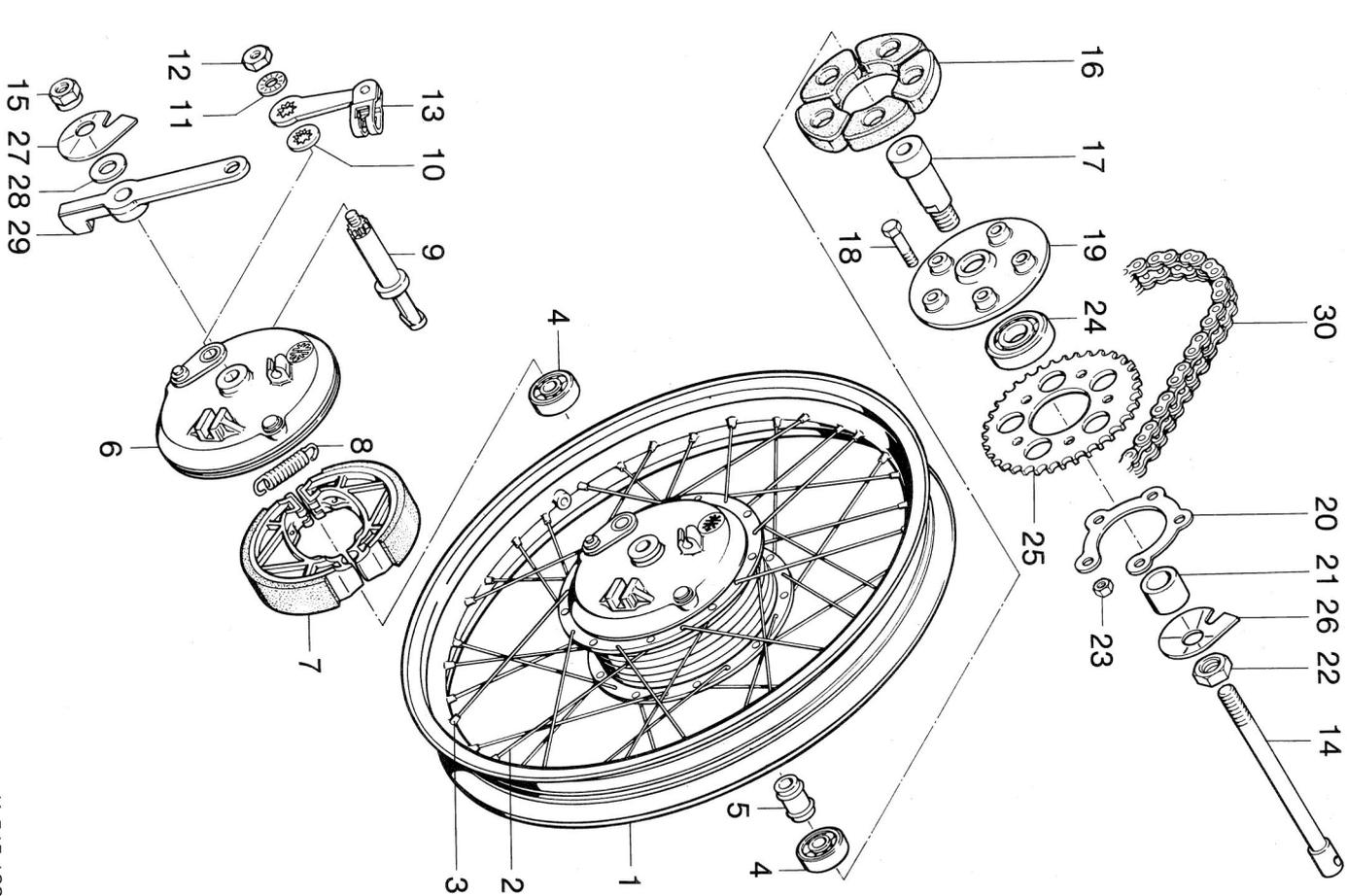
K 7

4/78

Gruppe: Hinterrad/Verbundrad mit Trommelbremse 120 Ø



Bild-Nr.	EP-Nr.	Benennung	RMC-BG
-	V 00.96.15	Drahtreifen 2 3/4-17 reinforced	1
-	V 00.96.26	Schlauch 2 3/4-17	1
-	V 00.96.50	Felgenband 16-17"/21	1
-	67.48.97	Verbundrad hinten	1
1	06.16.09	▲ Felge	1
2	00.61.04	▲ Kugellager 6201 Z/C3 DIN 625	2
3	06.15.76	Distanzhülse	1
4	00.26.54	Hutmutter	6
5	67.49.04	Scheibe	6
6	67.49.03	Senkschraube	6
-	67.04.99	Bremsdeckel, vollst.	1
7	06.15.88	Bremsdeckel nackt	1
8	06.15.82	Bremsbackenpaar, vollst.	1
9	06.15.61	▲ Rückzugfeder	1
10	06.15.84	Bremsnocken, vollst.	1
11		▲ Scheibe 2 dick	1
12	06.15.68	▲ Scheibe 0,6 dick	1
13	06.15.71	Zahnscheibe	1
14	06.15.67	Sechskantmutter	1
15	06.15.60	Bremshebel mit Schlaufe	1
16	V 06.15.77	Stoßdämpfer	1
17	00.10.43	Sechskantschraube M 7 x 32	5
18	06.15.73	Stützring	1
19	67.04.98	Zahnkranzträger	1
20	00.60.33	Kugellager 6004 2 RS/C3 DIN 625	1
21	67.02.97	Hülse	1
22	V 67.02.05	Sicherungskranz	1
23	00.20.24	Sechskantmutter W 7	5
24	06.15.75	Sechskantmutter SW 21	1
25	67.02.02	Steckachse	1
26	14.09.06	Scheibe	1
27	67.02.03	Achsmutter	1

K 544 145

Gruppe: Hinterrad/Verbundrad mit Trommelbremse 120 Ø

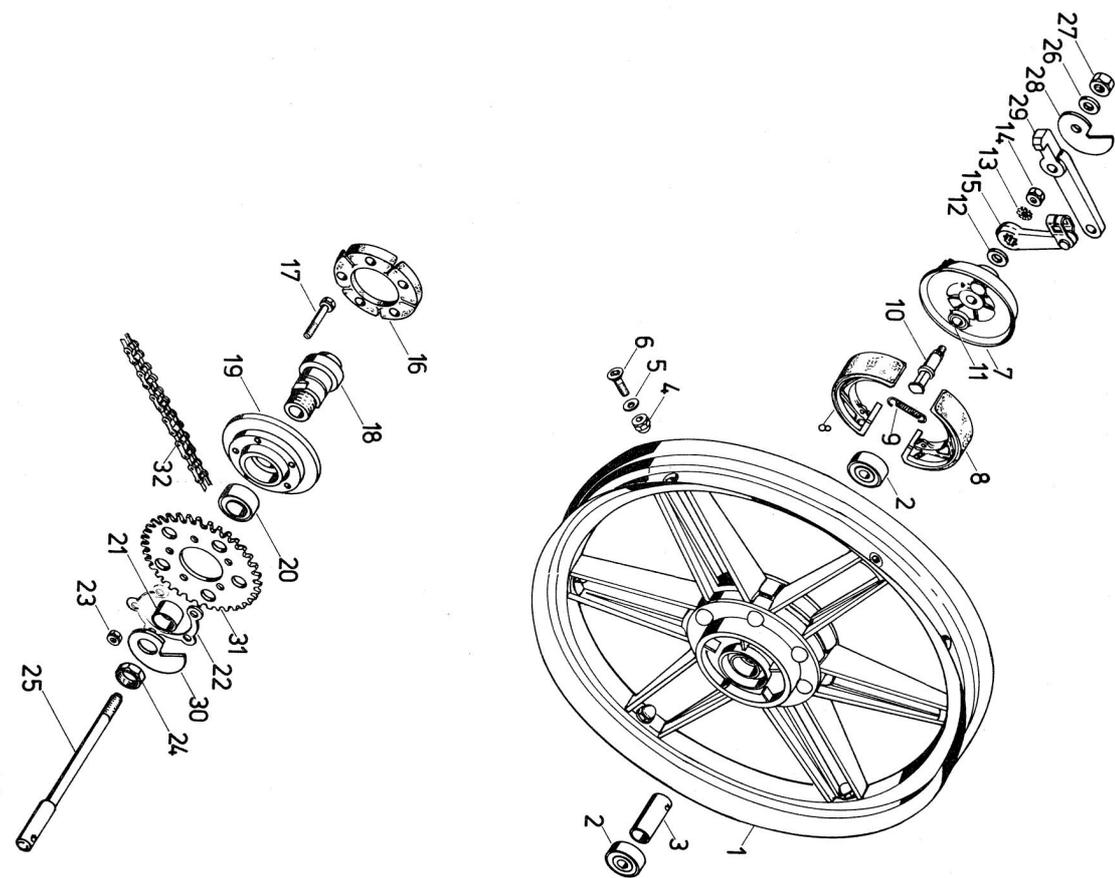
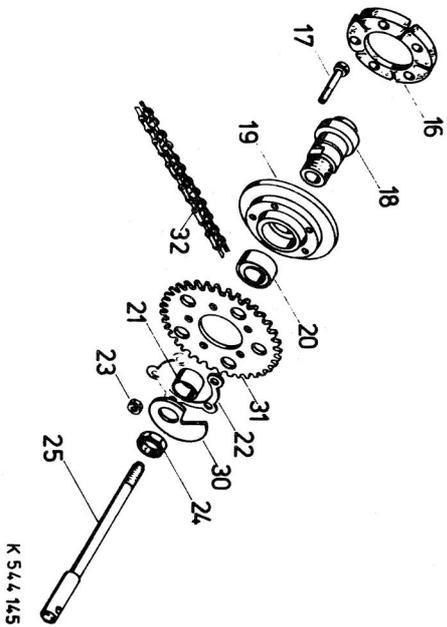
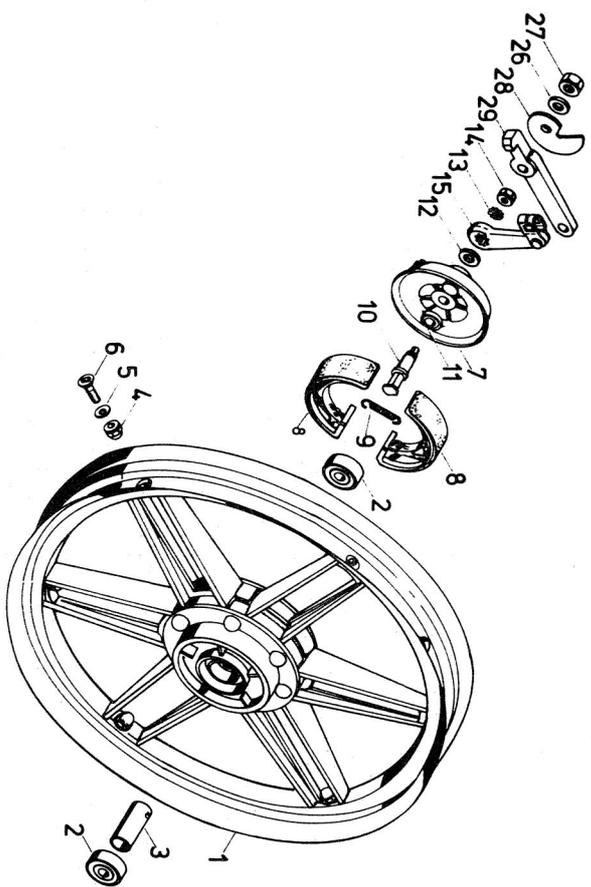

K 544 145

Bild-Nr.	ET-Nr.	Benennung	RM-C-BG RM-C-S
28	67.94.12a	Kettenspanner rechts	1
29	67.84.10	Bremshalter	1
30	67.94.11a	Kettenspanner links	1
31	57.88.02	Kettenrad Z = 36	1
32	27.00.92	Rollenkette 1/2 x 3/16, 102	1
-	V 00.93.16	Glieder einschl. Schloß	1
-	V 00.93.16a	↑ Kettenschloß (nicht für Kette TYC-415) Kettenschloß (nur für Kette TYC-415)	1 1

Gruppe : Elektrische Anlage/Scheinwerfer



Bild-Nr.	ET-Nr.	Benennung	LF	F	RMC
-	87.82.95	Scheinwerfer, vollst., 15 Watt dauerabgeblendet	1	1	1
-	87.82.94	Scheinwerferersatz, vollst.	1	1	1
9	08.18.08	Glashaltering, vollst.	1	1	1
10	08.17.26	Befestigungsschraube	1	1	1
11	08.17.27	Scheibe	1	1	1
12	V 08.18.14	Scheinwerferglas mit Reflektor	1	1	1
13	08.18.11	Klemmfeder	6	6	6
14	87.84.82	Gehäuse	1	1	1
15	87.84.06	Kabeltülle	2	2	2
-	V 08.15.27	Glühlampe T6V 15 W DIN 72601	1	1	1
16	00.43.58	Sechskantschraube M8x18 DIN 933	2	2	2
17	00.11.56	Federscheibe B8 DIN 137	2	2	2

K 544 110

Gruppe: Elektrische Anlage/Scheinwerfer, Masseleitung
Lichtleitung

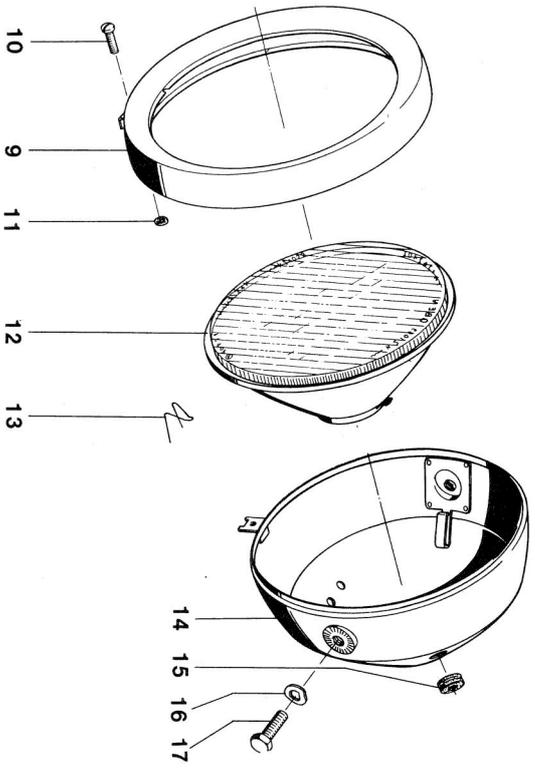
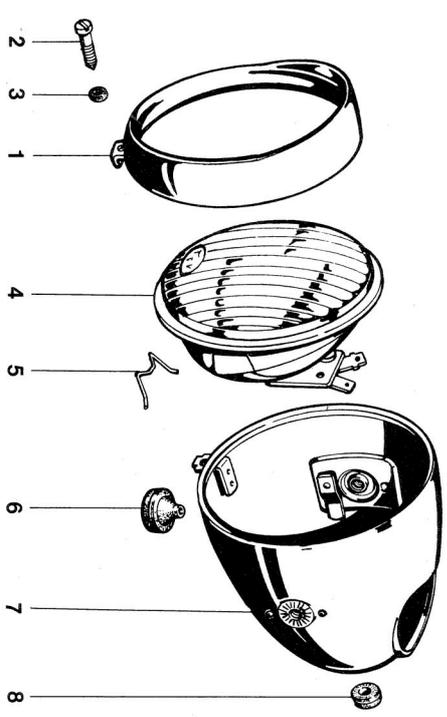

Bild-Nr.	EM-Nr.	Benennung	RMC-BG	RMC-S
-	08.18.20	Scheinwerfer, vollst., 15 Watt dauerabgebildet	1	
-	87.82.94	Scheinwerferersatz, vollst.	1	
9	08.18.08	Glashaltering, vollst.	1	
10	08.17.26	Befestigungsschraube	1	
11	08.17.27	Scheibe	1	
12	V 08.18.14	Scheinwerferglas mit Reflektor	1	
13	08.18.11	Klemmfeder	6	
14	87.84.57	Gehäuse	1	
15	87.84.06	Kabeltülle	2	
-	V 08.15.27	Glühlampe T6V 15W DIN 72601	1	
17	00.43.58	Sechskantschraube M 8x18 DIN 933	2	
16	00.11.56	Federscheibe B8 DIN 137	2	
-	87.81.32	Masseleitung zum Scheinwerfer	1	
-	87.71.92	Leitung für Dauerabblendlicht	1	

K 544 110

Gruppe: Elektrische Anlage / Tachometer, Nebenantrieb
Tachometerwelle, Lenker-
schalter, Kabelstrang

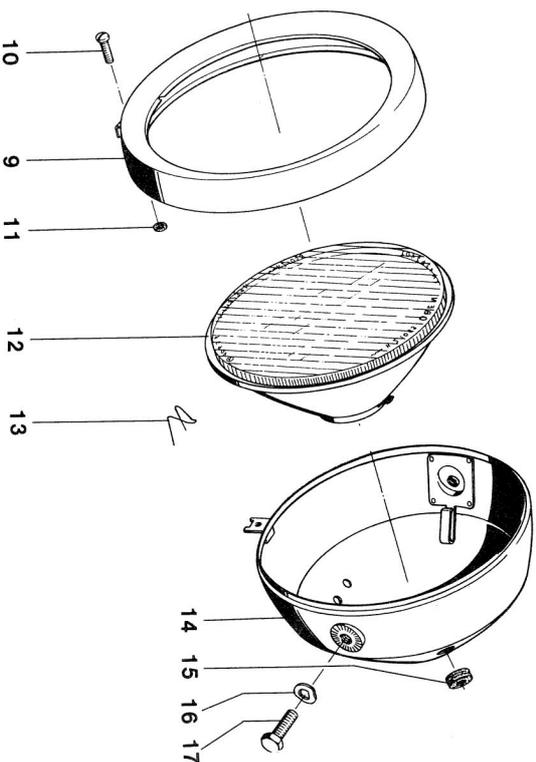
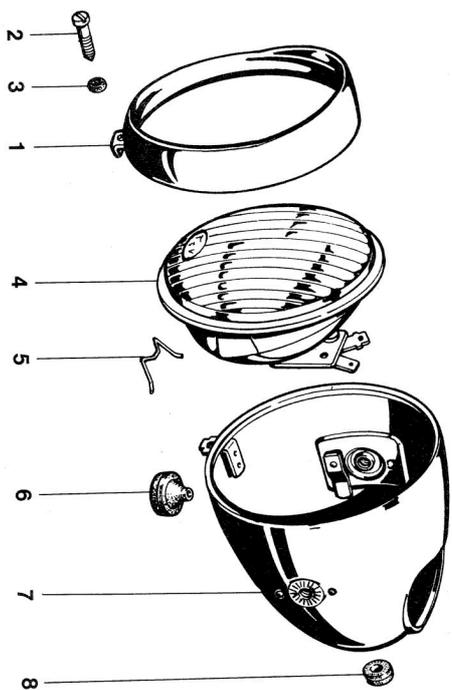

Bild-Nr.	EF-Nr.	Benennung	LF-F
1	09.21.17	Tachometer, vollst.	1
4	27.78.17	Bügel	1
5	27.08.02	Sechskantmutter	1
2	27.78.37	Gehäuseoberteil	1
3	27.78.39	Ring	1
6	27.78.38	Gehäusenunterteil	1
7	27.78.36	Instrumententräger	1
8	00.19.31	Blechschrabe B 4,2 x 9,5 DIN 7976	1
9	87.81.17	Lampenfassung, 2-polig	1
10	08.17.60	Glühlampe J 6V 0,6 W	1
11	27.78.96	Tachometerwelle	1
12	27.78.90	Nebenantrieb	1
-	V 87.01.84	Lenkerschalter	1
-	00.17.34	Zylinderschraube M4x10 DIN 8	1
-	87.71.95a	Masseleitung zum Scheinwerfer	1
-	87.81.99	Kabelstrang zum Scheinwerfer	1
-	87.81.95	Kabelstrang zum Anbautacho	1
-	87.71.92	Lichtleitung f. Dauerabblendlicht	1

Gruppe: Elektr. Anlage/Cockpit, Nabenantrieb, Tachowelle

RMG ohne Blinkanlage
 von Fg.-Nr. 4 074 507
 bis Fg.-Nr. 4 081 106

Bild-Nr.	ET-Nr.	Benennung	RMG
----------	--------	-----------	-----

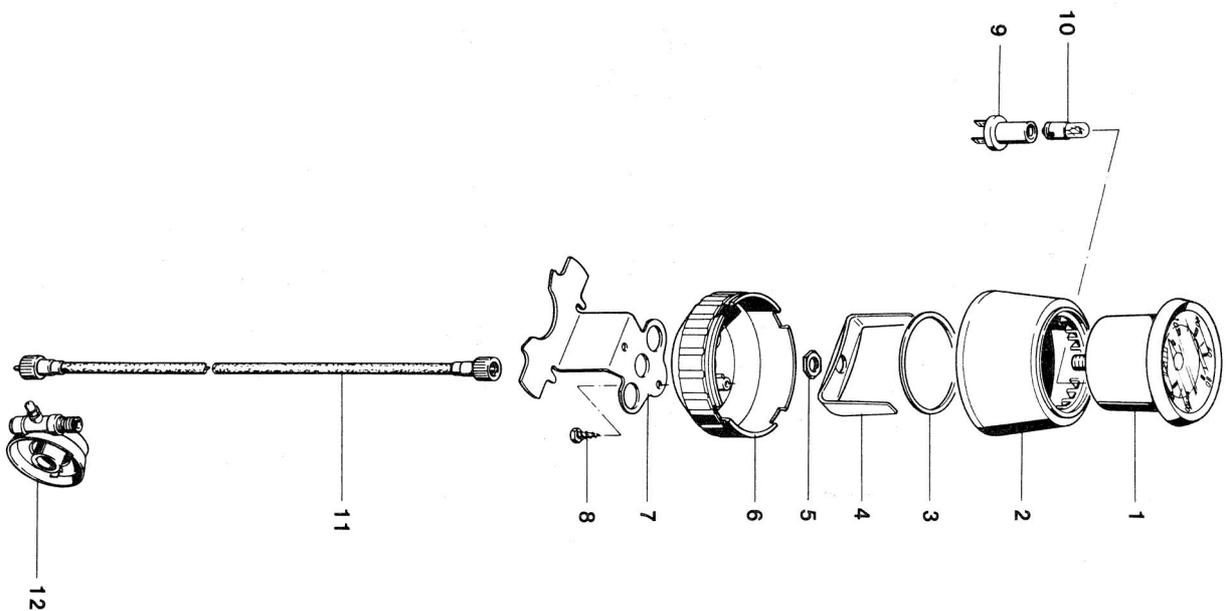
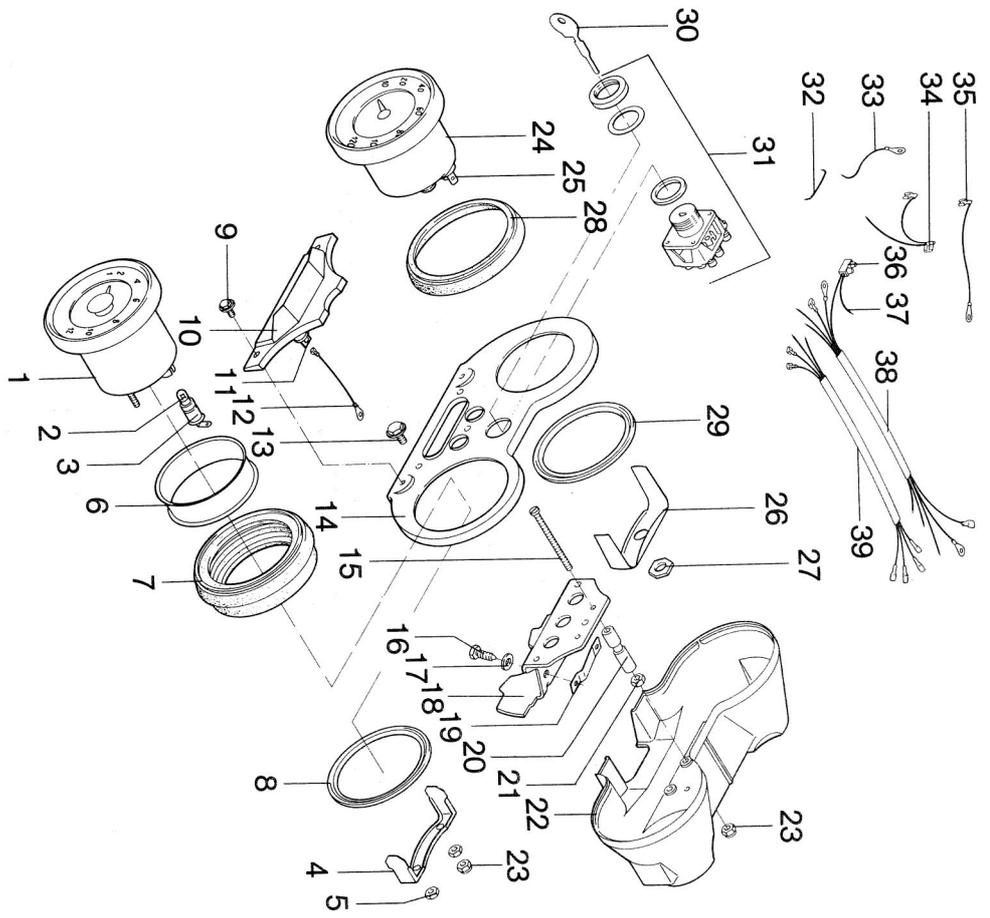

1	27.78.73	Cockpit, vollst.	1
2	27.78.87	Drehzahlmesser, vollst.	1
3	08.17.60	Glühlampe 6 V 0,6 W	1
4	87.81.16	Lampenfassung, 1-polig	1
5	27.78.21	Bügel	1
6	00.20.30	Sechskantmutter M4 DIN 934	2
7	27.78.19	Dämpfungsring	1
8	27.78.24	Dämpfung	1
9	27.78.20	Spannring	1
10	02.78.02	Spanlo-Sechskantschraube	1
11	27.78.29	M 4 x 8	2
12	27.78.68	Kontrollleuchtenträger	1
13	27.78.67	Signalleuchtenattrappe gelb	1
14	02.78.03	Signalleuchtenattrappe gelb	2
15	27.78.54	Tapfite-Sechskantschraube	1
16	00.17.37	M 5 x 8	3
17	00.19.30	Abdeckung	1
18	00.30.06	Zylinderschraube M 4 x 55	1
19	27.78.49	Blechschrabe B 4, 6 x 16	2
20	27.78.53	Scheibe 5,3 DIN 125	1
21	00.20.30	Trägerblech	1
22	27.78.16a	Schelle	1
23	00.29.31	Distanzrohr	1
24	27.78.83	Sechskantmutter M4 DIN 934	2
25	87.81.17	Gehäuse	1
26	08.17.60	Sicherungsmutter M4 DIN 980	3
27	27.78.17	Tachometer, vollst.	1
28	27.08.02	Lampenfassung, 2-polig	1
29		Glühlampe 6 V 0,6 W	1
30		Bügel	1
31		Sechskantmutter	1

K 545 192 b

Gruppe: Elektr. Anlage/Cockpit, Nebenantrieb, Tachowelle

RMG ohne Blinkanlage
 von Fg.-Nr. 4 074 507
 bis Fg.-Nr. 4 081 106



Bild-Nr.	EM-Nr.	Benennung	RMG
28	27.78.34	Zwischenring	1
29	27.78.20	Spannring	1
30	27.78.30	Zündschlüssel	1
-	27.00.13	Griffkappe f. Zündschlüssel	1
31	27.78.56	Zünd-Lichtschalter	1
32	87.81.33	Verbinder gelb	1
33	87.81.37	Masseleitung z. Zündschalter	1
34	87.81.35	Leitung f. Instrumenten- beleuchtung	1
35	87.81.36	Masseleitung z. Tachometer	1
36	00.95.08	Leistungsverbinder B 1 DIN 72586	2
37	87.81.39	Verbinder	1
38	87.81.63	Kabelstrang zum Cockpit	1
-	27.78.90	Nebenantrieb	1
-	27.78.96	Tachometerwelle	1
-	87.81.58	Hauptkabelstrang	1
-	87.81.52	Kabelstrang zum Heck	1

K 545 192 b

Gruppe: Elektr. Anlage/Cockpit, Nebenantrieb, Tachowelle
 RMC ohne Blinkanlage
 ab Fg.-Nr. 4 081 107

Bild-Nr.	EP-Nr.	Benennung	RMC
----------	--------	-----------	-----

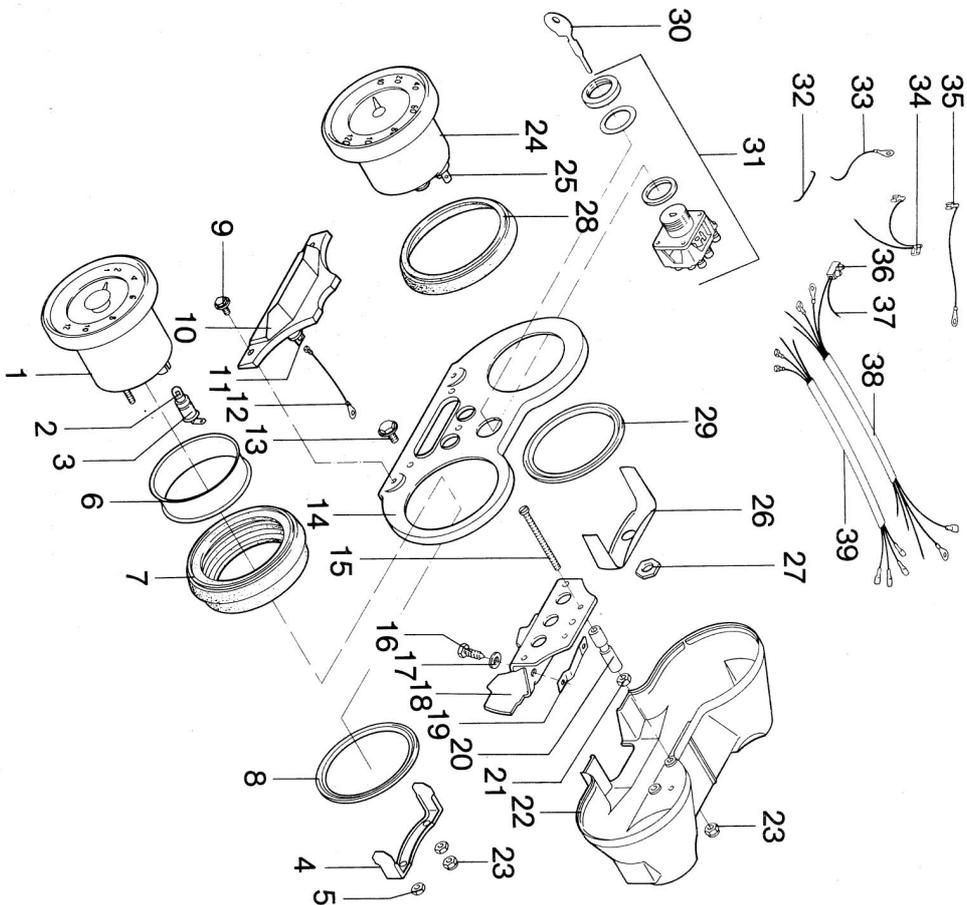
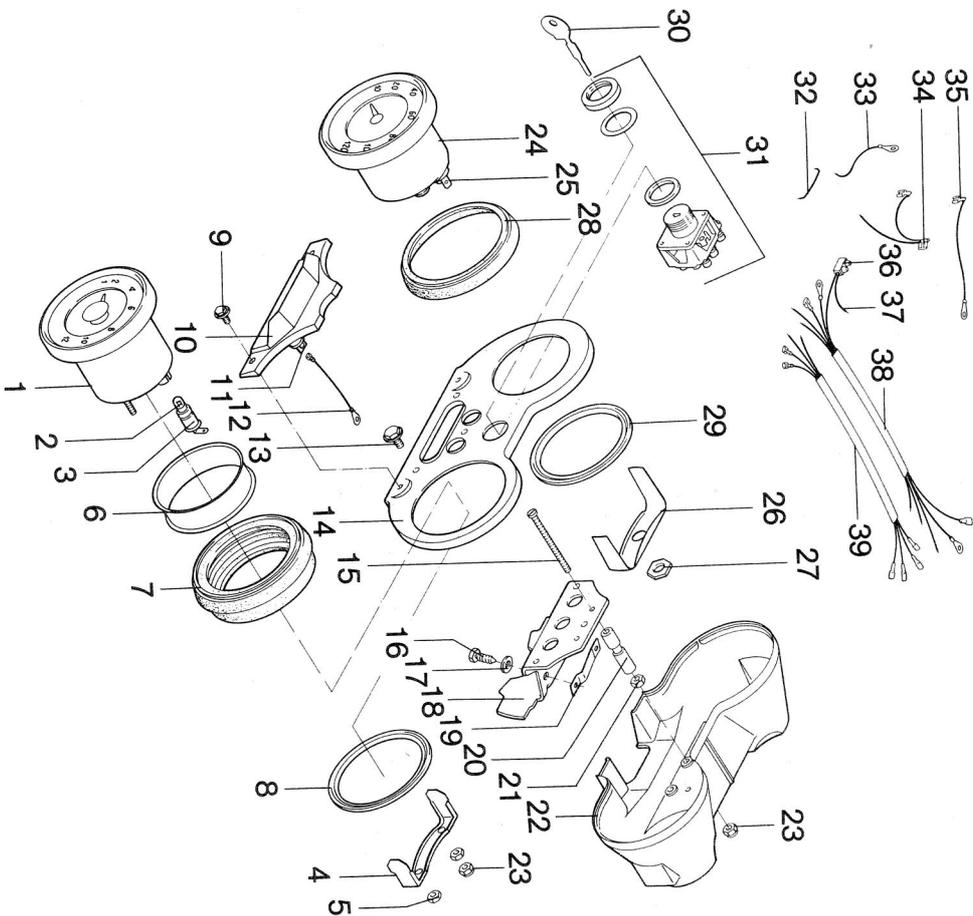

-	27.08.98	Cockpit, vollst. (grüne Zifferblätter)	1
1	57.08.86	Drehzahlmesser, vollst. (mit grünem Zifferblatt)	1
2	V 08.17.60	Glühlampe 6 V 0,6 W	1
3	87.81.16	Lampenfassung 1-polig	1
-	27.08.05	Bügel	1
5	00.20.30	Sechskantmutter M 4 DIN 934	2
6	27.78.19	Dämpfungsring	1
7	27.78.24	Dämpfung	1
8	27.78.20	Spannring	1
9	02.78.02	Sparlo Sechskantschraube M 4 x 8	2
10	27.78.29	Kontrollleuchtenträger	1
11	27.78.68	Signalleuchtenattrappe gelb	1
-	27.78.67	Signalleuchtenattrappe	2
13	02.78.03	Tapfite-Sechskantschraube M 5 x 8	1
14	27.78.54	Abdeckung	3
15	00.17.37	Zylinderschraube M 4 x 55	1
16	00.19.30	Blechschaube B 4, 8 x 16	2
17	00.30.06	Scheibe 5, 3 DIN 125	1
18	27.78.49	Trägerblech	2
19	27.78.53	Schelle	1
20	27.78.25	Distanzrohr	1
21	00.20.30	Sechskantmutter M 4DIN 934	2
22	27.78.16a	Gehäuse	1
23	00.29.31	Sicherungsmutter M 4 DIN 980	3
24	27.08.96	Tachometer, vollst. (mit grünem Zifferblatt)	1
25	87.81.17	Lampenfassung, 2-polig	1
-	V 08.17.60	Glühlampe 6 V 0,6 W	1
26	27.08.04	Bügel	1
27	27.08.02	Sechskantmutter	1

K 545 192 b

Gruppe: Elektr. Anlage/Cockpit, Nebenantrieb, Tachowelle
 RMC ohne Blinkanlage
 ab Fg.-Nr. 4 081 107

Bild-Nr.	EM-Nr.	Benennung	RMC
----------	--------	-----------	-----

28	27.78.34	Zwischenring	1
29	27.78.20	Spannring	1
30	27.78.30	Zündschlüssel	1
-	27.00.13	Griffkappe f. Zündschlüssel	1
31	27.78.56	Zünd-Lichtschalter	1
32	87.81.33	Verbinder gelb	1
33	87.81.37	Masselleitung z. Zündschalter	1
34	87.81.35	Leitung f. Instrumenten- beleuchtung	1
35	87.81.36	Masselleitung z. Tachometer	1
36	00.95.08	Leistungsverbinder B 2 DIN 72 586	1
37	87.81.39	Verbinder weiß/schwarz	1
38	87.81.63	Kabelstrang zum Cockpit	1
39	87.81.64	Kabelstrang z. Signalleuchte	1
-	27.78.90	Nebenantrieb	1
-	27.78.96	Tachometerwelle	1

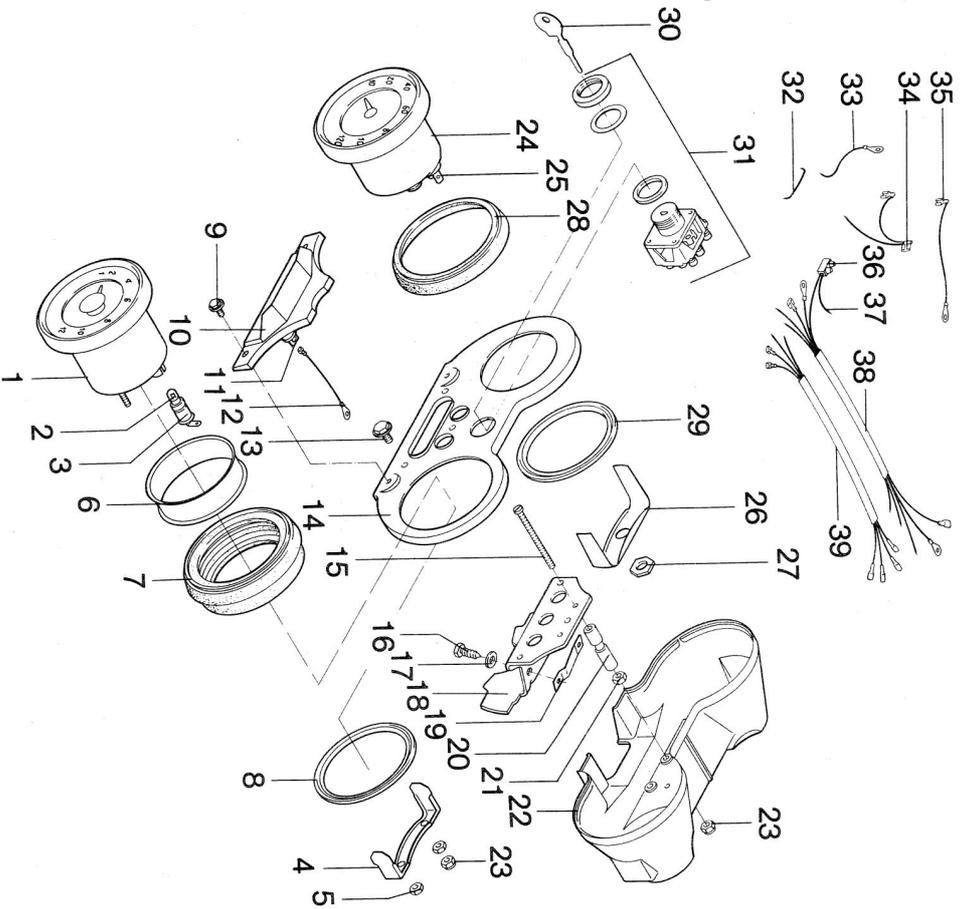

K 545 192 b

Gruppe: Elektr. Anlage/Cockpit, Nebenantrieb, Tachowelle

RMC mit Blinkanlage
bis Pg.-Nr. 4 079 356

Bild-Nr.	ET-Nr.	Benennung	RMC-B	RMC-BG
----------	--------	-----------	-------	--------

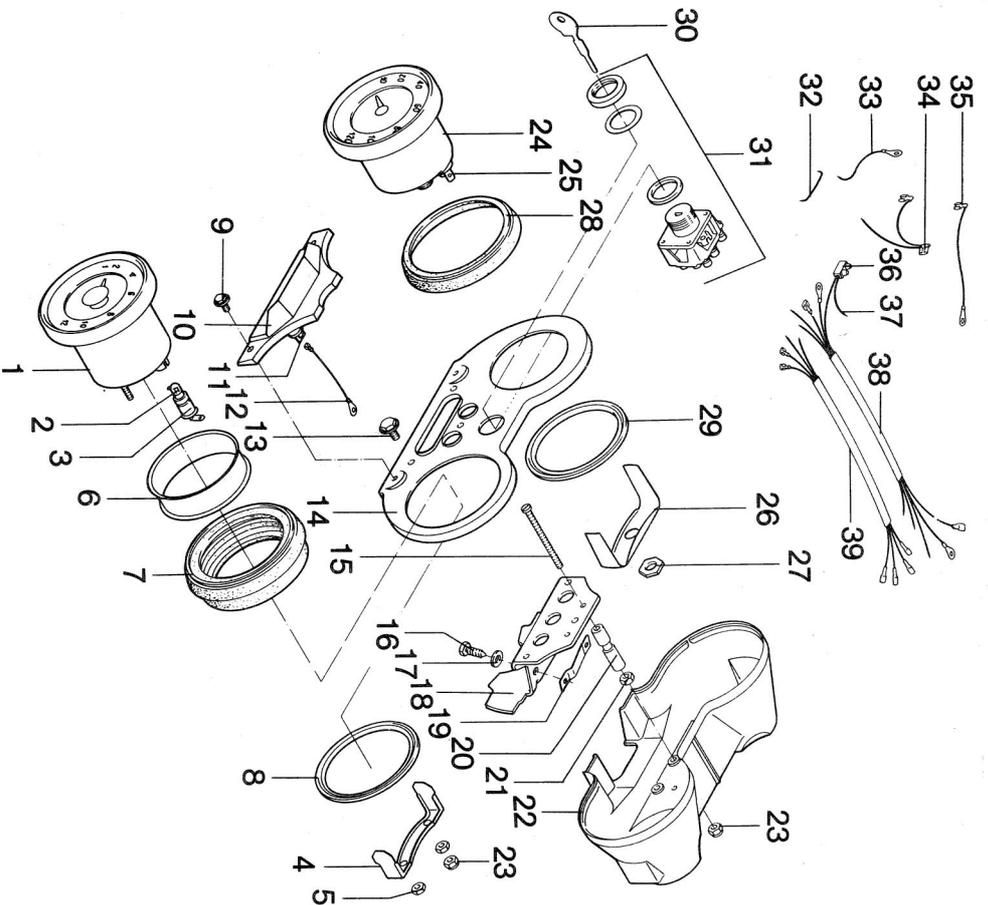

-	27.78.72	Cockpit, vollst.	1	
1	27.78.87	Drehzahlmesser, vollst.	1	
2	V 08.17.60	Glühlampe 6 V 0,6 W	1	
3	87.81.16	Lampenfassung, 1-polig	1	
4	27.78.21	Bügel	1	
5	00.20.30	Sechskantmutter M 4 DIN 934	2	
6	27.78.19	Dämpfungsring	1	
7	27.78.24	Dämpfung	1	
8	27.78.02	Spannring	1	
9	02.78.20	Spanlo-Sechskantschraube M4x8	2	
10	27.78.29	Kontrollleuchtenträger	1	
11	V 27.78.75+	Signalleuchte grün mit Glühlampe	2	
-	27.78.67	Signalleuchtenattrappe	1	
12	87.81.38	Masseleitung z. Kontrollleuchte	1	
13	02.78.03	Tapite-Sechskantschraube M5x8	3	
14	27.78.54	Abdeckung	1	
15	00.17.37	Zylinderschraube M4x55	2	
16	00.19.30	Blechschrabe B 4,6 x 16	2	
17	00.30.06	Scheibe 5,3 DIN 125	2	
18	27.78.49	Trägerblech	1	
19	27.78.53	Schelle	1	
20	27.78.25	Distanzrohr	2	
21	00.20.30	Sechskantmutter M4 DIN 934	2	
22	27.78.16a	Gehäuse	1	
23	00.29.31	Sicherungsmutter M 4 DIN 980	3	
24	09.21.21	Tachometer, vollst.	1	
25	87.81.17	Lampenfassung, 2-polig	1	
-	V 08.17.60	Glühlampe 6 V 0,6 W	1	
26	27.78.17	Bügel	1	
27	27.08.02	Sechskantmutter	1	

K 545 192 b

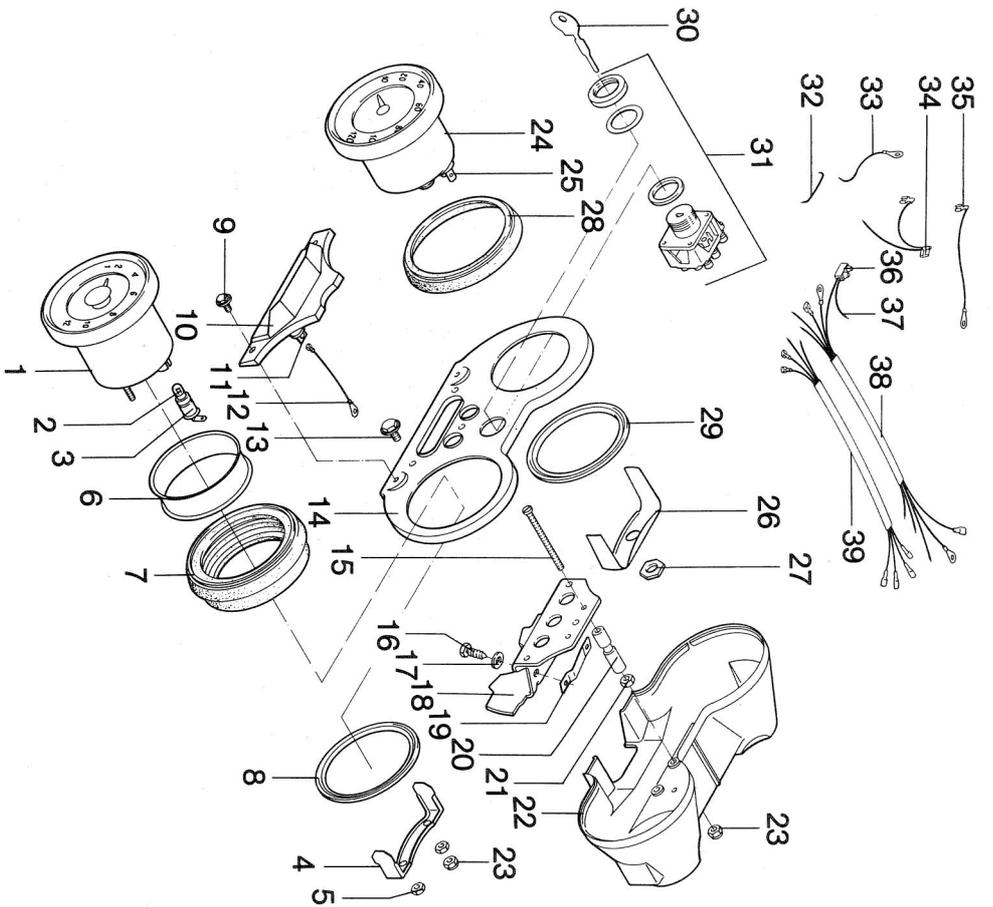

Gruppe: Elektr. Anlage/Cockpit, Nabenantrieb, Tachowelle
RM-C mit Blinkanlage
bis Fg.-Nr. 4 079 356

Bild-Nr.	FT-Nr.	Benennung	RM-C-B	RM-C-BG
----------	--------	-----------	--------	---------

28	27.78.34	Zwischenring	1	
29	27.78.20	Spannring	1	
30	27.78.30	Zündschlüssel	1	
-	27.00.13	Griffkappe f. Zündschlüssel	1	
31	27.78.66	Zünd-Lichtschalter	1	
32	87.81.33	Verbinder gelb	1	
33	87.81.37	Masseleitung zum Zündschalter	1	
-	87.81.38	Masseleitung zur Kontrollleuchte	2	
34	87.81.35	Leitung für Instrumentenbeleuchtung	1	
35	87.81.36	Masseleitung zum Tachometer	1	
36	00.95.08	Leitungsverbinder B1 DIN 72586	1	
37	87.81.39	Verbinder weiß/schwarz	1	
38	87.81.63	Kabelstrang zum Cockpit	1	
39	87.81.64	Kabelstrang zur Signalleuchte	1	
-	27.78.90	Nabenantrieb	1	
-	27.78.96	Tachometerwelle	1	

+) Die Glühlampen sind mit Kontrollleuchten vergossen. Im Bedarfsfall kompl. Kontrollleuchte erneuern.

K 545 192 b

Gruppe: Elektr. Anlage/Cockpit, Nebenantrieb, Tachowelle

RMC mit Blinkanlage
 von Fg.-Nr. 4 079 357
 bis Fg.-Nr. 4 081 106

Bild-Nr.	EP-Nr.	Benennung	RMC-BG
----------	--------	-----------	--------

-	27.08.89	Cockpit, vollst.	1
1	27.78.87	Drehzahlmesser, vollst.	1
2	V 08.17.60	Glühlampe 6 V 0,6 W	1
3	87.81.16	Lampenfassung 1-polig	1
4	27.78.21	Bügel	1
5	00.20.30	Sechskantmutter M4 DIN 934	2
6	27.78.19	Dämpfung	1
7	27.78.24	Dämpfung	1
8	27.78.20	Spannring	1
9	02.78.02	Spannring	1
10	27.78.29	Spanlo-Sechskantschraube M4x8	2
11	V 27.78.75 +	Kontrolleuchte grün mit Glühlampe	1
-	27.78.67	Signalleuchte grün mit Glühlampe	2
12	87.81.38	Signalleuchte gelb	1
13	02.78.03	Masseleitung z. Kontrolleuchte	2
14	27.78.54	Tapfite-Sechskantschraube M5x8	3
15	00.17.37	Abdeckung	1
16	00.19.30	Zylinderschraube M4x55	2
17	00.30.06	Blechschrabe	2
18	27.78.49	Scheibe 5,3 DIN 125	1
19	27.78.53	Trägerblech	1
20	27.78.25	Schelle	1
21	00.20.30	Distanzrohr	2
22	27.78.16a	Sechskantmutter M4 DIN 934	2
23	00.29.31	Gehäuse	1
24	27.78.83	Sicherungsmutter M4 DIN 980	3
25	V 87.81.17	Tachometer, vollst.	1
-	V 08.17.60	Lampenfassung, 2-polig	1
26	27.78.17	Glühlampe 6 V 0,6 W	1
27	27.08.02	Bügel	1
28	27.78.34	Sechskantmutter	1
29	27.78.20	Zwischenring	1
30	27.78.30	Spannring	1
		Zündschlüssel	1

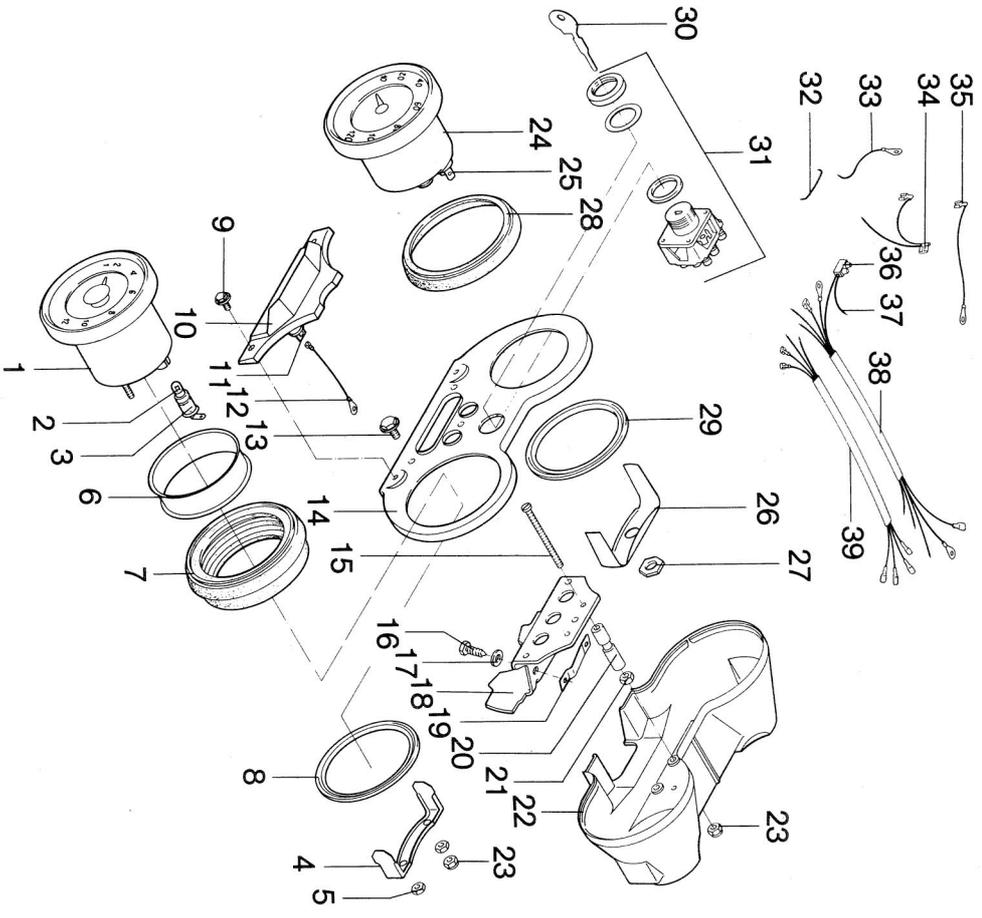

K 545 192 b

Gruppe: Elektr. Anlage/Cockpit, Nebenantrieb, Tachowelle

RM-C mit Blinkanlage
 von Fg.-Nr. 4 079 357
 bis Fg.-Nr. 4 081 106

Bild-Nr.	ET-Nr.	Benennung	RM-C-BG
----------	--------	-----------	---------

31	27.00.13	Griffkappe f. Zündschlüssel	1
32	27.78.66	Zünd-Lichtschalter	1
33	87.85.02	Verbinder grün	1
34	87.81.37	Masseleitung z. Zünderschalter	1
35	87.81.35	Leitung f. Instrumentenbeleuchtung	1
36	87.81.36	Masseleitung zum Tachometer	1
37	00.95.08	Leistungsverbinder B1 DIN 72586	1
38	87.81.39	Verbinder weiß/schwarz	1
39	87.81.98	Kabelstrang zum Cockpit	1
-	87.81.64	Kabelstrang zur Signalleuchte	1
-	27.78.90	Nebenantrieb	1
-	27.78.96	Tachometerwelle	1

+) Glühlampen sind mit Signalleuchte vergossen
) Im Bedarfsfall Signalleuchte vollst. austauschen

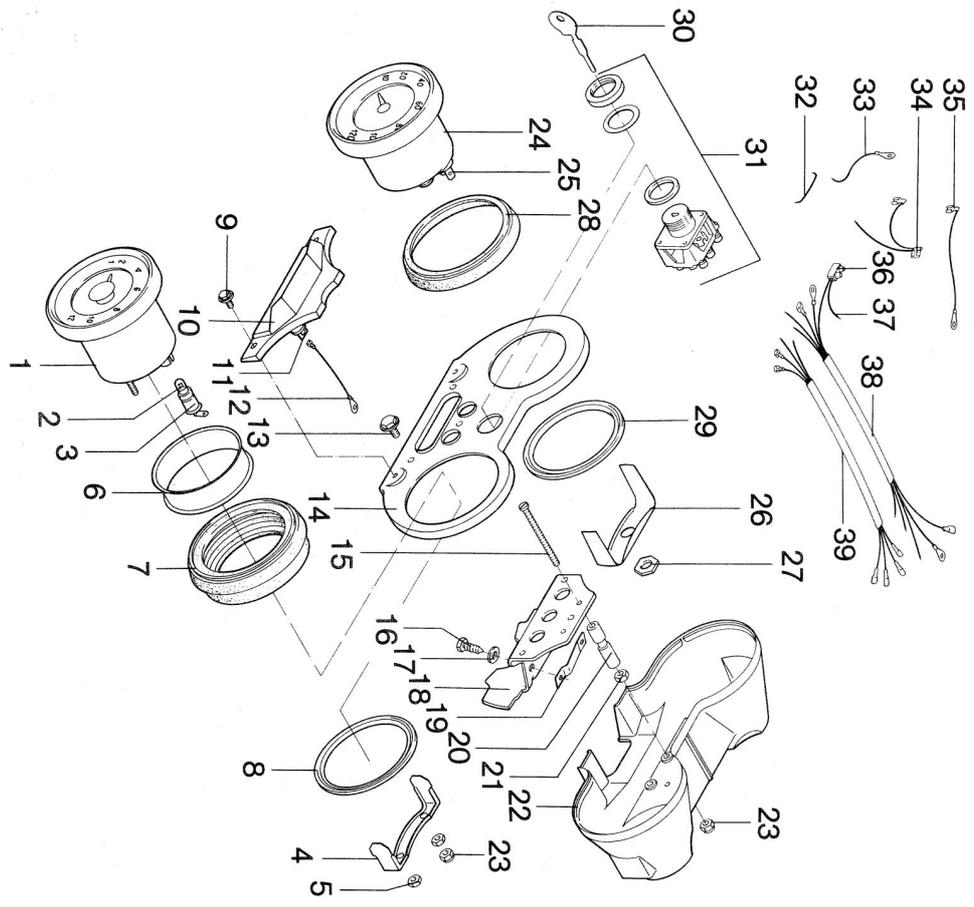

K 545 192 b

Gruppe: Elektr. Anlage/Cockpit, Nebenantrieb, Tachowelle

RMC mit Blinkanlage

ab Fig.-Nr. 4 081 107



Bild-Nr.	ET-Nr.	Benennung	RMC-BG	RMC-S
----------	--------	-----------	--------	-------

-	27.08.88	Cockpit, vollst.		
1	27.08.86	Drehzahlmesser, vollst.		
2	08.17.60	Glühlampe 6 V 1,2 W		
3	87.81.16	Lampenfassung 1-polig		
4	27.08.05	Bügel		
5	00.20.30	Sechskantmutter M 4 DIN 934		
6	27.78.19	Dämpfungsring		
7	27.78.24	Dämpfung		
8	27.78.20	Spannring		
9	02.78.02	Spanlo-Sechskantschraube M 4 x 8		
10	27.78.29	Kontrollleuchenträger		
11	27.78.75	Signallemuchte grün mit Glühlampe		
-	27.78.67	Signallemuchteatrappe gelb		
12	87.81.38	Masseleitung z. Kontrollleuchte		
13	02.78.03	Tapfite-Sechskantschraube M 5 x 8		
14	27.78.54	Abdeckung		
15	00.17.37	Zylinderschraube M 4 x 55		
16	00.19.30	Blechschrabe B 4, 6 x 16		
17	00.30.06	Scheibe 5, 3 DIN 125		
18	27.78.49	Trägerblech		
19	27.78.53	Schelle		
20	27.78.25	Distanzrohr		
21	00.20.30	Sechskantmutter M4 DIN 934		
22	27.78.16a	Gehäuse		
23	00.29.31	Sicherungsmutter M4 DIN 980		
24	27.08.96	Tachometer, vollst.		
25	87.81.17	Lampenfassung, 2-polig		
-	08.17.60	Glühlampe 6 V 1,2 W		
26	27.08.04	Bügel		
27	27.08.02	Sechskantmutter		
28	27.78.34	Zwischenring		
29	27.78.20	Spannring		
30	27.78.30	Zündschlüssel		
-	27.00.13	Griffkappe f. Zündschlüssel		
31	27.78.66	Zünd-Lichtschalter		

K 545 192 b

L 1

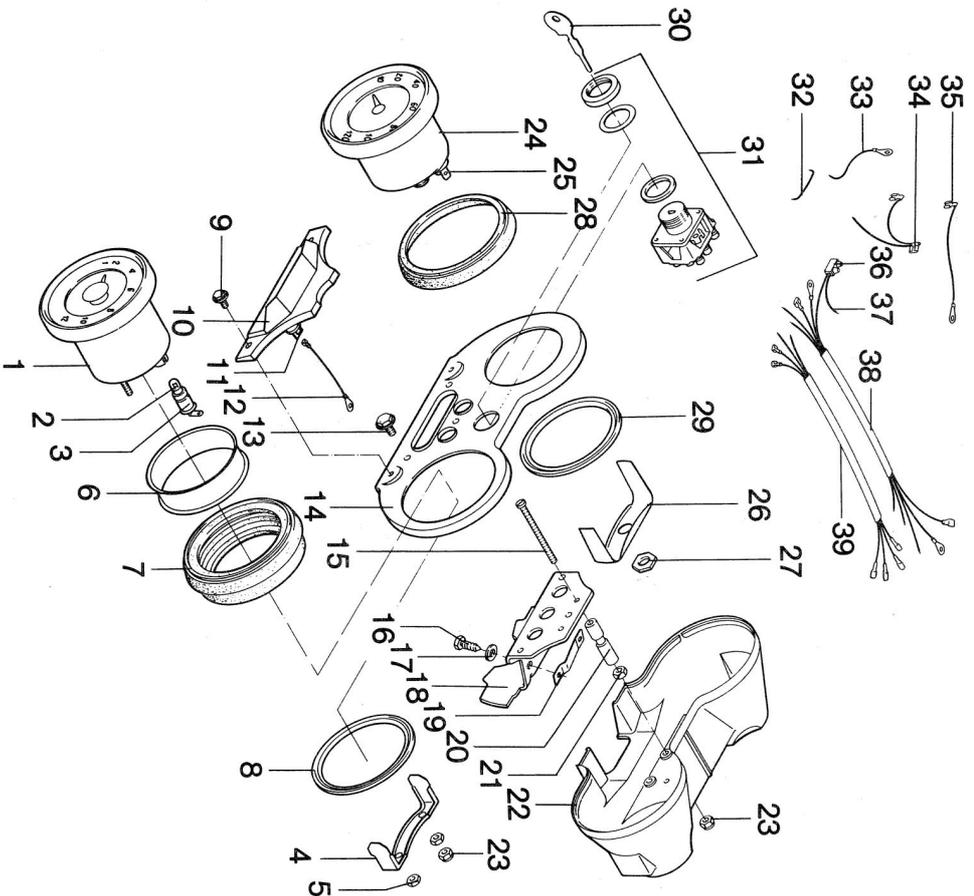
4/78

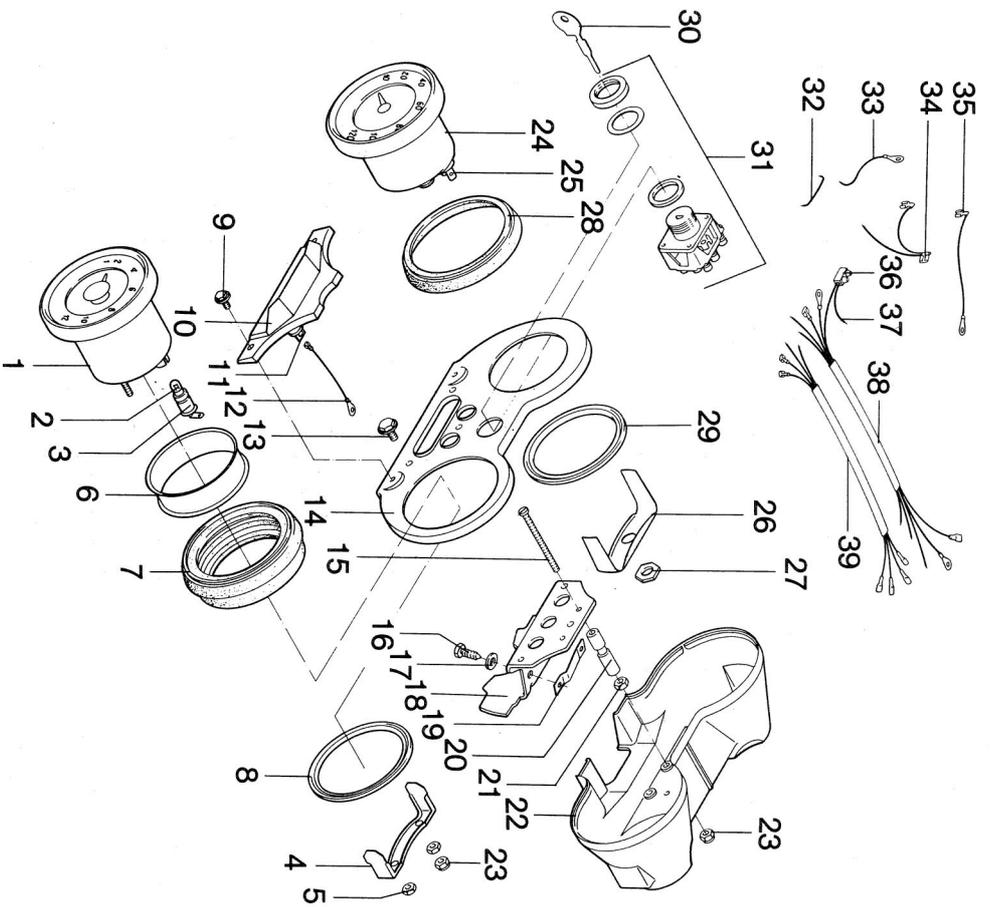

Gruppe: Elektr. Anlage/Cockpit, Nebenantrieb, Tachowelle

RMC mit Blinkanlage

ab Fg.-Nr. 4 081 107

Bild-Nr.	FT-Nr.	Benennung	RMC-BG	RMC-S
32	87.85.02	Verbinder grün	1	
33	87.81.37	Masseleitung z. Zünderschalter	1	
34	87.81.35	Leitung f. Instrumentenbeleuchtung	1	
35	87.81.36	Masseleitung zum Tachometer	1	
36	00.95.08	Leistungsverbinder B1 DIN 72586	1	
37	87.81.39	Verbinder weiß/schwarz	1	
38	87.81.98	Kabelstrang zum Cockpit	1	
39	87.81.64	Kabelstrang zur Signalleuchte	1	
-	27.78.90	Nebenantrieb	1	
-	27.78.96	Tachometerwelle	1	

+) Glühlampen sind mit Signalleuchte vergossen
) Im Bedarfsfall Signalleuchte vollst. austauschen.

K 545 192 b

Gruppe: Elektr. Anlage/Blinkerschalter, Blinkerhalter
Blinkleuchte, Kabelstränge

Bild-Nr.	EF-Nr.	Benennung	RM-C-BG	RM-C-S
----------	--------	-----------	---------	--------

1	87.81.78	Blinkerschalter mit Kabel	1	
-	00.17.07	Zylinderschraube M 4 x 10 DIN 84	2	
-	97.13.46	Blinkerschalter vorn, vormont	1	
3	97.13.52	Blinkleuchte, vollst.	2	
4	09.03.26	Blinkergehäuse	2	
5	09.03.20	Schraube mit U-Scheibe	2	
-	09.03.19	Lichtaustritt	2	
-	09.03.23	Klemmschelle	2	
-	09.03.24	Zahnscheibe	4	
-	09.03.25	Sechskantblechschraube 4,2 x 16	4	
6	09.03.19	Lichtaustritt	2	
7	08.17.72	Glühlampe 6 V 21 W DIN 72601	2	
8	97.13.07	Blinkerhalter, vorn	1	
9	97.13.38	Kabel für Blinker vorn, links	1	
10	97.13.39	Kabel für Blinker vorn, rechts	1	
11	00.11.12	Sechskantschraube M 6 x 10 DIN 933	2	
-	00.43.57	Federscheibe B 6 DIN 137	2	
12	97.03.47	Blinkerhalter hinten	1	
13	97.13.52	Blinkleuchte, vollst. (Einzel- teile siehe Pos. 4-6)	2	
-	08.17.72	Glühlampe 6 V 21 W DIN 72601	2	
14	87.01.88	Kabelstrang z. Heck	1	
15	87.01.78 +)	Kabelstrang zur Trennstelle	1	
-	87.01.74 *)	Trägerplatte	1	
16	00.95.10	Kabelstrang zur Trennstelle	1	
17	87.81.58 x)	Trägerplatte	1	
-	87.85.99 o)	Leitungsverbinder B 3 DIN 72586	1	
18	00.95.16	Hauptkabelstrang	1	
		Leitungsverbinder B 6 DIN 72586	1	

+) bis Fg.-Nr. 4 079 356 x) bis Fg.-Nr. 4 078 067
*) ab Fg.-Nr. 4 079 357 o) ab Fg.-Nr. 4 078 068

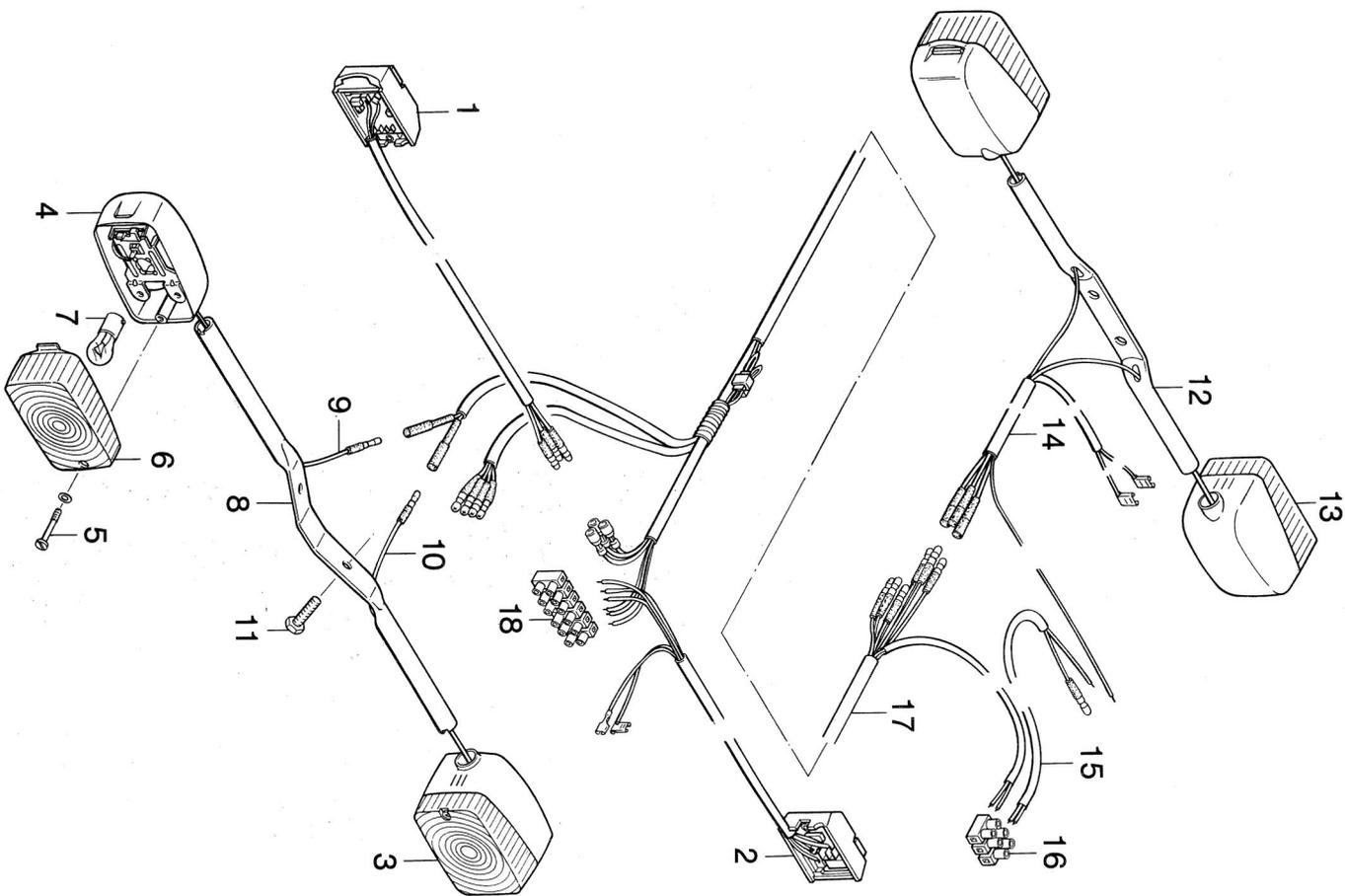

K 545 194b

Gruppe: Elektrische Anlage/Kasten rechts und links
bis Fig.-Nr. 4 079 356



Bild-Nr.	ET-Nr.	Benennung	RMC-BG
1	V 97.13.44	Ladeinheit, vollst.	1
3	V 08.17.74	↓ Sicherung 8 A DIN 72581	1
4	00.33.51	Scheibe A 5,3 DIN 9021	2
5	00.43.62	Federscheibe B 5 DIN 137	2
6	00.20.02	Sechskantmutter M 5 DIN 934	2
-	V 97.13.29	Gleichrichter (3 Dioden)	1
-	97.13.58	Kabelstrang z. Gleichrichter	1
-	97.13.16	Steckhülse Gehäuse	1
-	97.13.21	Leitung z. Wechselstromeingang1	1
-	97.13.22	Leitung z. Wechselstromeingang2	1
-	97.13.23	Leitung z. Wechselstromeingang3	1
7	V 97.13.26	Blinkgeber	1
-	97.13.65	Kabelstrang z. Blinkgeber	1
8	97.13.15	Steckhülse Gehäuse	1
9	97.13.19	Leitung z. Blinkgeber Kl. 49	1
10	97.13.20	Leitung z. Blinkgeber Kl. 49a	1
-	97.13.45	Kabelstrang z. Ladeinheit	1
11	97.13.16	Steckhülse Gehäuse	1
12	97.13.24	Leitung z. Wechselstromeingang	1
13	97.13.40	Leitung (rot) z. Gleichstromausgang	1
14	97.13.36	Masseleitung (braun)	1
15	00.43.64	Federscheibe B 4 DIN 137	1
16	00.20.30	Sechskantmutter M 4 DIN 934	1
17	97.03.13	Gummipilz (rechts+links je 4)	8
18	97.13.55	Trägerplatte rechts	1
-	97.03.93	Trägerplatte links	1
19	87.73.01	Kabelfülle	1
20	97.03.37	Schraube (rechts + links je 2)	4
21	00.11.46	Sechskantschraube M6x12 sb Z 3-2	2
22	97.03.22	DIN 933	2
23	97.13.02	Keder (rechts+links je 1)	2
-	97.03.25	Deckel rechts	1
-	97.03.25	Deckel links	1
-	V 77.81.34	Abziehbild "RMC"	2

K 545 195 b

L 4

Gruppe : Elektrische Anlage/Kasten rechts + links
 von Fg.-Nr. 4 079 357
 bis Fg.-Nr. 4 081 106

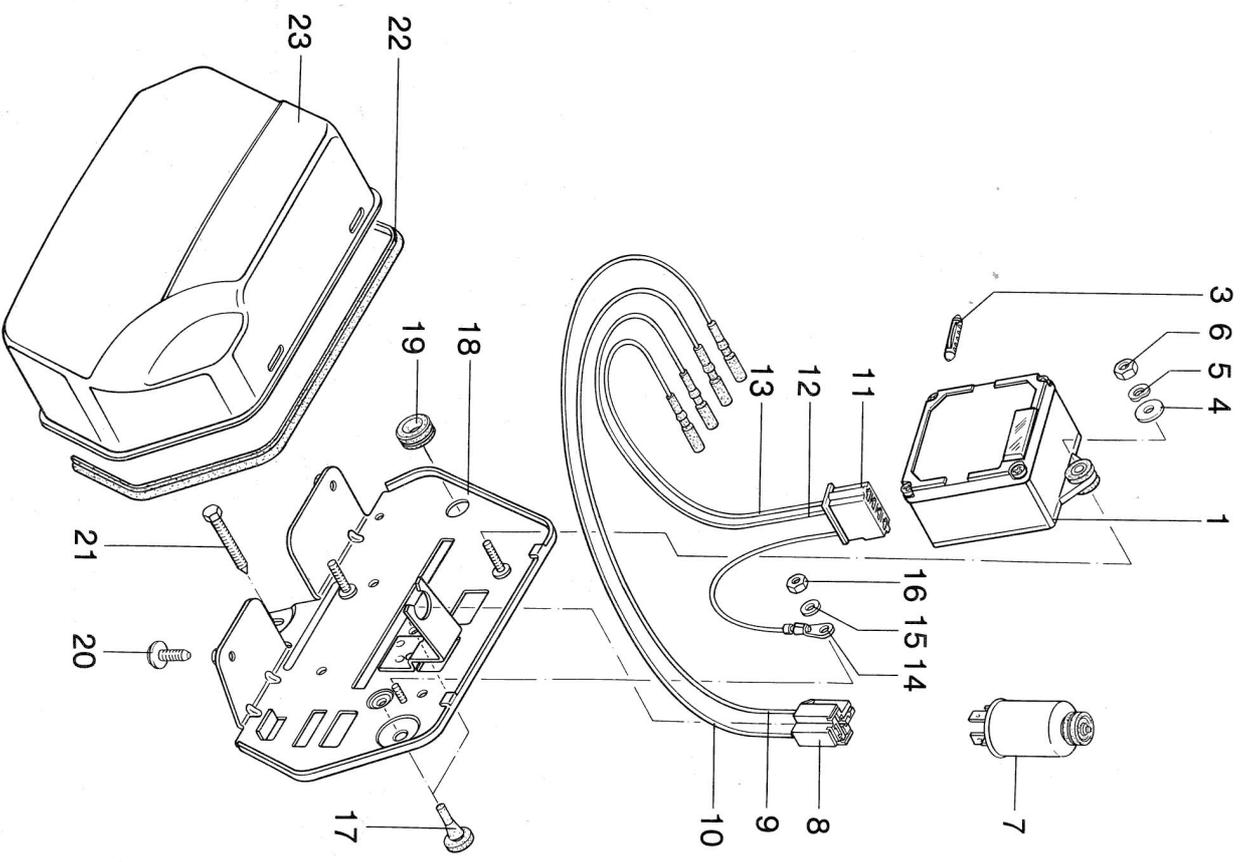

Bild-Nr.	EF-Nr.	Benennung	RW-C-BG
1	V 97.13.44	<u>Ladeinheit, vollst.</u>	1
3	V 08.17.74	↑ <u>Sicherung</u> 8 A DIN 72581	1
4	00.33.51	<u>Scheibe A</u> 5,3 DIN 9021	2
5	00.43.62	<u>Federscheibe B</u> 5 DIN 137	2
6	00.20.02	<u>Sechskantmutter M</u> 5 DIN 934	2
-	V 97.03.17	<u>Gleichrichter</u>	1
-	97.03.86	<u>Wechselstromleitung</u> zum	1
-	-	<u>Gleichrichter</u>	1
-	15.22.13	↑ <u>Regenschutzkappe</u>	1
-	87.88.82	↑ <u>Gleichstromverbinder</u>	1
-	15.22.13	↑ <u>Regenschutzkappe</u>	1
7	V 97.13.26	<u>Blinkgeber</u>	1
-	97.13.65	<u>Kabelstrang</u> zum Blinkgeber	1
8	97.13.15	↑ <u>Steckhülse</u> Gehäuse	1
9	97.13.19	Leitung zum Blinkgeber Kl. 49	1
10	97.13.20	Leitung zum Blinkgeber Kl. 49a	1
-	97.23.84	<u>Kabelstrang</u> zur Ladeinheit	1
11	97.13.16	↑ <u>Steckhülse</u> Gehäuse	1
12	97.13.22	Leitung zum Wechselstromeingang?	1
14	97.13.36	<u>Masseleitung</u>	1
15	00.43.64	<u>Federscheibe B</u> 4 DIN 137	1
16	00.20.30	<u>Sechskantmutter M</u> 4 DIN 934	1
17	97.03.13	<u>Gummipilz</u> (rechts + links je 4)	8
18	97.13.55	<u>Trägerplatte</u> rechts	1
-	97.03.93	<u>Trägerplatte</u> links	1
19	87.73.01	<u>Kabeltülle</u>	1
20	97.03.37	<u>Schraube</u> (rechts + links je 2)	4
21	00.11.46	<u>Sechskantschraube M6x12</u> sb Z 3-2 DIN 933	2
22	97.03.22	<u>Keder</u> (rechts + links je 1)	2
23	97.13.02	<u>Deckel</u> rechts	1
-	97.03.25	<u>Deckel</u> links	1
-	V 77.81.34	<u>Abziehbild "RMC"</u>	2

K 545 195 b

Gruppe: Elektr. Anlage/Kasten rechts + links
ab Fig.-Nr. 4 081 107

Bild-Nr.	FT-Nr.	Benennung	RM C-BG RM C-S
----------	--------	-----------	-------------------

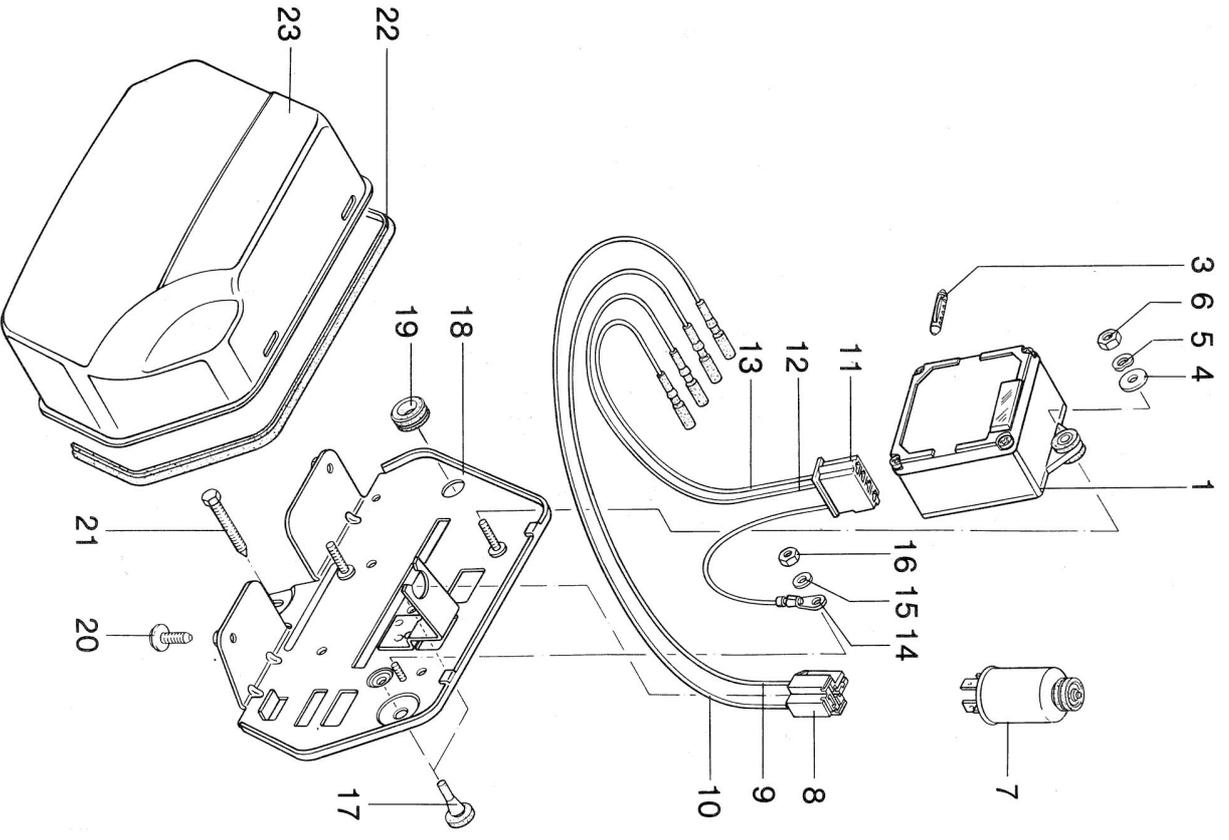
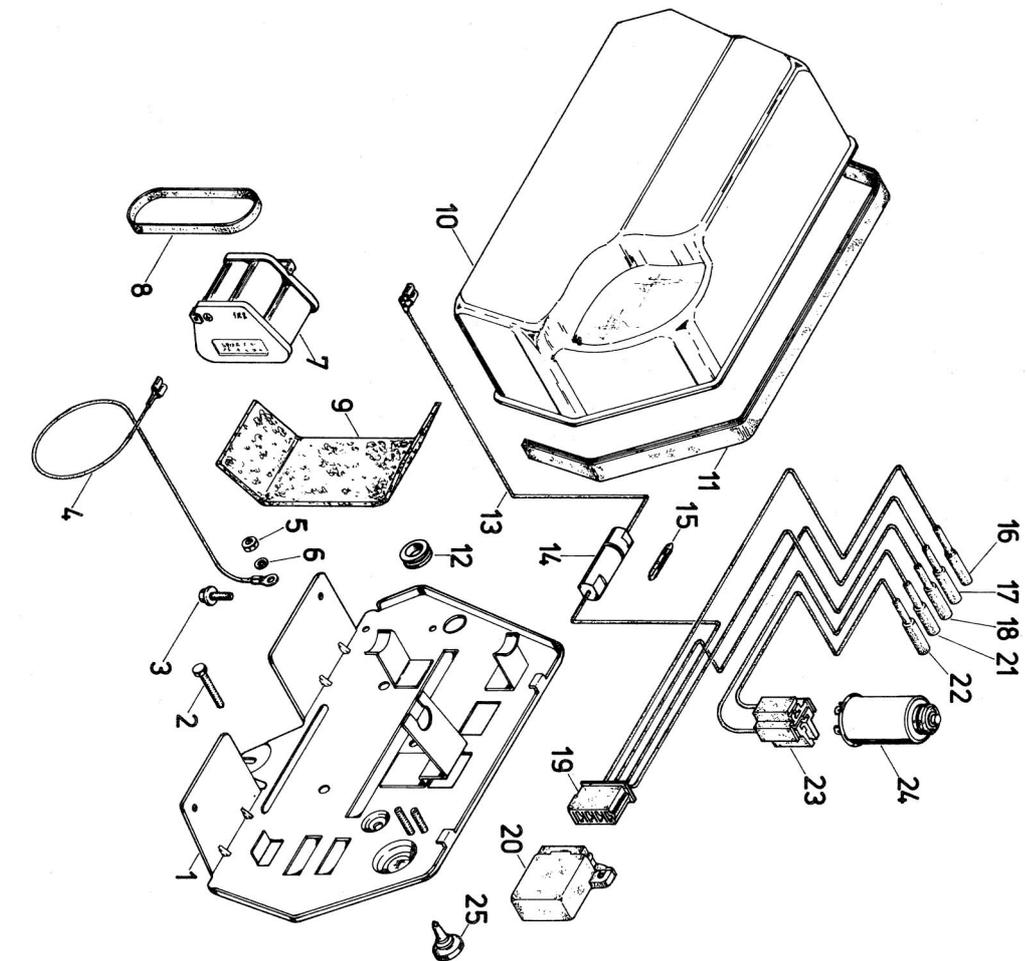

1	97.13.80 +	Trägerplatte rechts	1
-	87.88.70 *	Trägerplatte rechts	1
-	97.03.93	Trägerplatte links	1
-	37.29.19	Trägerplattenhalter (am Rahmen angeschweißt)	1
2	00.11.46	Sechskantschraube M 6 x 12 sb Z 3-2 DIN 933	2
3	97.03.37	Schraube	4
4	97.13.14	Masselleitung z. Batterie	1
5	00.20.30	Sechskantmutter M 4 DIN 137	1
6	00.43.64	Federscheibe B 4 DIN 137	1
7	97.13.09	Akkubatterie	1
8	97.13.25	Spannring	1
9	97.03.15	Unterlage	1
10	97.13.02	Deckel rechts	1
-	97.03.25	Deckel links	1
11	97.03.22	Keder (rechts + links je 1)	2
-	77.81.34	Abziehbild "RMC"	2
-	27.00.19	Abziehbild "Elektronik"	2
12	87.73.01	Kabeltülle	1
13	97.13.12	Batterieleitung zum Sicherungshalter	1
14	97.03.89	Leitungsverbinder vollst.	1
15	08.17.74	↑ Sicherung 8 A	1
-	97.13.59	Kabelstrang zum Gleichrichter	1
16	97.13.22	Leitung z. Wechselstromeingang	2
17	97.13.21	Leitung z. Wechselstromeingang	1
18	97.13.17	Gleichstromverbinder	1
19	97.13.16	Steckhül sengehäuse	1
20	97.13.28	Gleichrichter (2 Dioden)	1

+) bis Fig.-Nr. 4 092 406
*) ab Fig.-Nr. 4 092 407

K544 195

Gruppe: Elektr. Anlage/Kasten rechts + links
 ab Fg.-Nr. 4 081 107

Bild-Nr.	FT-Nr.	Benennung	RMC-BG	RMC-S
----------	--------	-----------	--------	-------

-	97.13.65	Kabelstrang z. Blinkgeber	1	
21	97.13.19	Leitung zur Klemme 49	1	
22	97.13.20	Leitung zur Klemme 49a	1	
23	97.13.15	Steckhilfengehäuse	1	
24	97.13.26 +	Blinkgeber	1	
-	87.88.03 *	Blinkgeber	1	
-	87.88.02 *	Untertage	1	
-	97.13.25	Spannring	1	
25	97.13.03	Gummipilz (rechts + links je 4)	8	

+) bis Fg.-Nr. 4 092 406
 *) ab Fg.-Nr. 4 092 407

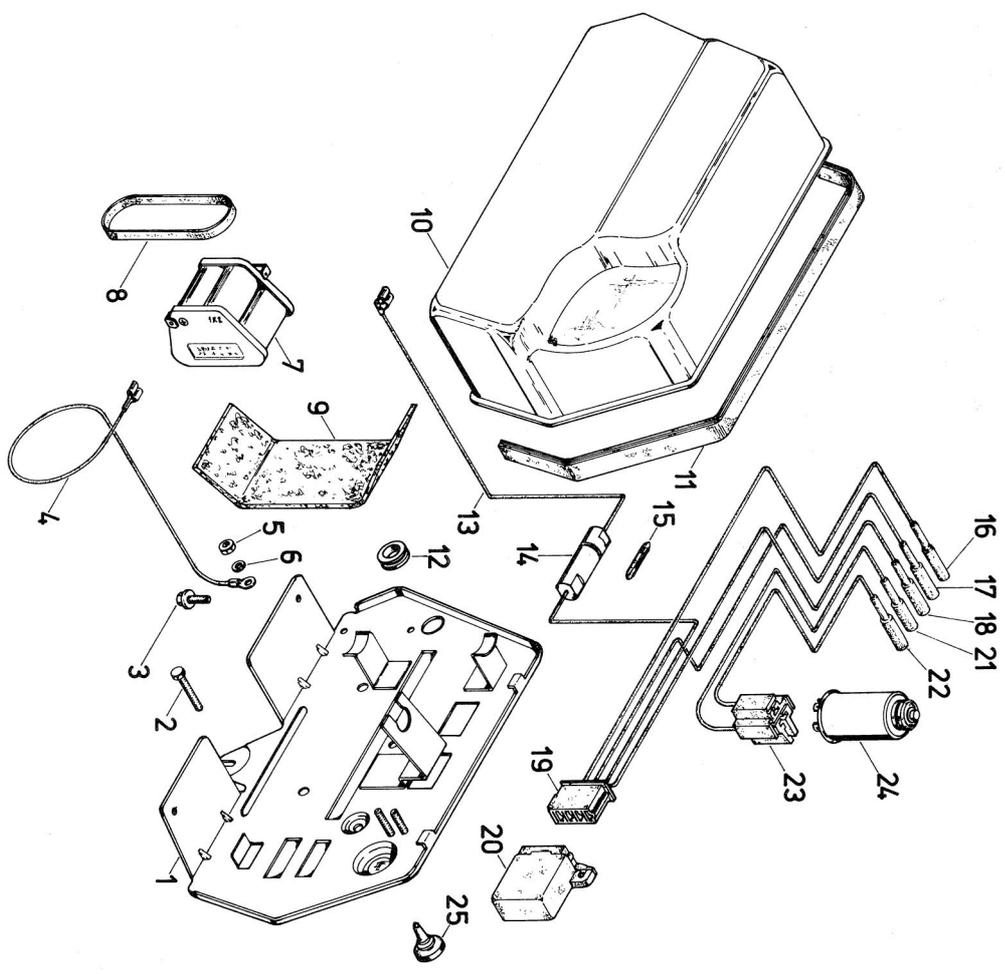

K544 195

Gruppe: Elektrische Anlage/Schlusslicht

Bild-Nr. **EM-Nr.** Benennung **EM C**

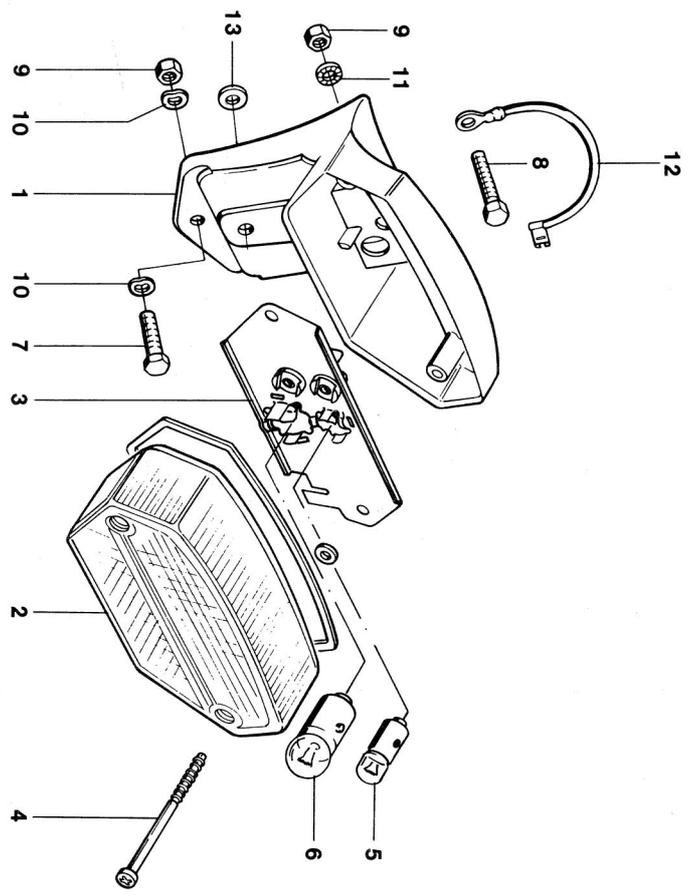

-	87.01.85	Schluss-Brems-Kennzeichen-Rückstrahlerleuchte, vollst.	1	1
1	87.01.31	Gehäuse kpl.	1	1
2	V 87.81.08	Lichtausstritt kpl.	1	1
3	87.81.09	Lampenträger kpl.	1	1
4	87.71.21	Kreuzschlitzschraube	2	2
5	V 08.15.14	Glühlampe HL 6V 4W DIN 72601	1	1
6	V 08.15.15	Glühlampe G 6 V 5W DIN 72601	1	1
7	37.21.09	Sechskantschraube	1	1
8	00.10.52	Sechskantschraube M6x32 DIN 931	1	1
9	00.20.10	Sechskantmutter M6 DIN 934	2	2
10	00.43.57	Federscheibe B6 DIN 137	2	2
11	00.40.63	Zahnscheibe A 6,4 DIN 6797	1	1
12	87.71.83	Massekabel zur Rückleuchte	1	1
13	87.73.01	Kabelfülle	1	1

Gruppe: Elektr. Anlage/Rücklicht, Seitenstrahler hinten

Bild-Nr.	EM-Nr.	Benennung	RMC-BG	RMC-S
----------	--------	-----------	--------	-------

6	00.20.10	Sechskantmutter M 6 DIN 934	2	2
7	00.43.57	Federscheibe B 6 DIN 137	2	2
8	00.33.50	Scheibe A 6,4 DIN 9021	2	2
9	00.11.17	Sechskantschraube M 6 x 20 DIN 933	2	2
-	87.01.77	<u>Schluß-Brems-Kennzeichen- Rückstrahler-Leuchte, vollst. ohne Seitenstrahler</u>	-	-
10	87.87.01	↑ Gehäuse	1	-
11	87.01.41	Lampenträger	1	-
12	V 87.81.42	Lichtaustritt	1	-
13	87.81.43	LinSENSenschraube	2	-
14	87.81.44	Scheibe	2	-
-	<u>87.87.92</u>	<u>Schluß-Brems-Kennzeichen- Rückstrahler-Leuchte, vollst. für Seitenstrahler</u>	-	-
10	87.87.01	↑ Gehäuse	1	1
11	87.01.41	Lampenträger	1	1
12	V 87.87.07	Lichtaustritt mit Seitenstrahler- ↑ Seitenstrahler	1	1
13	<u>87.87.06</u>	LinSENSenschraube	2	2
14	87.81.44	Scheibe	2	2
-	87.71.83	Masssekabel	1	1
-	V 08.17.75	Glühlampe 6 V 10 W DIN 72601 (Bremslicht)	1	1
-	V 08.15.15	Glühlampe 6 V 5 W DIN 72601 (Rücklicht)	1	1
-	87.73.01	Kabeltülle	2	2

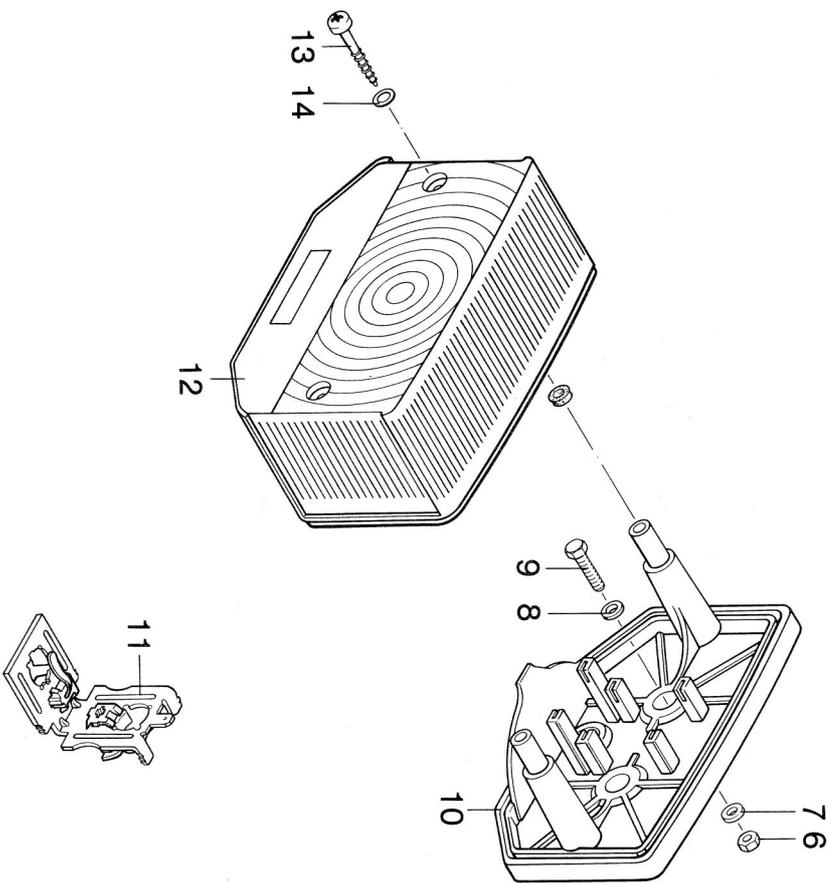

K 545 128 6 h

Gruppe: Werkzeug/Werkzeugbehälter, Werkzeugsatz,
Luftpumpe



Bild-Nr.	FT-Nr.	Benennung	F-F/RMC	RMC-EG
-	27.87.99	<u>Werkzeugbehälter, vollst.</u>	1	-
1	27.87.01	Werkzeugbehälter Sozjus	1	-
3	27.77.98c	Werkzeugkastenschloß *	1	-
4	00.59.06	Niet B3x8 DIN 7338	2	-
5	09.12.17	Schlüssel *	2	-
7	00.18.51	Flachrundschraube M5x12 DIN603	2	-
8	00.30.06	Scheibe 5,3 DIN 125	2	-
9	00.43.62	Federscheibe B 5 DIN 137	2	-
10	00.20.02	Sechskantmutter M 5 DIN 934	2	-
-	V 27.87.97	<u>Werkzeugsatz</u>	1	1
11	27.07.14	Werkzeugtasche mit Gummiring	1	1
12	91.01.05	Schraubenzieher, 6mm breit	1	1
13	91.01.08	Schraubenzieher, 3mm breit	1	1
14	27.77.11	Montierereisen	1	1
15	91.01.01	Steckschlüssel SW 17/21	1	1
16	27.77.04	Steckschlüssel SW 10/13	1	1
17	00.59.22	Drehstift A8x140 DIN 900	1	1
18	91.01.09	Kombinationszange	1	1
19	00.95.55	Doppelmaulschlüssel 8x11	1	1
20	00.95.56	DIN 895	1	1
-	V 235.01.20	Doppelmaulschlüssel 10x13	1	1
		<u>Luftpumpe</u>	1	1

*) Achtung:
Bei Schlüsselbestellung bitte Schlüssel-Nr.
angeben.

K 545 169 b

Gruppe : Zubehör/Beinschutz

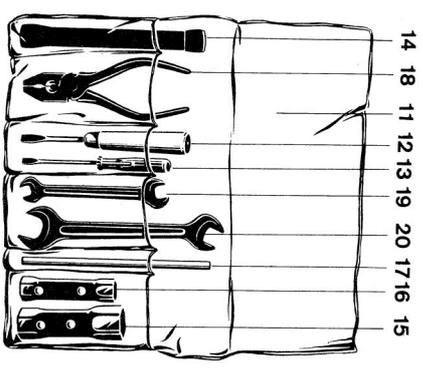
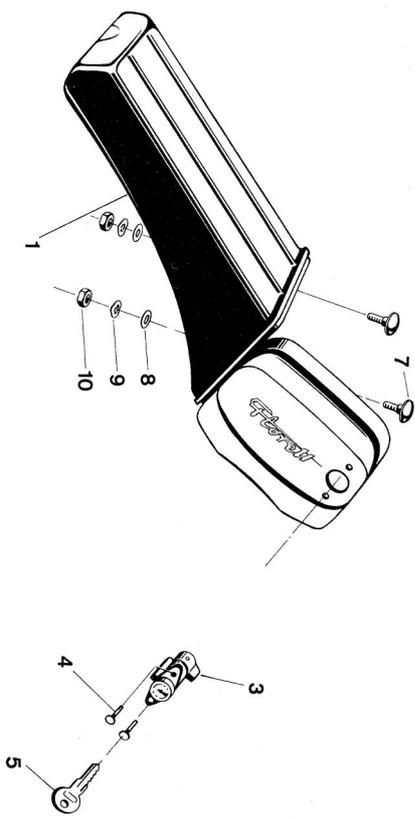

Bild-Nr.	EF-Nr.	Benennung	EF	RM C
-	97.12.00	Beinschutz, vollst.	1	1
1	97.81.97	Schutzschild	1	1
2	27.26.02	Plakette	1	1
3	00.58.54	Senkriet 2x5 DIN 661	2	2
4	97.02.09	Keder 1855 lang	1	1
-	97.02.08	Keder 375 lang	1	1
6	97.91.99	Halter	1	1
7	97.21.03	Buchse	2	2
8	97.21.04	Hülse	2	2
9	97.02.04	Halterung oben	1	1
10	00.11.13	Sechskantschraube M6x12 DIN 933	8	8
11	00.11.32	Sechskantschraube M6x25 DIN 933	2	2
12	00.43.57	Federscheibe B6 DIN 137	16	16
13	00.33.50	Scheibe A6,4 DIN 9021	2	2
14	00.30.02	Scheibe 6,4 DIN 125	2	2
15	00.20.10	Sechskantmutter M6 DIN 934	8	8
16	97.02.06	Halter oben	2	2
17	285.00.12	Fülle	2	2

Gruppe: Sortimente

Bild-EP-Nr. Benennung

00.01.82	V	Satz Radialdichtringe, vollst.	1
00.77.50		Radialdichtring B15x24x7 DIN 3760	1
00.76.55		Radialdichtring 14x22x5 B1	1
00.76.53		Radialdichtring 17x28x8	2
00.76.51		Radialdichtring DG20x30x4/1	1
00.01.69	V	Satz Kugellager, vollst.	1
00.63.00		Kugellager B0 17 DIN 615	2
00.60.31		Kugellager 6004/C3 DIN 625	1
00.61.00		Kugellager 6201/C3 DIN 625	1
00.61.01		Kugellager 6202/C3 DIN 625	1
00.61.30		Kugellager 6302/C3 DIN 625	1
00.01.106	V	Satz Dichtungen, vollst.	1
15.21.20		Gehäusedichtung	1
15.61.03		Gehäusedichtung	1
15.10.02		Dichtung für Gehäusedeckel	1
15.03.02		Dichtung für Saugleitung	1
15.63.61		Dichtung für Saugleitung	1
15.03.04		Zylinderfußdichtung	1
15.63.64		Fußdichtung	1
15.03.05		Zylinderkopfdichtung	1
15.13.05		Zylinderkopfdichtung (Alu f. RM)	1
00.70.01		Dichtring C12x16 DIN 7603	2
00.70.08		Dichtring C6x10 DIN 7603	2
15.51.04		Rundschnurring für Gehäuse, links	1
00.01.67		Rundschnurring	1
33.30.01		Rundschnurring R14-2 für Fußschaltung	1
01.10.01		Dichtung für Schalterretierung	1
15.51.02		Dichtring 22x2	1
15.06.27		Dichtscheibe	1
00.70.22		Dichtring C14x18	1
00.71.00		Runddichtung 19x1,5	1
00.70.24		Dichtring A28x33 DIN 7603	1

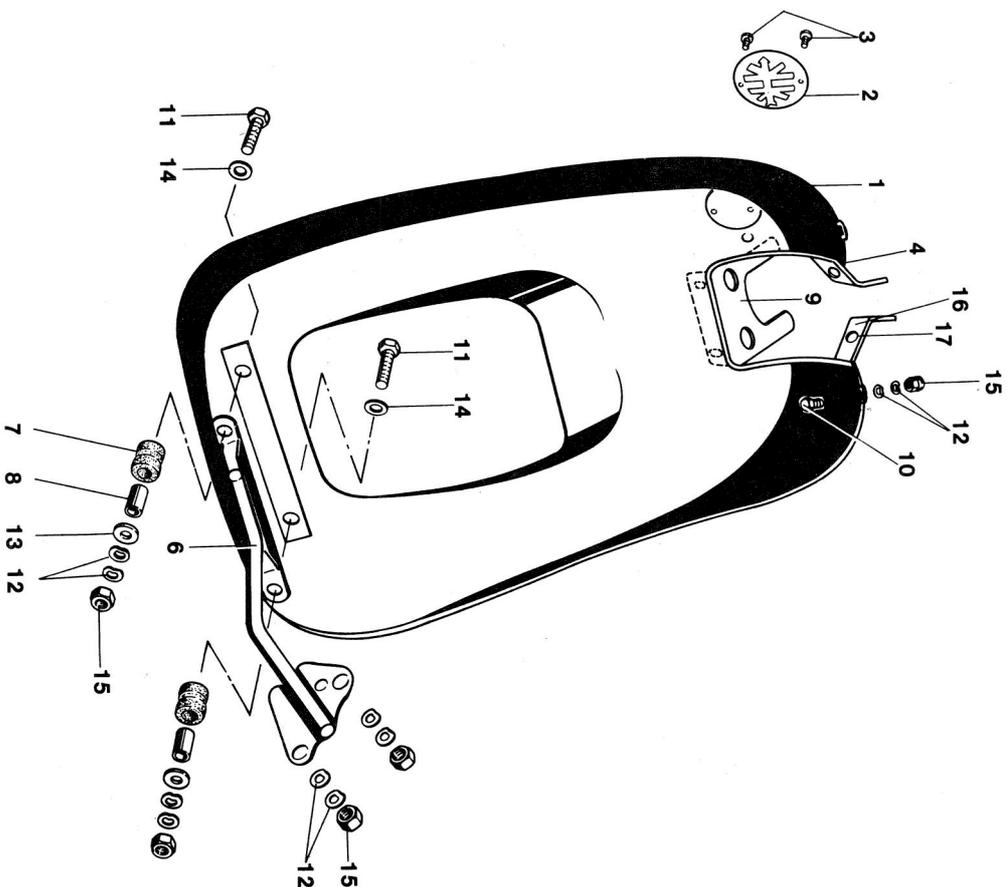
Alphabetisches Sachverzeichnis - Mokick

Akkubatterie				L 6
Auspuffanlage				H 20
Batterie				L 6
Beinschutz				L 11
Blinkgeber		L 4, L 5,		L 7
Blinkerhalter				L 3
Blinkleuchten				L 3
Blinkerschalter				L 3
Bowdenzüge: Hinterrad-Bremszug				I 9
Gaszug		I 14, I 15,		I 16
Vorderrad-Bremszug		I 14,		I 15
Kupplungszug		I 17,		I 18
Bremshebel				I 9
Bremslichtschafter				I 9
Bremsscheibe				K 3
Bremszange				K 4
Bremsschlauch				K 5
Cockpit		K 13, K 15, K 17, K 19,		L 1
Drahtspeichenrad hinten				K 6
Drehtspeichenrad vorn				K 1
Drehzahlmesser		K 13, K 15, K 17,		K 19
Federbein				I 8
Fußschalthebel 3-Gang				H 10
Fußschalthebel 4-Gang				H 17
Gasdrehgriff				I 16
Gaszug		I 14, I 15,		I 16
Gehäuse links - 3-Gang		I 14, I 15,		H 4
Gehäuse links - 4-Gang				H 6
Gehäuse rechts - 3-Gang				H 8
Gehäuse rechts - 4-Gang				H 9
Gepäckträger				I 7
Gleichrichter		L 4, L 5,		L 6
Halter für Motorschutzbügel				I 9
Hauptbremszylinder				I 16
Hinterrad				K 6, K 8

Hinterrad-Bremszug				I 9
Hinterrad-Kotflügel				I 7
Hinterrad-Schwinge				I 8
Kabelstränge	K 12, K 14, K 16, K 18, K 19, L 2,			L 3
Kasten rechts und links		L 4, L 5, L 6,		L 7
Keilwelle		L 4, L 4, L 5,		L 6
Keilwelle				H 14
Kettenkasten				H 15
Kette und Kettenschluß				I 19
Kettenrad				K 7, K 9
Kettenritzel				K 9
Kickstarterhebel - 3-Gang				H 14, H 15
Kickstarterhebel - 4-Gang				H 16
Kickstarterhebel - 3-Gang				H 17
Kickstarterwelle - 3-Gang				H 16
Kickstarterwelle - 4-Gang				H 17
Klemmhebel - 3- 3-Gang				H 10
Klingel				I 14, I 15
Kolben				H 11
Kraftstoffbehälter				I 20
Kraftstoffhahn				I 20
Kupplung				H 13
Kupplungsdruckstift kurz				H 13
Kupplungsdruckstift lang - 3-Gang				H 14
Kupplungsdruckstift lang - 4-Gang				H 15
Kupplungsdruckstift lang - 4-Gang				H 15
Kupplungshebel				I 17, I 18
Kupplungswelle				H 4, H 6
Kupplungszug				I 17, I 18
Kurbeltrieb				H 12
Ladeeinheit				L 4, L 5
Lenkerbügel				I 14, I 15
Lenkerschalter				K 12
Lenkschloß				I 5
Luftpumpe				L 10
Motor				H 3
Motorschutzbügel				I 5
Motorschutzbügelhalterung				I 9
Motorverkleidung				I 19

